



Sopwith F.1 CAMEL

04580-0389

©2004 BY REVELL GMBH & CO. KG

PRINTED IN GERMANY



Sopwith F.1 CAMEL

Die Sopwith F.1 Camel, eine Weiterentwicklung des Sopwith-Doppeldeckers „Pup“, war das erfolgreichste britische Jagd- und Aufklärungsflugzeug im ersten Weltkrieg. Die britische Admiralität bestellte zwei Prototypen, von denen der erste im Februar 1917 seinen Erstflug absolvierte. Die Camel galt als Antwort auf spätere deutsche Doppeldeckertypen wie die Albatros D.I und D.II. Der Beiname „Camel“ war keine offizielle Bezeichnung, sondern wurde ihr im Dienst aufgrund ihres „Buckels“ und des ausladenden Profils des vorderen Rumpfteils verliehen. Sie wurde zunächst beim Royal Navy Air Service eingesetzt, wo am 4. Juli 1917 fünf Maschinen des Typs im Einsatz bei der 6. (Navy-) Staffel erfolgreich eine Formation Gotha-Bomber abfang. Weitere Marineeinheiten, die mit Maschinen des Typs Camel ausgerüstet wurden, waren die Staffeln Nr. 1, 3, 4, 8, 9, 10 und 13. Von der 1.294 von Camels abgeschossenen Flugzeugen gingen 386 auf das Konto von bei der Marine eingesetzten Maschinen dieses Typs. Auch Staffeln des Royal Flying Corps wurden 1917 neu mit dem Typ Camel F.1 ausgerüstet. Den Anfang machte die 70. Staffel im Juli, rasch gefolgt von Staffel Nr. 45 und zwölf weiteren Squadrons, bevor RFC und RNAS am 1. April 1918 zur neuen Royal Air Force verschmolzen. Nach diesem Zeitpunkt wurden die RAF-Staffeln Nr. 47, 139, 151 und 227 mit Camels neu ausgestattet. Etwa 5.500 Flugzeuge des Typs Camel F.1 wurden an Einsatzstaffeln ausgeliefert, wovon die meisten an der Westfront in Frankreich, im nahen Osten und Russland stationiert waren. Der Typ wurde auch häufig für den Angriffskampf auf Bodenziele eingesetzt, wobei die Verluste bei diesen Einsätzen wie auch bei Einsätzen im Luftkampf enorm waren. Weitere hohe Verluste gingen aber auch auf das Konto von Unfällen, denn die Camel war extrem manövrierfähig und verzeh ihren Piloten nicht die kleinste Unachtsamkeit. Viele herausragende Piloten flogen diese Maschine und erzielten mit ihr viele Abschüsse. Es gab 19 Fliegerasse bei der RNAS und RFC bzw. der RAF, deren persönliche Abschusserfolge bei 20 oder mehr lagen. Die Spitzenstellung mit der Camel hielt jedoch Captain D.R. MacLaren der 46. Staffel, der 54 Luftsiege errang. Der vielleicht berühmteste Pilot einer Camel-Maschine war der Kanadier Captain Roy Brown der Staffel Nr. 209 (vormals 9. Naval Squadron), dem lange der Abschuss des Fokker-Dreideckers des legendären Fliegerasses Baron Manfred von Richthofen am 21. April 1918 zugeschrieben wurde. Die genauen Umstände seines Todes werden aber wohl nie bewiesen werden können. Im Vereinigten Königreich wurden viele Flugzeuge des Typs Camel für Verteidigungseinsätze bei Nacht eingesetzt. Weitere Hauptnutzer dieses Typs waren die 17. und 148. Aero Squadron des U.S. Air Service und vier Staffeln der belgischen Luftstreitkräfte. Die F.1 Camel wurde wahlweise von Umlaufmotoren des Typs Clerget mit 130 PS, Le Rhône mit 110 PS oder Bentley B.R.1 mit 150 PS angetrieben und erzielten so Höchstgeschwindigkeiten zwischen 177 bis 193 km/h (110 - 120 mph) auf 3.048 m Höhe (10.000 ft.). Spannweite: 8,53m (28 ft.) Länge: mit Clergetmotor 5,71m (18 ft 9 in.) oder mit Bentleymotor 5,63m (18 ft 6 in.). Bewaffnung: 2 fest eingebaute, synchronisierte Vickers-Maschinengewehre des Kalibers 7,69mm (0,303 in.), außerdem bis zu vier 9,07 kg (20 lb) Cooper-Bomben an Stationen unter dem Rumpf.

Sopwith F.1 CAMEL

The Sopwith F.1 Camel was a development of the Pup biplane and was the most successful British fighting scout of the First World War. Two prototypes were ordered by the British Admiralty, the first of these flying in February 1917. The Camel was seen as a counter to later German types such as the Albatros D.I and D.II biplanes; the name Camel was unofficial, being derived in service from the hump-backed appearance and bulky profile of the forward fuselage. The type first served with the Royal Naval Air Service and on 4 July 1917 five of these aircraft with No.6 (Naval) Squadron successfully intercepted a formation of Gotha bombers. Other naval units to equip with Camels were Nos. 1, 3, 4, 8, 9, 10 and 13 Squadrons; of the 1,294 enemy aircraft shot down by Camels, 386 of these were by naval machines. Squadrons of the Royal Flying Corps began re-equipping with F.1 Camels in 1917, No.70 Sqn. being the first in July, quickly followed by No.45 Sqn. and 12 more squadrons before the RFC and RNAS became amalgamated in the new Royal Air Force on 1 April 1918. After that date Nos. 47, 139, 151 and 227 Squadrons RAF reformed with Camels. Approximately 5,500 F.1 Camels were delivered to operational squadrons, most of which served on the Western Front in France, the Middle East and Russia. The type was also widely used for ground attack and losses from this role and air combat were heavy; there were also many losses through accidents, as the Camel was highly manoeuvrable and unforgiving to the unwary pilot. Many distinguished pilots flew Camels and obtained high scores, there being 19 RNAS and RFC/RAF aces whose individual tallies were 20 or more; the highest scoring with the Camel was Captain D. R. MacLaren of No.46 Sqn., who achieved 54 victories. Perhaps the most famous Camel pilot was the Canadian Captain Roy Brown of No.209 Sqn. (formerly No.9 (Naval) Sqn.), who has long been credited with shooting down the Fokker Triplane of the legendary ace Baron Manfred von Richthofen on 21 April 1918; the precise circumstances of his death may never be proved. In the UK many Camels were used for night defence duties; other main users included the 17th and 148th. Aero Squadrons of the U.S. Air Service and four escadrilles of the Belgian Air Force. The F.1 Camel was variously powered by the 130hp Clerget, 110hp Le Rhône or 150hp Bentley B.R.1. rotary engines, giving maximum speeds ranging from 177-193km/h (110-120mph) at 3,048m (10,000ft.) Wing span: 8.53m (28ft.) Length: Clerget engine 5.71m (18ft 9in.) or Bentley engine 5.63m (18ft 6in.) Armament: two fixed Vickers 7.69mm (0.303in.) machine guns with synchronising mechanism; also up to four 9.07kg (20 lb.) Cooper bombs in racks under the fuselage.

Form hergestellt und im Eigentum von Revell GmbH & Co. KG/Revell Monogram Inc. **Widerrechtliche Nachahmungen werden gerichtlich verfolgt.**
Ce produit est propriété de la société Revell GmbH & Co. KG/Revell Monogram Inc. Toute utilisation ou duplication frauduleuse sera l'objet de poursuites en justice.
Modelado y en propiedad de Revell GmbH & Co. KG/Revell Monogram Inc. **Imitaciones ilícitas serán perseguidas por la ley.**
Forma produsita de la Revell GmbH & Co. KG/Revell Monogram Inc. e di proprietate de la societatea imprei, la care procedura legalmente contro ogni imitatie abuziva.
Malli on Revell GmbH & Co. KG/Revell Monogram Inc. valmistama ja omisuutta. Laittamien kopioimien mallien puuttamista ei ole sallittua.
Formen er produsert og eies av Revell GmbH & Co. KG/Revell Monogram Inc. Ettertrykk eller tilstand er i all general for rettslig forbehold.
Proizucenje i pravo vlasništvo imaju Revell GmbH & Co. KG/Revell Monogram Inc. Nelegalne poduhvatanje jest zabranjeno pod odgovornošću sudova.
Model, Revell GmbH & Co. KG/Revell Monogram Inc. firmasının mülkiyetinde imali edilmiştir. Kimsenin aynı kopyasını haklarınıza karşı edilecektir.
A forma elárthatta és a tulajdonosi jogokozza a Revell GmbH & Co. KG/Revell Monogram Inc. A jogellenes utáncsatást és hamisítványokat bírósági útdíjjal, j. közzét.

Modell manufactured by and property of Revell GmbH & Co. KG/Revell Monogram Inc. **Legal imitations are subject to prosecution.**
Vorm vervaardigd door en eigendom van Revell GmbH & Co. KG/Revell Monogram Inc. **Overschermte nabootsingen worden gerechtelijk vervolgd.**
Formas produsidas e de propriedade da Revell GmbH & Co. KG/Revell Monogram Inc. Copias não autorizadas serão processadas juridicamente como determinado na lei.
Modelen tillverkad av och tillhör Revell GmbH & Co. KG/Revell Monogram Inc. **All kopiering beivras enligt lagen om upphovsrätt.**
Formen er fremstillet af Revell GmbH & Co. KG/Revell Monogram Inc. som også har ejendomsret i eventuelle eftertrykte kopier.
Modellje kopyaştırması ve satışları öncelikle Revell GmbH & Co. KG/Revell Monogram Inc. firmasının mülkiyetinde ve hukukun koruması altındadır.
Hussein kopiering og salg af dette produkt er ulovligt. For enhver kopiering af dette produkt vil der blive pålagt bødder og retsforhold.
Forma je proizvedena in je vlasništvo Revell GmbH & Co. KG/Revell Monogram Inc. Neovlačene kopije bodo pravno kaznjene.

04580

Vor dem Zusammensetzen gut durchlesen!

De: Achtung: Jedes Teil ist nummeriert (1). Reihenfolge der Montageschritte beachten. Benötigte Werkzeuge: Messer und Falz zum Entfernen und Entgraten der Teile (2) Gummiband, Klebeband und Wäscheklammern zum Zusammenhalten der geklebten Einzelteile (3). Plastikteile in einer milden Waschlösung reinigen und an der Luft trocknen, damit der Farbanstrich und die Abziehbilder besser haften. Vor dem Ankleben prüfen ob Teile passen, Klebstoff sparsam auftragen Chrom und Farbe an den Klebeflächen entfernen. Kleine Teile anstreichen, bevor sie vom Rahmen entfernt werden (4) (5). Farben gut durchtrocknen lassen, erst dann den Zusammenbau fortsetzen. Jedes Abziehbildmotiv einzeln ausschneiden und ca. 20 Sekunden in warmes Wasser tauchen. Das Motiv an der bezeichneten Stelle vom Papier abschneiden und mit Lischpapier andrücken.

NL: OPGELT: Voor de montage eerst goed de handleiding lezen. Elk onderdeel is genummerd (1). Let op de montagevolgorde. Benodigd gereedschap: mes en vijl voor het afbramen van de onderdelen (2); elastiek, plakband en wasknijpers voor het bij elkaar houden van de gelijmde onderdelen (3). Plastic onderdelen met een zacht afwasmiddel reinigen en vanzelf laten drogen, zodat de verf en de decals beter hechten. Controleer voor het lijmen of de onderdelen passen; lijm dan opbrengen. Chrom en verf van de lijmvlakken verwijderen. Kleine onderdelen voren voordat ze van het raam worden verwijderd (4) (5). Verf goed laten drogen, dan pas verdergaan met de montage. Elke detail afzonderlijk uitsnijden in ca. 20 sec. in warm water dopen. De decal op de aangegeven plaats van het papier schuiven en met Lischpapier andrukken.

GB: ATTENTION: Read the instructions thoroughly prior to assembly. Each component is numbered (1). Adhere to specified sequence of assembly. Tools required: knife and file for removal of components from frame (2); rubber band, adhesive tape and clothes pegs for clamping components together after applying adhesive (3). Clean plastic components in a mild detergent solution and allow to air-dry so that paint and transfers adhere better. Prior to applying adhesive, check to see whether the components fit together; apply adhesive sparingly. Remove chrome and paint from the contact surfaces. Paint small components before removing them from the frame (4) (5). Allow paint to dry well, and only then continue to assemble. Cut out each transfer individually and immerse in warm water for approx. 20 seconds. Slide transfer off paper and into designated position, then press on with blotting paper.

F: ATTENTION : lisez bien la notice de montage avant de commencer. Chaque pièce est numérotée (1). Respectez l'ordre des opérations. Outils nécessaires : couteau et lime pour ébarber les pièces (2); élastiques, ruban adhésif et pinces à linge pour maintenir les pièces collées (3). Nettoyez les pièces en matière plastique dans une solution douce de produit de lavage et faites-les sécher à l'air afin que la peinture et les décalcomanies tiennent mieux. Avant de mettre la colle, vérifiez si les pièces s'adaptent bien les unes aux autres; mettez peu de colle. Enlevez le chrome et la peinture des surfaces de collage. Peignez les petites pièces avant de les détacher de la groupe (4)(5). Laissez bien sécher la peinture avant de poursuivre l'assemblage. Découpez chaque décalcomanie séparément et plongez-la dans de l'eau chaude pendant 20 secondes environ. A l'endroit marqué, faites glisser le motif pour le séparer du papier et pressez-le sur l'emplacement avec du papier buvard.

E: ¡Atención! Antes de comenzar con el ensamblaje, leer detenidamente las instrucciones. Cada pieza va numerada (1). Téngase en cuenta el orden de operaciones del ensamblaje. Herramientas necesarias: Cuchilla y lima para desbarbar las piezas (2). Cintas de goma, cinta adhesiva y pinzas de ropa para sujetar las piezas pegadas (3). Limpiar las piezas de plástico en una solución de detergente suave y dejar que se sequen al aire para mejorar así la adhesión de la pintura y de las calcomanías. Antes de aplicar el pegamento comprobar si las piezas quedan correctamente adaptadas. Aplicar el pegamento sin excederse. Alejar de las superficies de pegado el cromado y la pintura. Pintar las piezas pequeñas antes de desprenderlas de su sujeción (4) (5). Antes de proseguir con el ensamblaje, dejar que se seque bien la pintura. Recortar las calcomanías una por una y sumergirlas durante unos 20 segundos en agua caliente. Deslizar del papel la calcomanía en el lugar adecuado y oprimirla colocando encima de ella papel secante.

I: ATTENTION: Prima dell'assemblaggio leggere attentamente le istruzioni di montaggio. Ogni pezzo è numerato (1). Tener presente la successione delle fasi di assemblaggio. Atrezzi necessari: coltello e lima per togliere la sbavatura dai pezzi (2), nastro adesivo e mollette da bucato per tenere insieme i pezzi singoli dopo averli incollati (3). Lavare i particolari in plastica con un detergente delicato e lasciarli asciugare all'aria, per una migliore adesione dello strato di colore e della figura decalcolabile. Prima di incollare, verificare che i pezzi si abbinano bene tra di loro; applicare il collante con parsimonia. Togliere cromo e colore dalle superfici da incollare. Dipingere i piccoli accessori sul supporto prima di rimuoverli (4) (5). Far seccare bene la vernice prima di proseguire con l'assemblaggio. Ritagliare singolarmente ogni figura ed immergerla in acqua tiepida per 20 secondi circa. Applicare il motivo nella posizione segnata e tamponarlo con carta assorbente.

S: OBS: Läs instruktionerna noga igenom innan du sätter modellen samman. Varandra detalj är nummerad (1). V g beakta följden i sammansättningsstegen. Verktyg, som du kommer att behöva : kniv och fil för att skrapa detaljerna rena (2), gummibånd, tejp och klädnypor för att hålla samman de limmade detaljerna (3). Rengör plastdelarna i en mild tvättmedelslösning och torka dem i luften för att lack och dekaler skall hålla bättre. Kolla, om detaljerna passar ihop innan du klistrar dem och använd limmet sparsamt. Avlägsna krom och lack från ytor, som kommer att limmas ihop. Måla de små detaljerna innan du avlägsnar dem från ramen (4) (5). Låt lacket riktigt torka igenom innan du fortsätter med sammansättningen. Skär ur varje dekalmotiv enskilt och doppa det i varmt vatten i ca 20 sekunder. Flytta motivet bort från papperet genom att trycka vid det angivna stället och tryck fast med lischpapper.

DK: BEMÆRK: Inden sammensætningen begynder, skal byggevejledningen læses godt igennem. Hver del er nummereret (1). Rækkefølgen af monteringsstierne skal overholdes. Nødvendigt værktøj: Kniv og fil til afgratning af delene (2); gummibånd, tape og tøjklammer til at holde de klæbede (3) enkeltdele sammen. Plastdelene renses i en mild sæbeopløsning og lufttørres så malingen og overfaringsbillederne bedre kan hæfte. Inden påførelsen kontrolleres om delene passer; limen påføres sparsomt. Krom og farve fjernes fra klæbefladerne. De små dele males inden de fjernes fra rammen (4) (5). Lad farven tørre godt inden sammensætningen fortsættes. Overfaringsbilledernes motiver skæres ud enkeltvis og dypes ca. 20 sek. i varmt vand. Skub motivet fra papiret og tryk det fast med lischpapper.

GR: ΠΡΟΣΟΧΗ: Πριν τη συναρμολόγηση, διαβάστε καλά τις οδηγίες. Κάθε εξάρτημα είναι αριθμημένο (1). Προσέξτε τη σειρά "των βημάτων" συναρμολόγησης. Απαιτούμενα εργαλεία: μαχαίρι και λίμα για τη λείανση των εξαρτημάτων (2), λαστίκια ταινία, κολλητική ταινία και μεταλλόκλιμα για τη συγκράτηση των κολλημένων μεμονωμένων εξαρτημάτων (3). Καθαρίστε τα πλαστικά εξαρτήματα μέσα σε ένα "μαλακό" καθαριστικό διάλυμα και στεγνώστε τα στον αέρα, ώστε να υπάρξει καλύτερη πρόσφυση του χρώματος και των χαλκομαγιών. Πριν το κόλλημα, ελέγξτε αν ταιριάζουν μεταξύ τους τα εξαρτήματα. Επαλείψτε οικονομικά την κόλλα. Απομακρύνετε από τις επιφάνειες επικάλυψης, χρώμα και βαφή. Βάψτε τα μικρά εξαρτήματα, πριν απομακρυνθούν από το πλαίσιο (4) (5). Αφήστε να στεγνώσουν καλά τα χρώματα και ύστερα συνεχίστε τη συναρμολόγηση. Κόψτε ξεχωριστά το κάθε μοτίβο των χαλκομαγιών και βουτήξτε το σε ζεστό νερό για περίπου 20 δευτερόλεπτα. Απομακρύνετε το μοτίβο από το χαρτί, στο σηματοδομένο σημείο και πιέστε το με το στυπώχαρτο.

Read before you start!

NO: OBS! Les nøye igrannom monteringsanvisningen før sammenbyggingen. Hver del er nummerert (1). Følg rekkefølgen på monteringsstierne. Nødvendig verktøy: Kniv og fil for fjerning av grader på delene (2), gummibånd, tape og klesklyper for å holde sammen de limede enkeltdelene (3). Rengjør plastdelene i mildt såpevann og la dem lufttørke, slik at fargen og bildene sitter bedre. Før pålimingen må det kontrolleres om delene passer; ta på litt lim. Fjern krom og farge på klebeflatene. Mal de små delene før de fjernes fra rammen (4) (5). La fargene tørke godt før sammenmonteringen fortsettes. Skjær ut hvert av motivene før seg og legg dem i varmt vann i ca. 20 sekunder. Skyv motivet fra papiret på det merkede stedet og trykk på med trekkpapper.

P: ATENÇÃO: Antes de iniciar a montagem leia atentamente o manual de construção. Todas as partes componentes são numeradas (1). Atentar para a sequência das etapas de montagem. Ferramentas necessárias: Faca e lixa para aparar o rebordo das peças (2), elástico, fita adesiva e molos de roupa para sustentar as peças (3) durante a colagem. As peças de matéria plástica devem ser limpas numa solução fraca de detergente e secas ao ar, de forma que a tinta e os decalques tenham uma boa adesão. Antes de colar, verificar se as peças encaixam, utilizar a cola em pequena quantidade. Eliminar o cromado e a tinta das superfícies a serem coladas. Não passar cola nos peças que ainda se encontram fixas na grade de matéria plástica. Pintar as peças pequenas antes de retirá-las da grade (4) (5). Deixar a tinta secar completamente para depois continuar com a montagem. Cortar separadamente cada um dos decalques e mergulhá-los em água morna durante aproximadamente 20 segundos. Decalar os motivos da papel na posição indicada e secar com mata-borrão.

FIN: HUOMIO: Lue rakennusohjeet huolellisesti ennen kokoamista. Jokainen osa on numeroitu (1). Huomioi osien oikea asennusjärjestys. Tarvittevat työkalut: Vetsä ja villa osien ylimääräisten purseitten poistamiseen (2); kuminauha, teippiä ja vaikkopokkia yhteenliittävien osien paikkaamiseen (3). Puhdista muoviosat miedolla pesuaineliuoksella ja teippää niiden kuivua istettäen, jotta maali ja siirtokuvat tarttuvat niihin paremmin. Maalasta pienet osat ennen kuin irrotat ne pöytänopeista (4) (5). Anna maali kuivua kunnes ennen kuin jatkat kokoamista. Leikkaa jokainen siirtokuva erikseen jrtti ja upota lämpimään veteen n. 20 sekunniksi. Irrota kuvio paperin merkitystä kohdasta samalla painamalla imupaperi kuvion tähteen puolta vasten.

RUS: Внимание: Перед сборкой хорошо прочитайте руководство по монтажу. Каждая деталь пронумерована (1). Соблюдать последовательность монтажа. Необходимые рабочие инструменты: нож и напильник для зачистки деталей (2); резиновая лента, клейкая лента и зажимы для сушки белия для прижимания склеиваемых отдельных деталей (3). Детали из пластика очистить в растворе мыльного моющего средства и высушить на воздухе для того, чтобы краска и переводные картинки лучше прилипли. Перед приклеиванием проверить, подходят ли детали; клей наносить экономно. Хром и краску удалить с поверхностей склеивания. Небольшие детали покрасить перед тем, как они будут удалены из рамки (4) (5). Краску необходимо хорошо просушить, только после этого продолжать сборку. Каждую соответствующую переводную картинку отдельно вырезать и примерно на 20 секунд окунуть в теплую воду. На обозначенном месте картинку отделить от бумаги и прижать промокательной бумагой.

PL: UWAGA: Przed składowaniem przeczytać dokładnie instrukcję montażu. Każda część jest ponumerowana (1). Zwrócić uwagę na kolejność przeprowadzania poszczególnych punktów montażowych. Potrzebne narzędzia: nóż oraz pilnik do usunięcia zadziorów z poszczególnych elementów (2); taśma gumowa, taśma klejąca, klamki do bielizny dla przytrzymania sklejonych elementów (3). Wymyć plastikowe części w wodzie z delikatnym środkiem myjącym oraz osuszyć na powietrzu, aby zapewnić lepszą przylepność farby oraz kalkomanii. Sprawdzić przed przyklejeniem, czy dane elementy pasują do siebie; nanosić klej oszczędnie. Usunąć chrom oraz farbę z powierzchni przeznaczonych do klejenia. Małe elementy pomalować jeszcze przed wycięciem z ramki (4) (5). Farbę dobrze wysuszyć, dopiero potem kontynuować składanie części. Wyciąć pojedynczo każdy z motywów kalkomanii i zanurzyć na 20 sekund w ciepłej wodzie. Ściągnąć motyw z papieru na oznaczone miejsce i docisnąć bibułą.

TR: DİKKAT: Birleştirmeden önce montaj talimatını iyice okuyun. Her parça numaralandırılmıştır (1). Montaj adamları sırasına dikkat edin. Gereklî takımlar: Parçaların çapağını almak için bıçak ve ege (2); lastik bant, yapıştırmış parçaları bir arada tutmak için yapıştırma bandı ve çamaşır mandalı (3). Plastik parçaları yumuşak bir deterjan ile temizleyin, boya ve çikartmalardan daha iyi yapışmasını için, açık havada kurutun. Yayılmadan önce parçaların uyup uyumadığını kontrol edin; yapışkanı idareli bir şekilde sürün. Krom ve boyayı yapıştırma yüzeylerinden temizleyin. İskeletten sökmeden önce, küçük parçaları boyanın (4) (5). Boyayı iyice kurumaya bırakın, sonra montaja devam edin. Her çikartma motifini tek tek kesin ve yaklaşık 20 saniye sıcak suya daldırın. Motifleri işaretlenen yere kağıttan itin ve silme kağıdı ile bastırın.

CZ: POZOR: Před sestavením montážního návodu důkladně pročíst. Každý díl je očíslován (1). Dbejte na pořadí montážních kroků. Potřebné nástroje: Nůž a pilník k odstranění výrůnků na dílech (2); pryzová páska, lepicí páska a kuličky na prádlo pro přidržování lepených jednotlivých dílů (3). Díly z plastické hmoty vyčistí v roztoku jemného pracího prostředku a nechat vyschnout na vzduchu, za účelem zajistění lepší přilnavosti barevného nátěru a obtisku. Před nalepením zkontrolovat, zda díly ličují; lepidlo nanášet úsporně. Chrom a barvu na lepených plochách odstranit. Malé díly natřít před jejich odstraněním z rámu (4) (5). Barvy nechat dobře proschnout, teprve potom pokračovat v sestavení. Každý motiv obtisku jednotlivě vyzňout a ponořit do teplé vody na dobu přibližně 20 sekund. Motiv na označeném místě z papíru odsunout a přitlačit pomocí stíračko papíru.

H: FIGYELEM: Az összerállítás előtt az építési útmutatót alaposan át kell olvasni. Minden alkatrészt számmal láttak el (1). A szerelési lépések sorrendjére ügyelni kell. Szükségeseszerszámok: kés és reszelő az alkatrészek sorjátlanításához (2); gumiszalag, ragasztószalag és ruhacsipes az összeragasztott alkatrészek megtartásához (3). A műanyag alkatrészeket lágy mosószerez oldatban kell tisztítani és a levegőn kell megszárítani, hogy a festékevonat és a matricák jobban tapadjanak. A felragasztás előtt ellenőrizni kell, hogy az alkatrészek összehellenek-e; a ragasztóanyagot takarékosan kell felhordani. A króm és a festéket a ragasztási felületekről el kell távolítani. A kisméretű alkatrészeket a keretből történő eltávolítás előtt be kell festeni (4) (5). A festékeket hagyni kell jól megszáradni, az összereszelést csak ezután szabad folytatni. Minden matrica-motívumot egyesével kell kivágni és kb. 20 másodperc meleg vízbe kell áztatni. A motívumot a megjelölt helyen a papírról lecsúsztatni és itatáspapírral felnyomni.

SLO: OPOZORILO: pred sestavo dobro prečitati upozorilo za sestavo. Vsaki del je označen (1). Slediti sled postopka pri montiranju. Potrebno orodje: noži in orodje za delitev delov (2), gumijaste trake, traka z lepilom in klucke za učvrstilo zalopenih delov (3). Plastične dele očistiti z blagim deterdantom, sizzati na zraku da bi se sloji barve in preslikači boljše prišli. Pre lepljenje moravo preveriti če se deli uklopajo eden v drugi. Počasí nanášati lepilo. Na površinah na katere nanášamo lepilo treba prvo odstraniti hrom in barvo. Manjše dele prvo treba premazati in pšotem oddeliti z papirja in nanesti u pljčnem. Motív na označenem mestu oddeliti z papirja in nanesti u pljčnem.

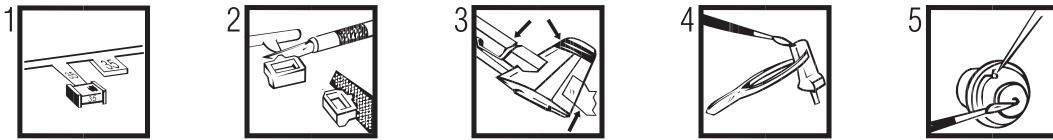

04580

Verwendete Symbole / Used Symbols

Bitte beachten Sie folgende Symbole, die in den nachfolgenden Baustufen verwendet werden.

Veillez noter les symboles indiqués ci-dessous, qui sont utilisés dans les étapes suivantes du montage.

Sírvase tener en cuenta los símbolos indicados a continuación, a utilizar en las siguientes fases de construcción.

Si prega di fare attenzione ai seguenti simboli che vengono usati nei successivi stadi di costruzione.

Huomioi seuraavat symbolit, jotta käytettäisiin seuraavissa kokonaisuissa.

Legy meg a következő szimbólumokat, melyek az alábbi lépések leírásában alkalmazásra kerülnek, vegyük figyelembe.

Prosze zwracać na następujące symbole, które są użyte w poniższych etapach montażowych

Daha sonraki montaj basamaklarında kullanılmak üzere, aşağıdaki sembollere lütfen dikkat edin.

Kérjük, hogy a következő szimbólumokat, melyek az alábbi lépések leírásában alkalmazásra kerülnek, vegyük figyelembe.

Please note the following symbols, which are used in the following construction stages.

Neem a.u.b. de volgende symbolen in acht, die in de onderstaande bouwfasen worden gebruikt.

Por favor, preste atenção aos símbolos que seguem pois os mesmos serão usados nas próximas etapas de montagem.

Observare: Nedanstående piktogram används i de följande arbetsmomenten.

Lesj veligst merke til følgende symboler, som benyttes i de følgende byggestrøg.

Покажіть, обратите внимание на следующие символы, которые используются в последующих операциях сборки.

Παρακάτω προσέξτε τα παρακάτω σύμβολα, τα οποία χρησιμοποιούνται στις παρακάτω βωμικές αναρμολόγησης.

Dobřejte prosím na dále uvedené symboly, které se používají v následujících konstrukčních stupních.

Prosimo za Vašu pozornost na sledeče simbole ki se uporabljajo v naslednjih korakih gradbe.



Abziehbild in Wasser einweichen und anbringen

Soak and apply decals

Mouiller et appliquer les décalcomanies

Transfer in water even latex wiken en aanbrengen

Remojar y aplicar las calcomanías

Pôr de molho em água e aplicar o decalque

Immergere in acqua ed applicare decalcomanie

Blöt och läst dekalerna

Kostuta siirtokuvia vedessä ja aseta paikalleen

Fukt motivet i varmt vatten och färdig det över på modellen

Dypp bildet i vann og sett det på

Переводную картинку намочить и нанести

Zmęczyć kalkomanie w wodzie a następnie nakleić

Βουτήξτε τη χαλκομανία στο νερό και τοποθετήστε την

Çikartmayı suda yumuşatın ve koyun

Obtisk namočite ve vodě a umístěte

a matricát vizben beáztrátni és fehélyezni

Preslikat potopiti v vodo in zatem nanasati



Kleben

Glue

Coller

Lijmen

Engomar

Colar

Incollare

Limmas

Limmaa

Limes

Lim

Клеить

Przykleić

Πηκώ

Yapıştırma

Lepeni

ragasztani

Lepiti



Nicht kleben

Don't glue

Ne pas coller

Niet lijmen

No engomar

Não colar

Non incollare

Limmas ej

Älä limmaa

Skal IKKE limes

ikke lim

Не клеить

Nie przyklejać

μη κολλάτε

Yapıştırmayın

Nelapít

nem szabad ragasztani

Ne lepliti



Wahlweise

Optional

Facultatif

Naar keuze

No engomar

Alternado

Facultativo

Valfrítt

Valtöehtöisesti

Valgrítt

Valgrítt

На выбор

Do wyboru

εναλλακτικά

Sermeli

Voiteltä

tetszés szerint

način izbire



Anzahl der Arbeitsgänge

Number of working steps

Nombre d'étapes de travail

Het aantal bouwstappen

Número de operaciones de trabajo

Número de etapas de trabalho

Numero di passaggi

Antal arbetsmoment

Työvaiheiden lukumäärä

Antall arbeidsstrinn

Antall arbeidsstrinn

Κοιχιστήριο

Liczba operacji

αριθμός των εργασιών

İş safhalarının sayısı

Počet pracovných operácií

a munkafolyamatok száma

Številka koraka montaže



Klebeband

Adhesive tape

Dévidoir de ruban adhésif

Plakband

Cinta adhesiva

Fita adesiva

Nastro adesivo

Teip

Teippi

Tape

Tape

Клейкая лента

Tápsma klejása

κολλητική ταινία

Yapıştırma bandı

óadóhé óadóó

lápínakívát óat

Τιάόó ó' óóóó'ή



Klarsichtteile

Clear parts

Pièces transparentes

Transparente onderdelen

Limpiair las piezas

Peça transparente

Parte trasparente

Gjennomsiktige delar

Lápinákvát óat

Glassklare deler

Gjennomsiktige deler

Прозрачные детали

Elementy przezroczyste

διαφανή εξαρτήματα

Seffaf parçalar

Průzračné díly

átetsző alkatrészek

Deli ki se jasno vide



Gleichen Vorgang auf der gegenüberliegenden Seite wiederholen

Repeat same procedure on opposite side

Opérer de la même façon sur l'autre face

Dezelfde handeling herhalen aan de tegenoverliggende kant

Realizar el mismo procedimiento en el lado opuesto

Repetir o mesmo procedimento utilizado no lado oposto

Sessa procedura sul lato opposto

Upprepa proceduren på motsatta sidan

Toista sama toimenpide kuten viereisellä sivulla

Gjenta prosedyren for den motsatte siden

Gjenta prosedyren på siden tvers overfor

Повторять такую же операцию на противоположной стороне

Taki samy przebieg czynności powtórzyć na stronie przeciwnej

επανάλαβετε την ίδια διαδικασία στην απέναντι πλευρά

Aynı işlemi karşı tarafta tekrarlayın

Aynı postup zopakovat na protiležící straně

ugyanazt a folyamatot a szemben található oldalon megismételni

lsti postopek ponoviti in na suprotni strani



Abbildung zusammengesetzter Teile

Illustration of assembled parts

Figure représentant les pièces assemblées

Abbeelding van samengevoegde onderdelen

Ilustración piezas ensambladas

Figura representando peças encaixadas

Illustrazione delle parti assemblate

Bilden visar delarna ihopstilla

Kuva yhteensillittävistä osista

Illustrasjonen viser de sammensatte delene

Illustrasjon, sammensatte deler

Изображение смонтированных деталей

Fysunek zlozonych części

απεικόνιση των συναρμολογημένων εξαρτημάτων

Birleştirilen parçaların şekli

Zobrazení sestavených dílů

Összeállított alkatrészek ábrája

Slika slopljenega dela



Mit einem Messer abtrennen

Detach with knife

Détacher au couteau

Met een mesje afsnijden

Separarlo con un cuchillo

Separar utilizando uma faca

Staccare col coltello

Skär loss med kniv

Irrotta veitsellä

Adskilles med en kniv

Skjær av med en kniv

Отделять ножом

Odłącz nożem

διαχωρίστε με ένα μαχαίρι

Bir bıçak ile kesin

Ódóóítí pomóóí nóže

kés segítségével leválasztani

Ódóóítí z nóžem



Loch bohren

Make a hole

Faire un trou

Maak een gat

Practicar un taladro

Perfurar

Retirar

Eliminare

Tag loss

Posta

Fjern

Bor hull

Просверлить отверстие

wywiercić otwór

ανόíte τρύπα

Delik açın

Vyvrťat dŕnu

Narediti lukinjo



Enternen

Remove

Détacher

Verwijderen

Sacar

Retirar

Eliminare

Tag loss

Posta

Fjern

Отделить

Usunąć

απομακρύνετε

Temizleyin

Odstranit

eltávolítani

Ostraniti

Beiliegenden Sicherheitstext beachten / Please note the enclosed safety advice

D: Beiliegenden Sicherheitstext beachten und nachschlagebereit halten.

E: Please note the enclosed safety advice and keep safe for later reference.

F: Respecter les consignes de sécurité ci-jointes et les conserver à portée de main.

N: Houid u aan de bijgaande veiligheidsinstructies en hou deze steeds bij de hand.

E: Observer y siempre tener a disposición este texto de seguridad adjunto.

I: Seguire le avvertenze di sicurezza allegate e tenerle a portata di mano.

P: Ter em atenção o texto de segurança anexo e guardá-lo para consulta.

S: Beakta bifogad säkerhetstext och håll den i beredskap.

FIN: Huomioi ja säilytä ohjeist varoitukset.

DK: Overhold vedlagte sikkerhedsanvisninger og hav dem liggende i nærheden.

N: Ha alltid vedlagt sikkerhetstext klar til bruk.

RUS: Соблюдать прилагаемый текст по технике безопасности, хранить его в легко доступном месте.

PL: Stosować się do załączonej karty bezpieczeństwa i mieć ją stale do wglądu.

GR: Προσέξτε τις συντημένες υποδείξεις ασφαλείας και φυλάξτε τις έτσι ώστε να τις έχετε πάντα σε διαθέσιμη όση.

TR: Ekteki güvenlikt talimatlarını dikkate alıp, bakabileceğiniz bir şekilde muafaza ediniz.

CZ: Bejte na příložený bezpečnostní text a mějte jej připravený na dosah.

H: A mellékelt biztonsági szöveget vegye figyelembe és tartsa fellepázásra készen!

SLO: Priložena varnostna navodila izvajajte in jih hranite na vsem dostopnem mestu.

04580

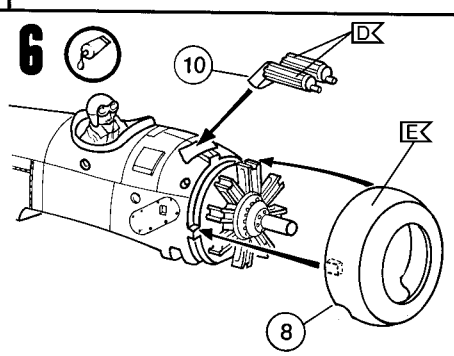
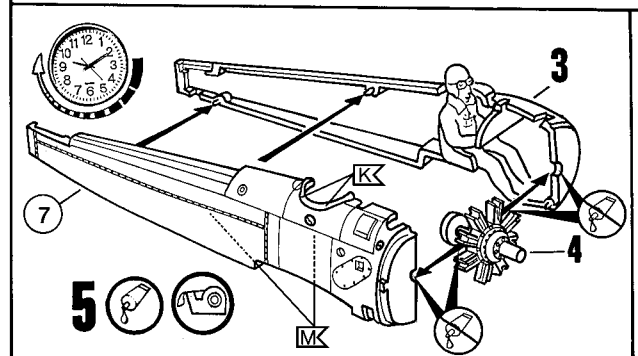
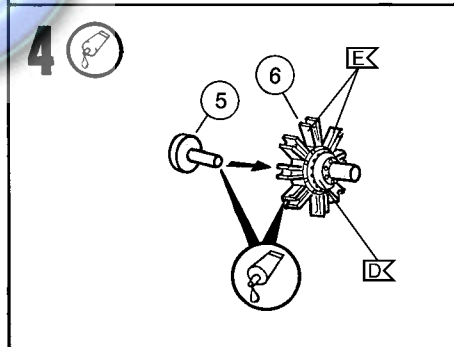
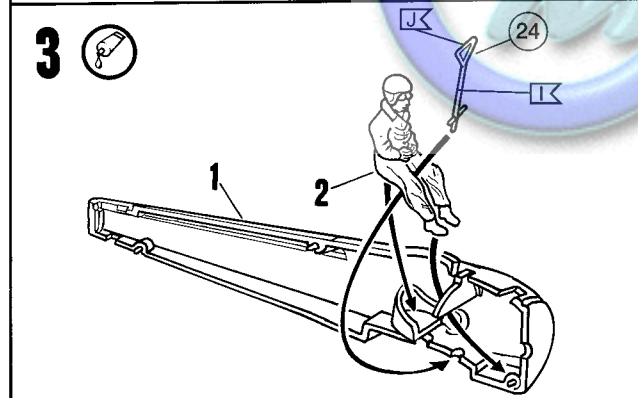
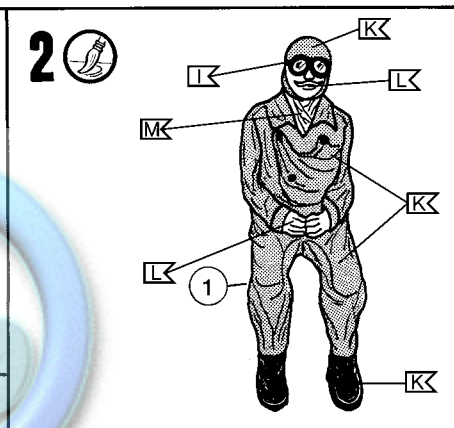
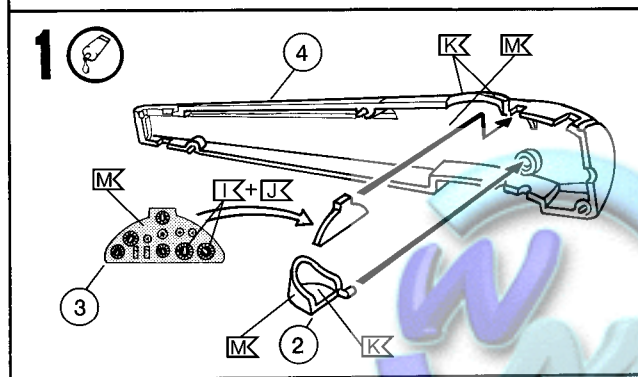
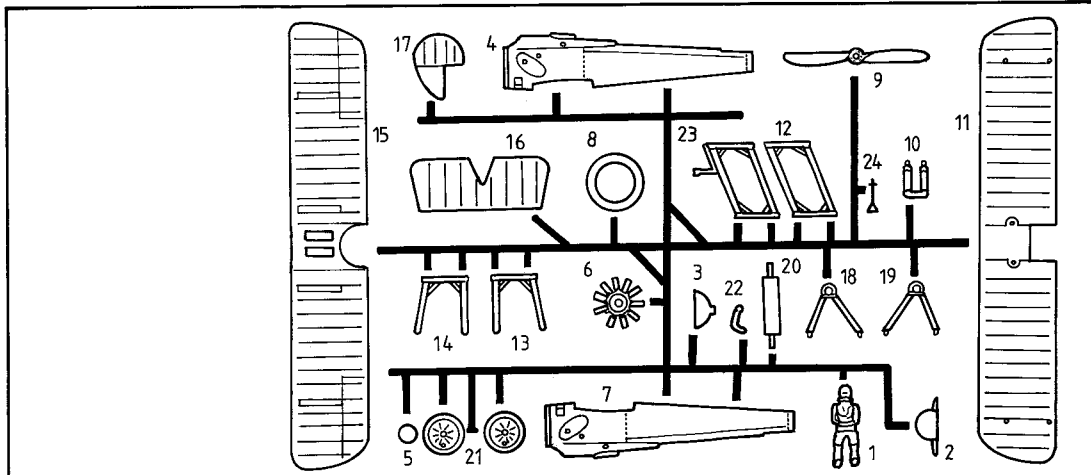

04580

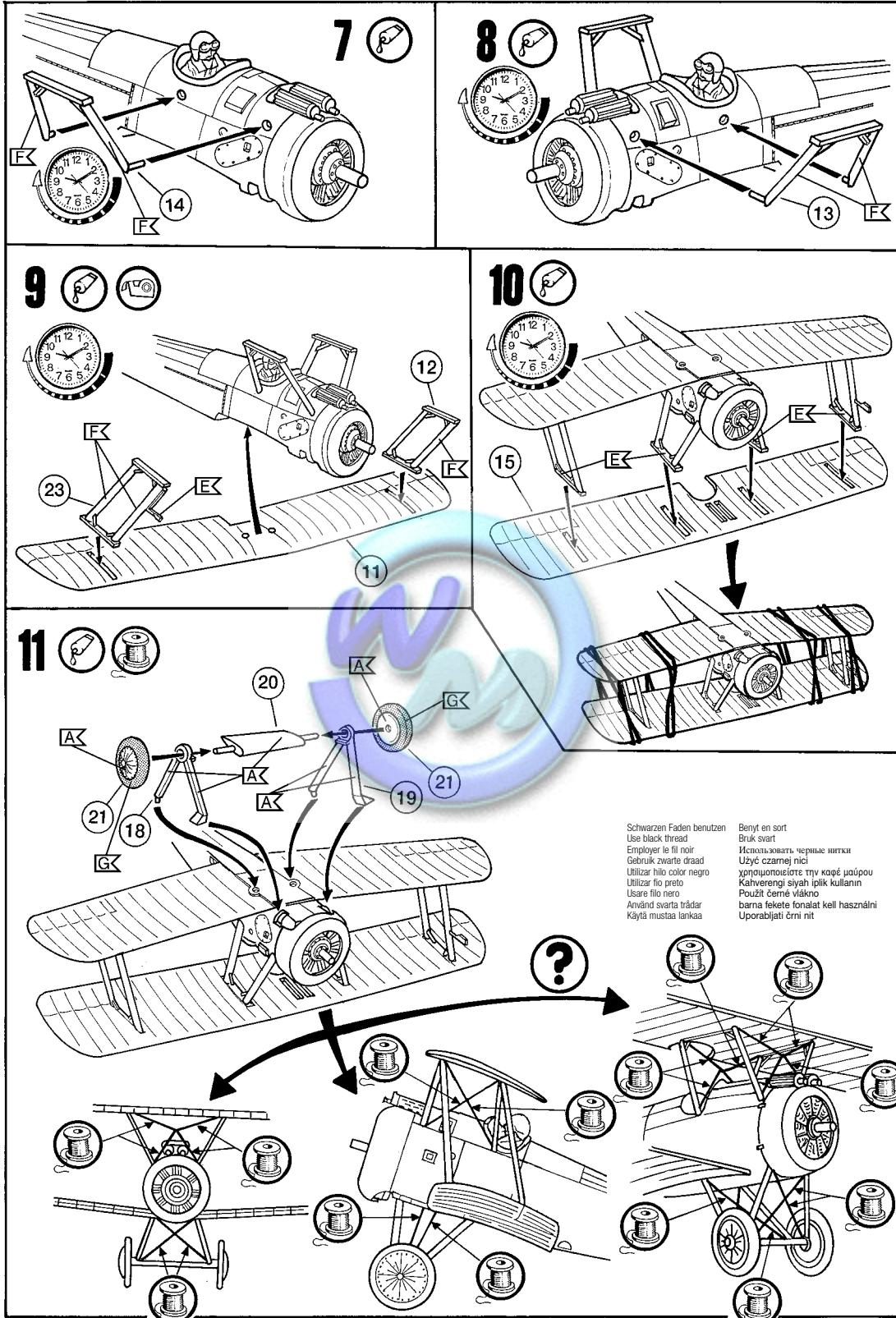

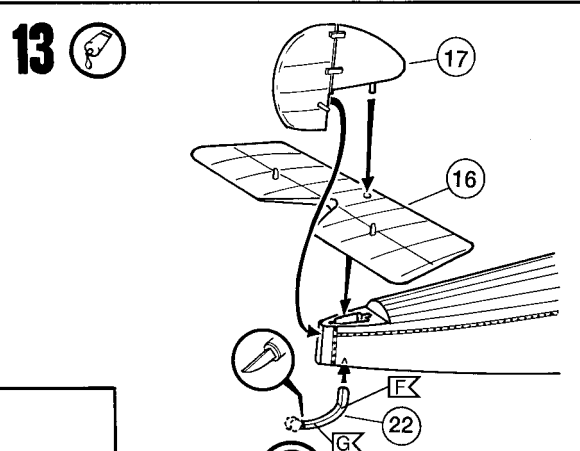
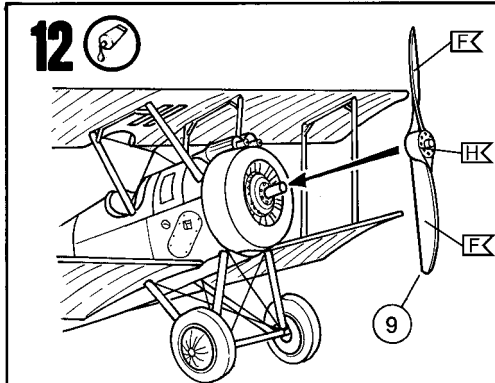

Schwarzen Faden benutzen
 Use black thread
 Employer le fil noir
 Gebruik zwarte draad
 Utilizar hilo color negro
 Utilizar fio preto
 Usare filo nero
 Använd svart tråd
 Käytä mustaa lankaa
 Benyt en sort
 Bruk svart
 Использовать черные нитки
 Użyć czarnej nici
 χρησιμοποιείστε την καφέ μαύρου
 Kahverengi siyah iplik kullanın
 Použit černé vlákno
 barna feketefonalat kell használni
 Uporabljati črni nit

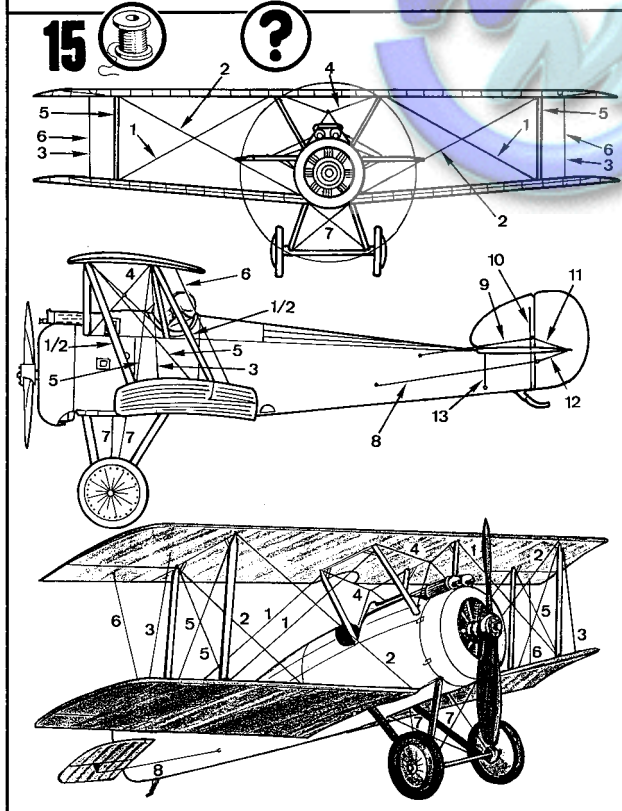
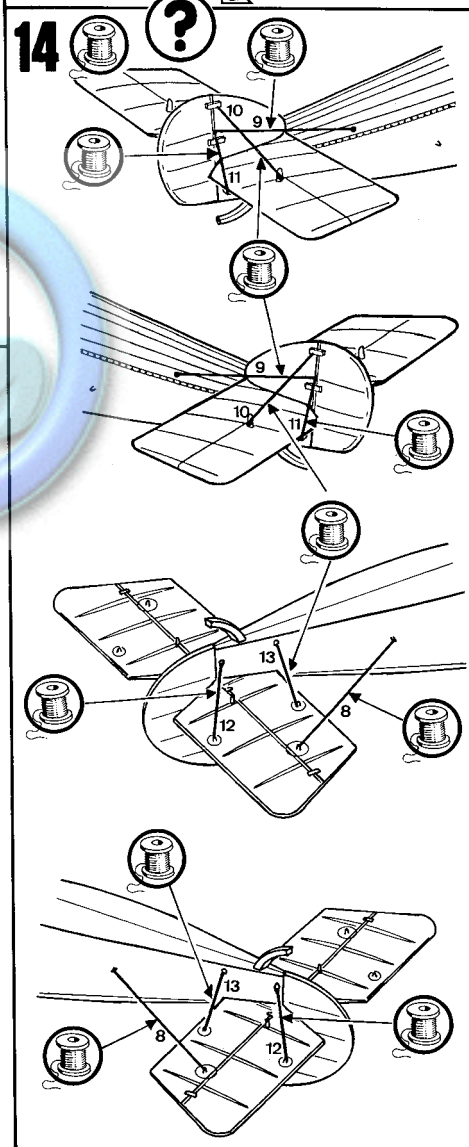

04580

16

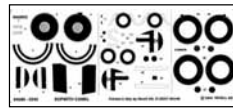

Sopwith F.1 Camel, No.43 Squadron, Royal Air Force, Touquin, France, Summer 1918.
Flown by Captain H. W. Woollett, 35 victories.

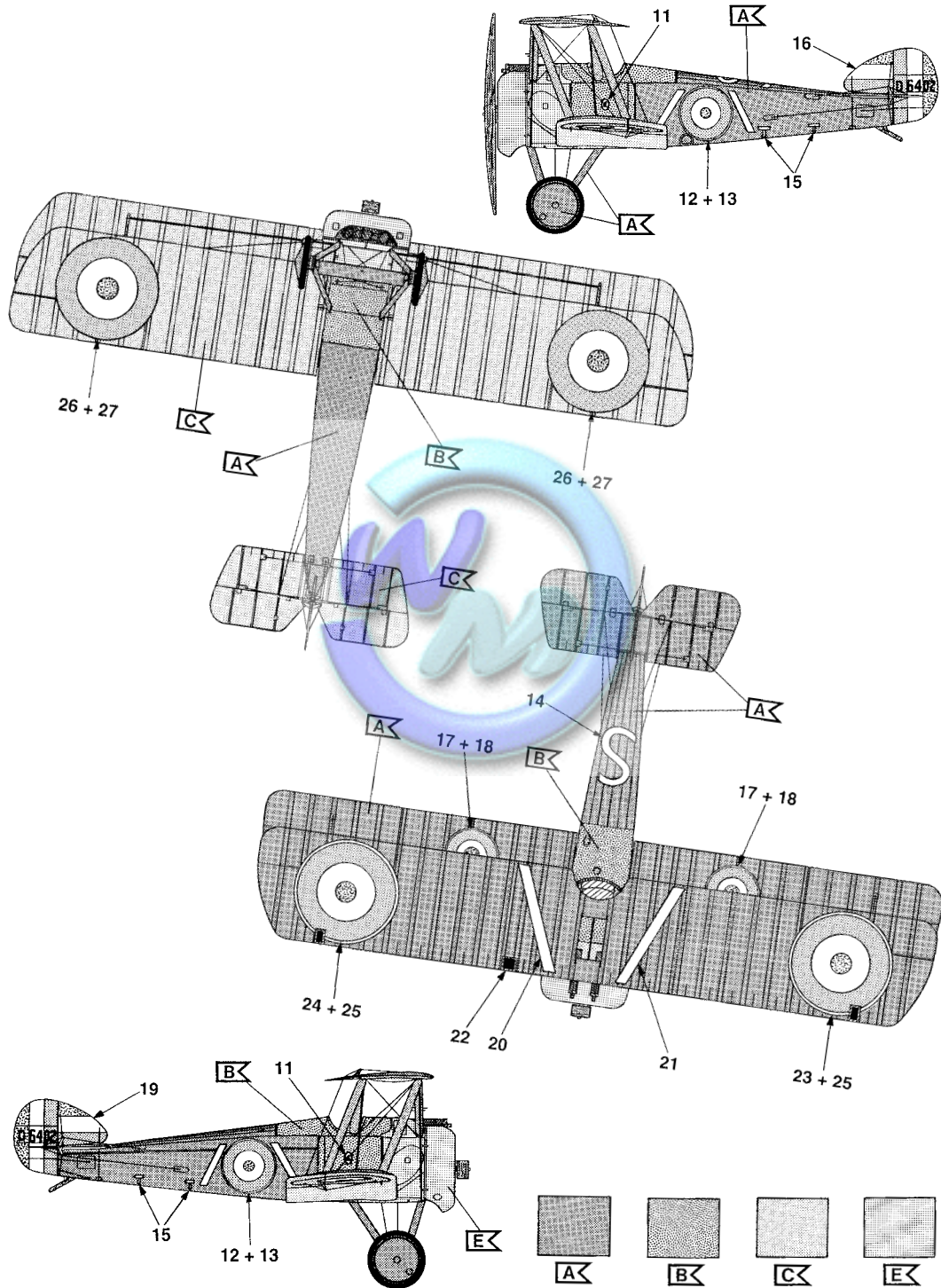

17

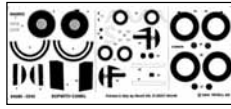

Sopwith F.1 Camel, No. 9 Naval Air Squadron, Royal Naval Air Service,
Leffrinckhoucke, France, September 1917.
Flown by Fit. Sub-Lieutenant H. F. Stackard, 15 victories.

