

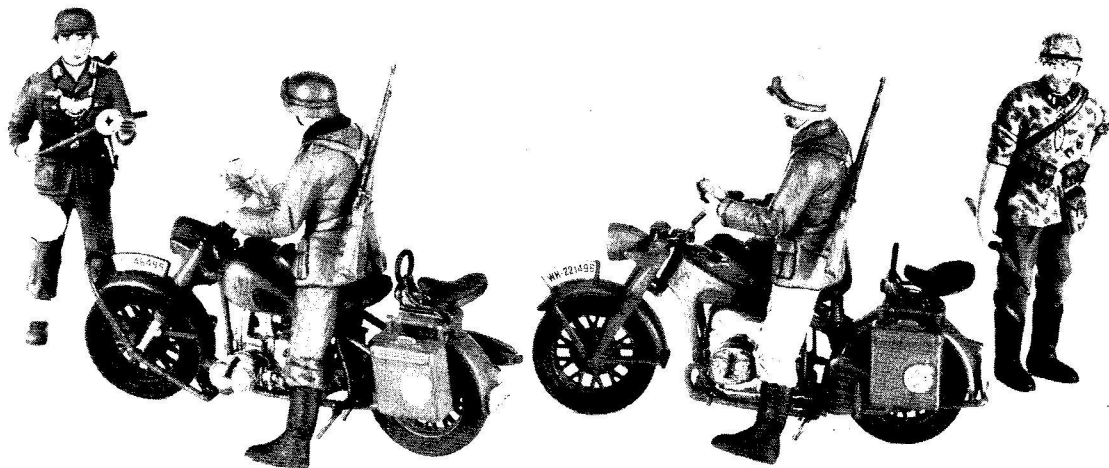

1:35 SCALE

B.M.W. R 75-ZÜNDAPP KS 750

GERMAN MOTORCYCLES



H-2137

BMW R 75 + ZÜNDAPP KS 750

Während des 2. Weltkrieges wurden von der deutschen Wehrmacht Motorräder in großer Anzahl verwendet, die in drei Gruppen organisiert waren: 1.) Leichte Einheiten bis 300 ccm. 2.) Mittlere bis zu 500 ccm. 3.) Schwere über 500 ccm.

Die Feldzüge in Afrika und Russland zeigten, daß nur schwere Fahrzeuge die besonders schwierigen Bedingungen dieser Kriegsschauplätze meistern konnten. Daher wurden diese Typen besonders oft verwendet.

Die BMW R 75 und die ZÜNDAPP KS 750 waren beide in Afrika und Russland im Einsatz und waren so konstruiert, daß sie mit einem Seitenwagen ausgerüstet werden konnten. Beide Arten wurden jedoch verwendet.

Ursprünglich waren diese Fahrzeuge das Rückgrat der Motorrad-Divisionen der Wehrmacht und auch der Waffen-SS. Aber praktisch alle Divisionen waren mit diesen Einheiten ausgerüstet.

In Motorrad-Divisionen wurden bis zu 480 Stück verwendet. Bei Infanterie-Divisionen erreichte die Zahl bis zu 400 Stück. Nach 1941 schrumpfte diese Anzahl merklich zusammen und nach 1943 standen nur etwa 170 Einheiten in einer Division im Einsatz und wurden nach und nach durch Vierrad-Fahrzeuge ersetzt.

BMW R 75 - TECHNISCHE DATEN: Motor: 2-zylindrig, Viertakt. Hubraum: 746 ccm, 26 PS. Gänge: 4 Straßen-, 3 Gelände-, 1 Rückwärtsgang. Max. Geschwindigkeit: 92 km/h. Radstand: 1444 mm. Leergewicht: 187 kg. Max. Gewicht: 355 kg. Verbrauch auf der Straße 7 l/100 km., in Gelände 9 l/100 km. Aktionsradius: 340 km auf der Straße, 270 km im Gelände.

ZÜNDAPP KS 750 - TECHNISCHE DATEN: Motor: 2-zylindrig, Viertakt. Hubraum: 751 ccm, 26 PS. Gänge: 4 Straßen-, 4 Gelände- + 1 Rückwärtsgang. Max. Geschwindigkeit: 95 km/h. Radstand: 1410 mm. Leergewicht: 205 kg. Max. Gewicht: 400 kg. Verbrauch auf der Straße: 7 l/100 km, im Gelände: 9 l/100 km. Aktionsradius auf der Straße 330 km, im Gelände 260 km.

BMW R 75 AND ZÜNDAPP KS 750

During WW II the German Army used motorcycles in great numbers which were organized in 3 groups: 1.) Light units up to 300 cc. 2.) Medium units up to 500 cc. 3.) Heavy units over 500 cc.

The African and Russian campaigns showed that only heavy vehicles could master the adverse conditions of these two war theatres. Therefore these types were used very extensively.

The BMW 75 and ZÜNDAPP KS 750 were both used in Africa and Russia and were designed to be equipped with a sidecar, but both versions were in service.

Originally these vehicles were the backbone of the motorcycle divisions of the Wehrmacht as well as of the SS. But practically all divisions were equipped with these units.

In motorcycle divisions as many as 480 units were in use. Infantry divisions reached up to 400.

After 1941 these numbers decreased considerably and after 1943 only about 170 were in a division and were more and more replaced by 4-wheel vehicles.

BMW R 75 - TECHNICAL DATA: Engine: 2-cylindre, 4-stroke, stroke volume 746 cc. Max. power: 26 HP. Gears: 4 high gears - 3 low gears - 1 reverse max. speed: 92 Km/h. Weight: 187 Kg. Max. weight: 355 Kg. Consumption: 7 l./100 Km. on road, 9 l./100 Km. in low range. Cruising range: 340 Km. on road, 270 Km. in low range. Cut: 1444 mm.

ZÜNDAPP KS 750 - TECHNICAL DATA: Engine: 2-cylindre, 4 stroke, stroke volume 751 cc. Power: 26 HP. Gears: 4 high gears - 4 low gears - 1 reverse. Max. speed: 95 Km/h. Cut: 1410. Net weight: 205 Kg. Max weight 400 Kg. Consumption 7 l./100 Km. on road, 9 l./100 Km. in low range. Cruising range on road 330 Km. in low range 260 Km.

ATTENZIONE - Consigli utili!

Prima di iniziare il montaggio, studiare attentamente il disegno. Staccare con molta cura i pezzi dalle stampate, usando un taglia-balsa oppure un paio di forbici e togliere con una piccola lima o con carta vetro fine eventuali sbavature. Mai staccare i pezzi con le mani. Montarli seguendo l'ordine della numerazione delle tavole. Eliminare dalla stampata il numero del pezzo appena montato, facendogli sopra una croce. Le frecce nere indicano i pezzi da incollare, le frecce bianche indicano i pezzi da montare senza colla. Usare solo colla per polistirolo. Δ I contrassegni ai lati dei numeri indicano la stampata ove si trova il pezzo da montare.

ATTENTION - Useful advice!

Prior to assemble, study the drawing carefully. By means of a cutter or a pair of scissors, remove the parts to be assembled from the presswork accurately. By means of a blade or of a fine glass-paper, remove possible snags too. Do not pull off the parts with your hands. Carry out the assembly following the tables numeration order. Cross out the numbers of the already assembled parts marked on the presswork. The black arrows indicate the parts to be stuck, while the white arrows indicate the parts to be assembled without any paste. Please use exclusively paste for polystyrene. Δ The marks placed beside the numbers indicate the presswork where the part to be assembled is placed.

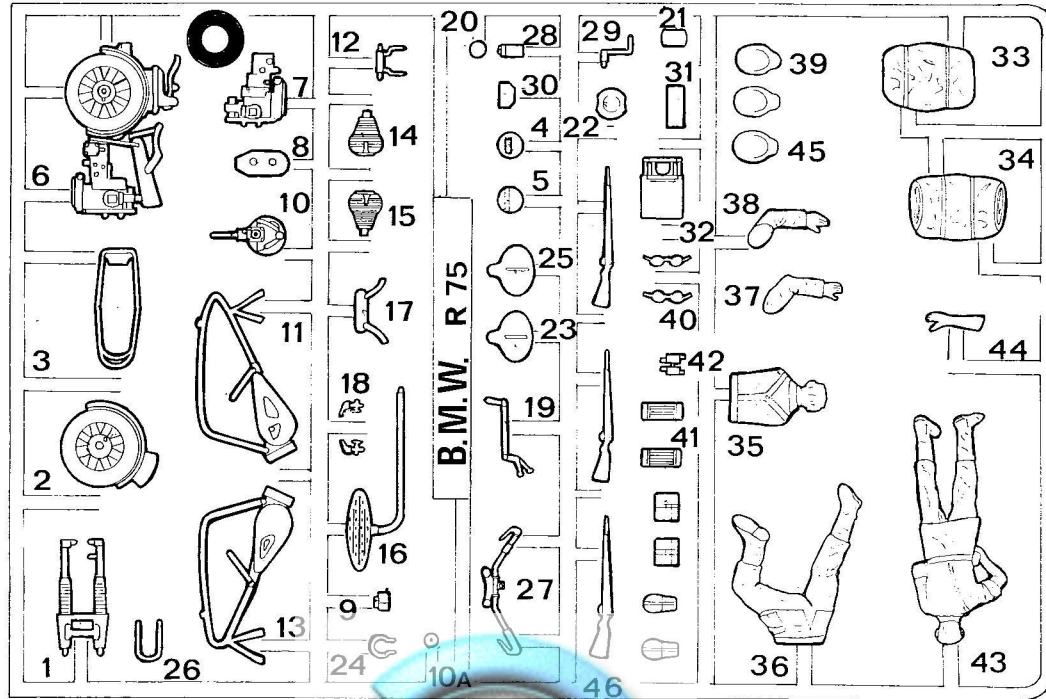

SCHEMI DIVERSI DI COLORAZIONE PAINT SCHEMES BEMALUNGSMÖGLICHKEITEN SCHÉMAS DIFFÉRENTS DE COLORATION

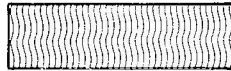

ROSSO BRUNO
RED BROWN
ZIEGELROT 37
ROUGE BRUN

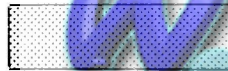

GRIGIO METALLIZZATO
METALIC GREY
EISENGRAU 79
GRIS METALLISÉ



NERO
BLACK
SCHWARZ 8
NOIR

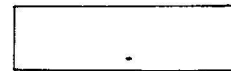

FRONTE EUROPEO
EUROPEAN FRONT
EUROPÄISCHE FRONT
FRONT EUROPEEN

GRIGIO
GREY
GRAU 77
GRIS

FRONTE AFRICANO
AFRICAN FRONT
AFRIKANISCHE FRONT
FRONT AFRICAÏN

GIALLA BABBIA
SAND YELLOW
SAND 16
SAUNE SABLE

- N° 9 - Filtro aria adottato sul fronte europeo
- N° 9 - Air filter used on the European front
- N° 9 - Der an der europäischen Front verwendete Luftfilter
- N° 9 - Filtre d'air adopté sur le front européen
- N° 22 - Filtro aria adottato sul fronte africano
- N° 22 - Air-filter adopted on the African front
- N° 22 - Der an der afrikanischen Front verwendete Luftfilter
- N° 22 - Filtre d'air adopté sur le front africain

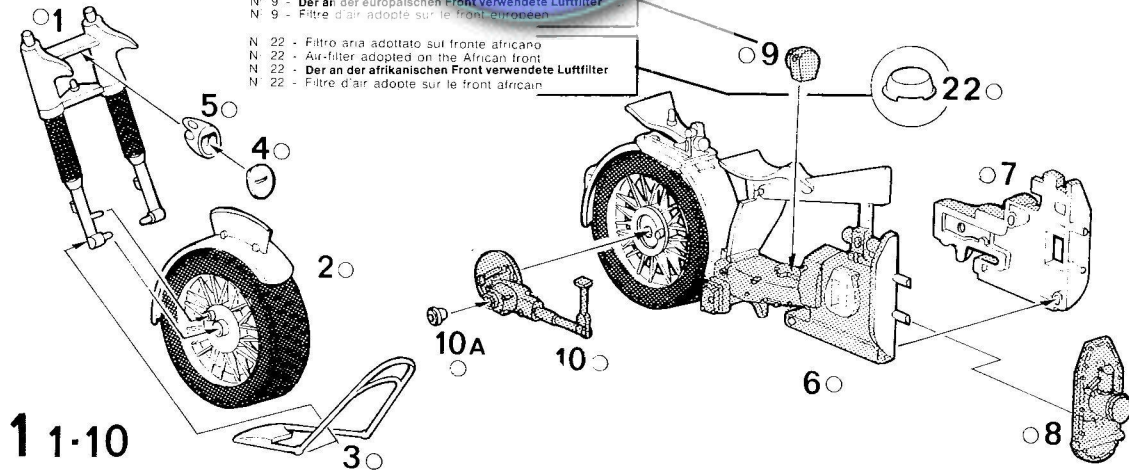

ACHTUNG - Ein nützlicher Rat

Vor der Montage die Zeichnung aufmerksam studieren. Die einzelnen Montageteile mit einem Messer oder einer Schere vom Spritzling sorgfältig entfernen. Eventuelle Grate werden mit einer Klinge oder feinem Schmirgelpapier beseitigt. Keinesfalls die Montageteile mit den Händen entfernen. Bei der Montage der Tafelnummerierung folgen. Die Nummer der schon montierten Teile auf dem Spritzling ankreuzen. Die schwarzen Pfeile zeigen die zu klebenden Teile während die weißen Pfeile die ohne Leim zu montierenden Teile anzeigen. Bitte nur Revell-Leim verwenden. Δ \square Die Markierung neben den Nummern zeigt, auf welchem Spritzling das zu montierende Teil zu finden ist. Die mit einem Kreuz markierten Teile sind nicht zu verwenden.

ATTENTION - Conseils utiles!

Avant de commencer le montage, étudier attentivement le dessin. Détacher avec beaucoup de soin les morceaux des moules en usant un massicot ou bien un pair de ciseaux et couper avec une petite lame ou avec de papier de verre fin ébarbages éventuels. Jamais détacher les morceaux avec les mains. Monter les en suivant l'ordre de la numération des tables. Eliminer de la moule le numéro de la pièce qui vient d'être montée, en le bifant avec une croix. Les flèches noires indiquent les pièces à coller, les flèches blanches indiquent les pièces à coller sans colle. Employer seulement de la colle pour polystyrol. Δ \square Les signes aux côtés des numéros indiquent la moule où se trouve la pièces à monter.

2 11-25

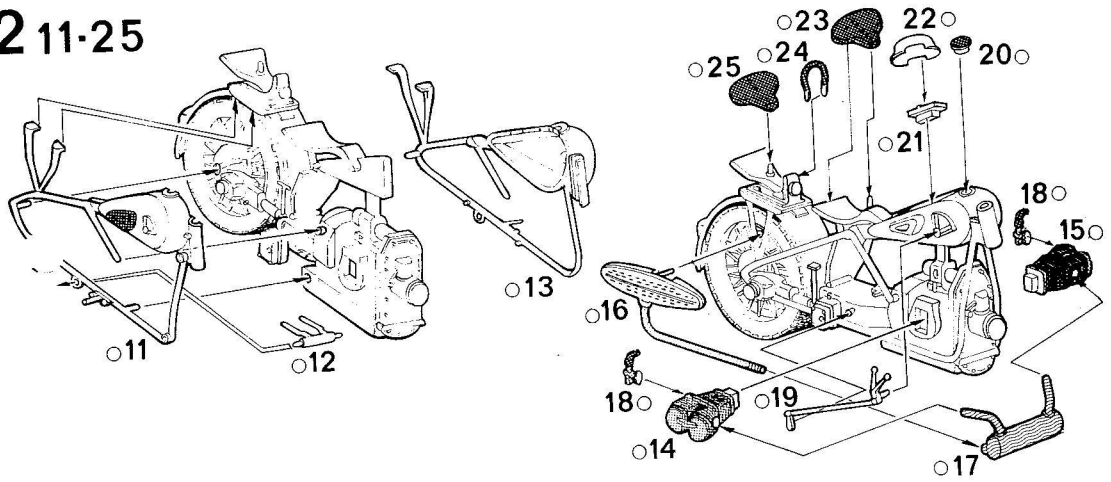

3 26-46

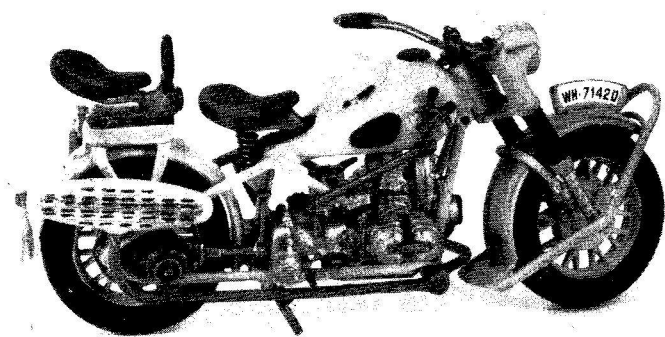
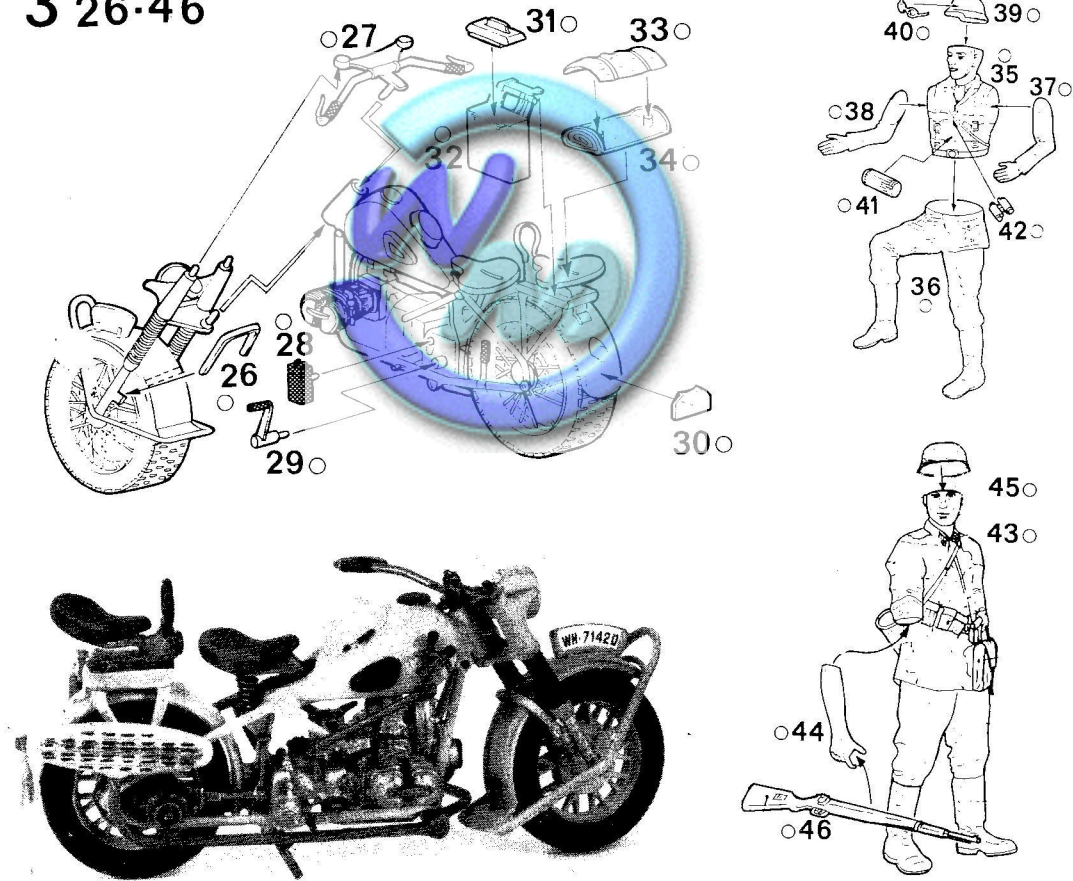

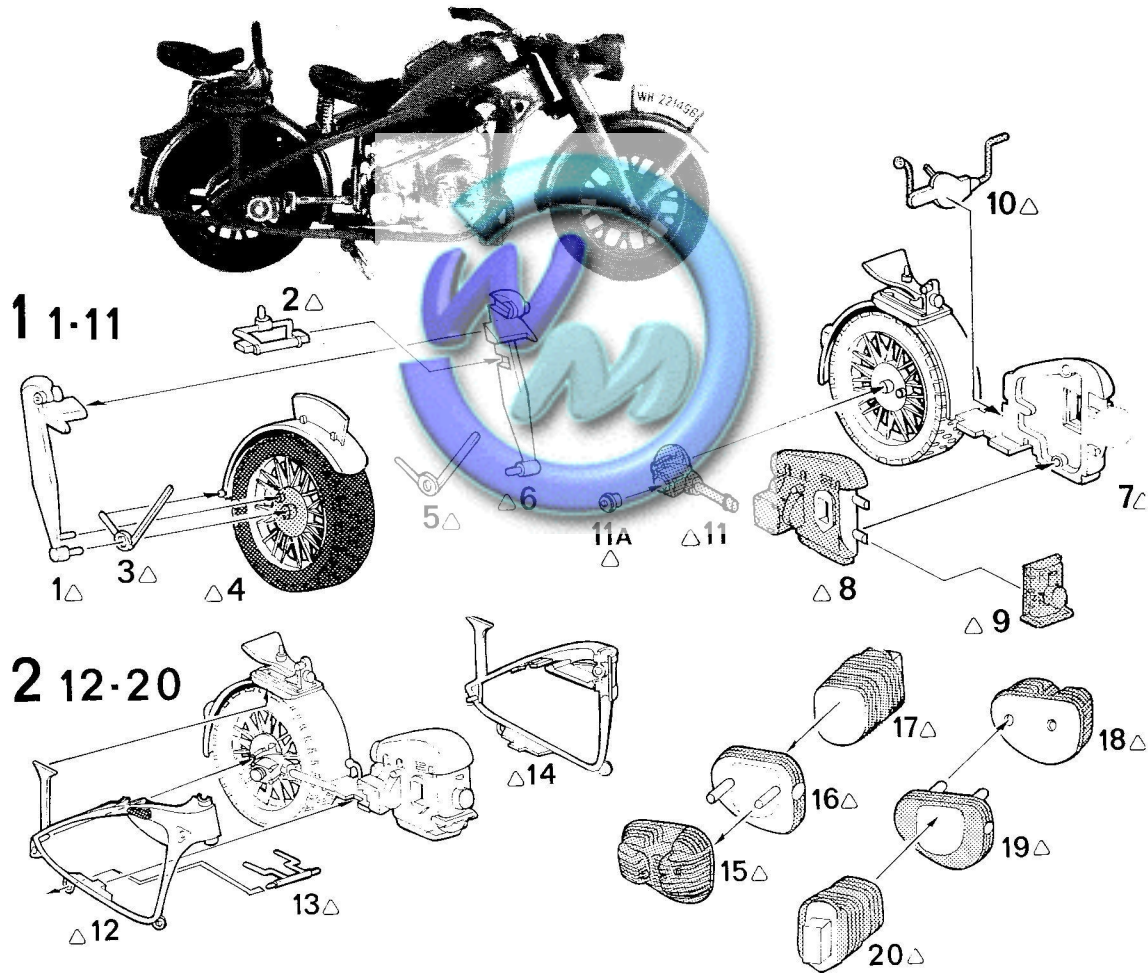
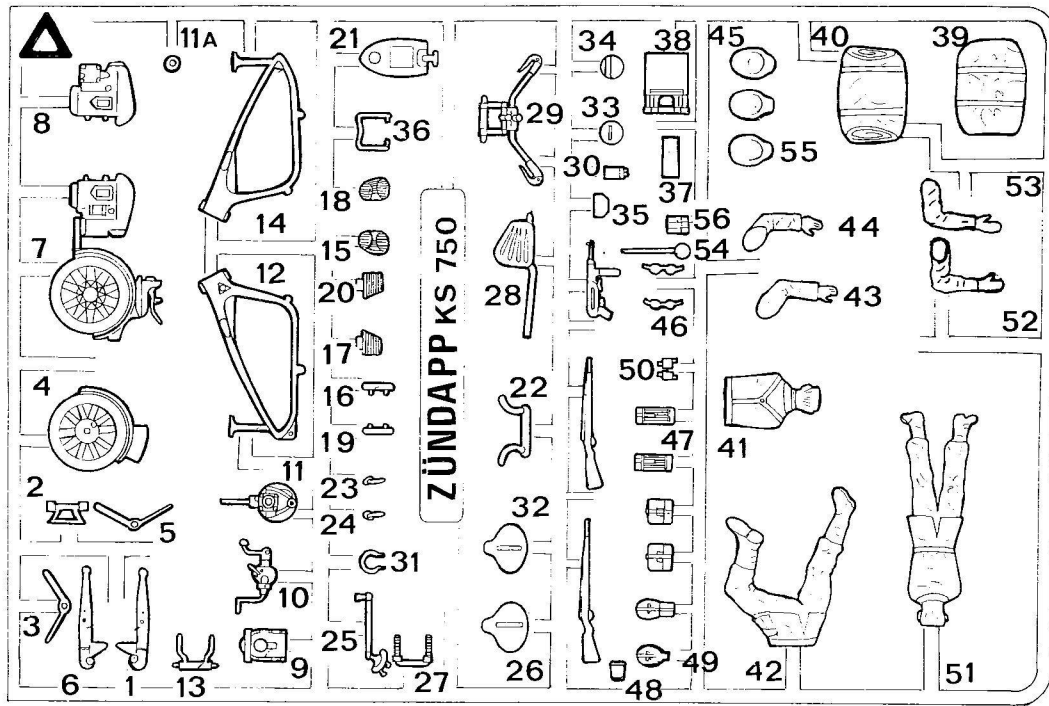

3 21-40

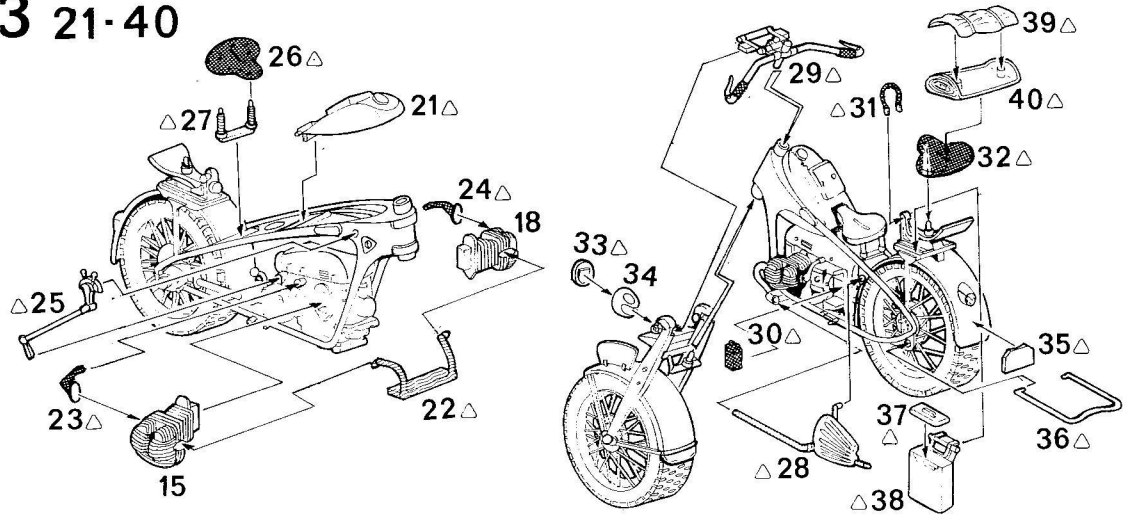

4 41-56

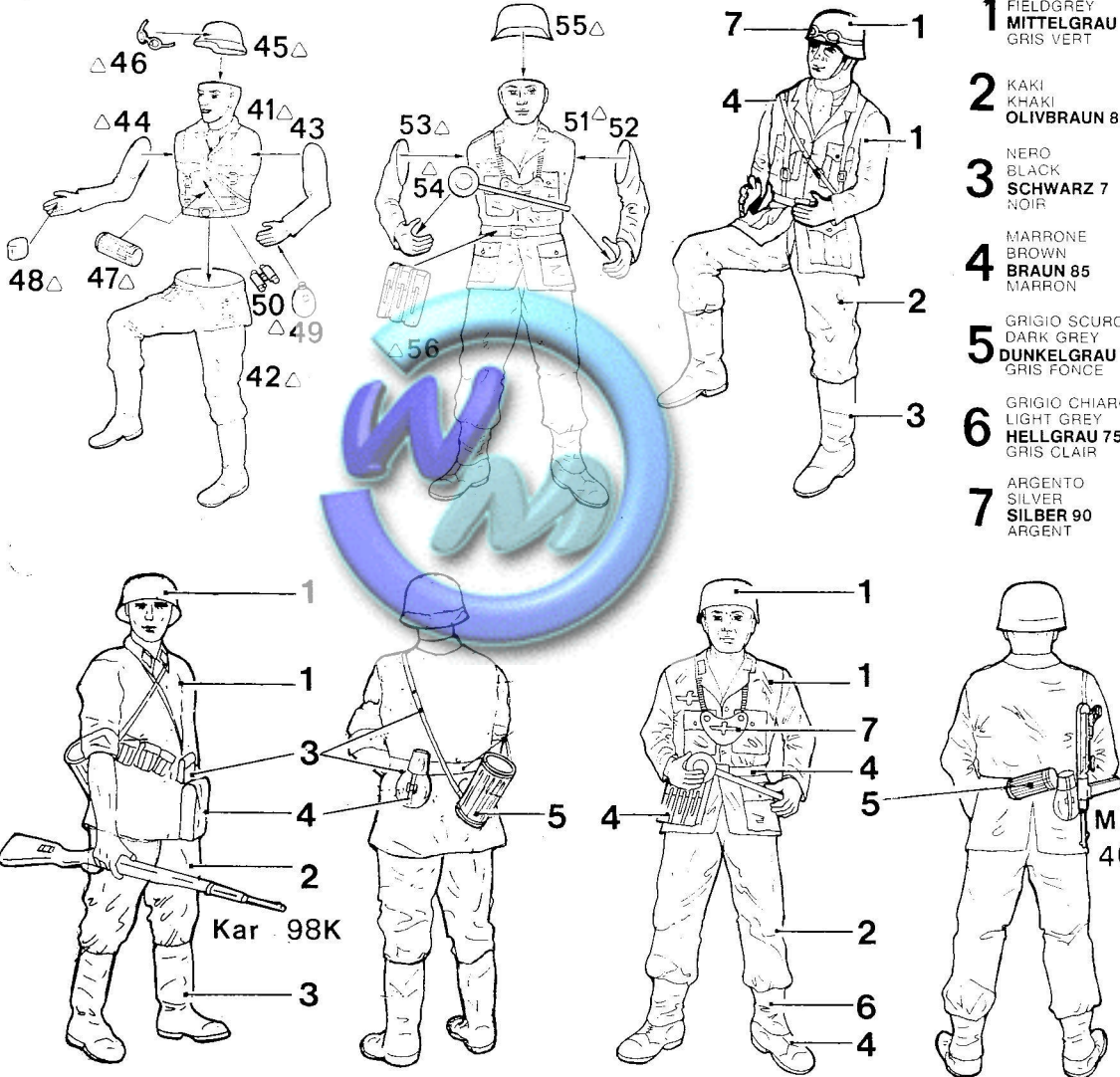

- 1** GRIGIO VERDE
FIELD GREY
MITTELGRAU 7
GRIS VERT
- 2** KAKI
KHAKI
OLIVBRAUN 86
- 3** NERO
BLACK
SCHWARZ 7
NOIR
- 4** MARRONE
BROWN
BRAUN 85
MARRON
- 5** GRIGIO SCURO
DARK GREY
DUNKELGRAU 7
GRIS FONCE
- 6** GRIGIO CHIARO
LIGHT GREY
HELLGRAU 75
GRIS CLAIR
- 7** ARGENTO
SILVER
SILBER 90
ARGENT

Istruzioni per l'applicazione delle decalcomanie: Ritagliare le decalcomanie occorrenti dal foglio, immergerle in un bicchiere d'acqua pulita per circa 1/2 minuto, metterle in posizione sul modello e farle scivolare dalla carta; per una migliore aderenza comporimerle con una pezzuola pulita.

Directions for applying the decals: Cut the required decals out of the sheet, dip them into a glass of clean water for about 1/2 minute; position the decals on the kit, letting them slide from the paper. For a better adhesion, press them by means of a clean rag.

Anweisungen für Abziehbilder-Anbringung: Die benötigten Abziehbilder vom Blatt abschneiden, in ein Glas reines Wasser für etwa 1/2 Minute eintauchen, auf das Modell legen und dann vom Papierbogen abnehmen. Um eine bessere Haftung zu erzielen, die Abziehbilder mit einem reinen Tuch andrücken.

Instruction pour l'application des décalcomanies: Taille les décalcomanies nécessaires du feuille, plonger les dans un verre d'eau propre pour une 1/2 minute à peu près, placer les en position sur le modèle et laisser les glisser du papier; pour une meilleure adhérence, comprimer les avec un linge propre.

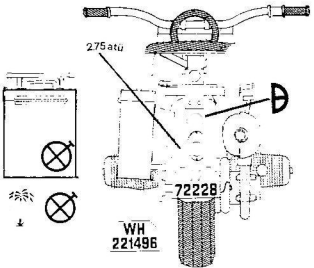
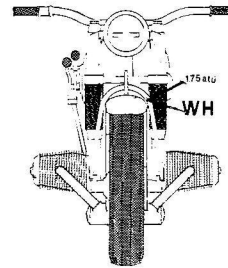
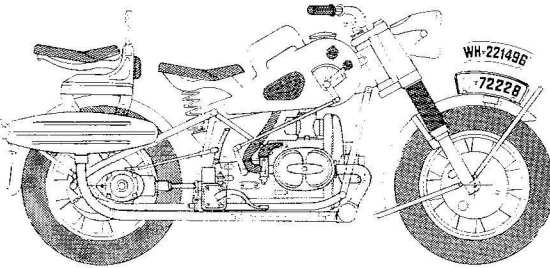
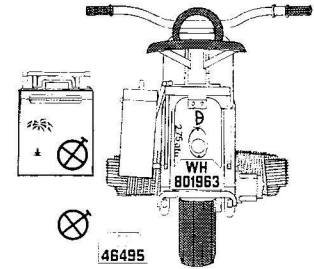
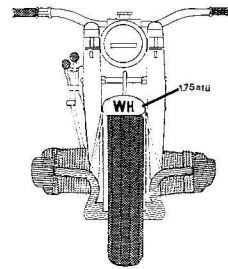
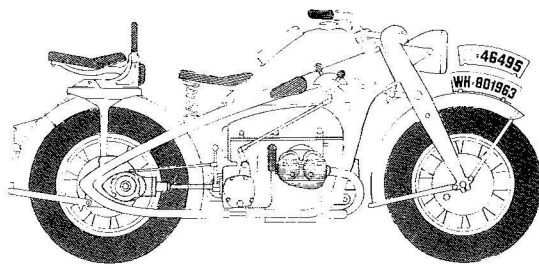

BMW R 75 E ZÜNDAPP KS 750

L'esercito tedesco fece largo uso, durante la 2ª Guerra Mondiale, di motocicli, che vennero raggruppati per cilindrata in tre categorie: leggeri al di sotto di 300 cc, medi fino a 500 cc, e pesanti oltre 500 cc. Le campagne d'Africa e di Russia dimostrarono tuttavia che solo i veicoli pesanti più potenti e robusti potevano rendere nelle sfavorevoli condizioni ambientali di quei fronti, le quali portavano inevitabilmente ad un'usura fortissima dei mezzi.

La BMW R 75 e la Zündapp KS, entrambe della cilindrata di 750 cc, furono apprezzate nelle campagne di Russia e d'Africa e, concepite per essere accoppiate al sidecar, vennero usate anche singolarmente. Esse erano il veicolo a due ruote base del battaglione motociclisti, presente nell'organico delle divisioni corazzate e motorizzate, tanto della Wehrmacht che delle SS; ma praticamente tutte le formazioni divisionali erano dotate di motociccoli. Per avere un'idea della loro diffusione, riportiamo un esempio della distribuzione dei motociccoli nell'organico tipo di una divisione corazzata (anno 1943):

Unità di comando compl. 36 motociccoli, Reparto esplorante compl. 22 motociccoli, Reggimento corazzato compl. 53 motociccoli, I° e II° Reggimento granatieri compl. 164 motociccoli, Reparto d'artiglieria compl. 64 motociccoli, Reparti Genio compl. 56 motociccoli, Servizi compl. 85 motociccoli, Totale 480.

Anche nelle divisioni di fanteria il numero iniziale dei motociccoli era alto: oltre 400 nel 1940-41, ridottosi progressivamente a circa 170 dopo il '43 per la preferenza data ai veicoli a 4 ruote.

ZÜNDAPP KS 750 - CARATTERISTICHE: Motore a 4 tempi, bicilindrico, cilindrata totale 751 cc. Potenza 26 HP, 4 marce normali - 4 ridotte + 1 retromarcia. Velocità max. 95 Km./h. Passo 1410 mm. Peso vuoto 205 Kg. Peso max. 400 Kg. Consumo su strada 7 l./100 Km. Su terreno vario 9 l./100 Km. Autonomia su strada 330 Km. Su terreno vario 270 Km.

BMW R 75 - CARATTERISTICHE: Motore a 4 tempi bicilindrico, cilindrata totale 746 cc. Potenza: 26 HP. Cambio: 4 marce normali - 3 marce ridotte + 1 retromarcia. Velocità max. 92 Km./h. Passo 1444 mm. Peso vuoto 187 Kg. Peso max. 355 Kg. Consumo su strada 7 l./100 Km. Su terreno vario 9 l./100 Km. Autonomia su strada 340 Km. Autonomia su terreno vario 270 Km.

BMW R 75 E ZÜNDAPP KS 750

Au cours de la Seconde Guerre Mondiale l'armée allemande utilisa largement les motocyclettes qui furent groupées par cylindrée en trois catégories: légères, au-dessous de 300 cc, moyennes jusqu'à 500 cc et lourdes au-dessus de 500 cc. Les campagnes d'Afrique et de Russie montrèrent que seuls les véhicules les plus lourds, puissants et solides pouvaient tenir dans les conditions particulièrement défavorables de ces fronts, comportant une usure très importante des véhicules.

La BMW R 75 et la Zündapp KS, avec leurs 750 cc de cylindrée, furent appréciées dans les campagnes de Russie et d'Afrique. Bien qu'elles avaient été conçues pour être reliées au side-car, elles furent aussi utilisées toutes seules. Ces motocyclettes représentaient le véhicule à deux roues de base pour le bataillon motocyclistes, présents dans l'effectif des divisions blindées et motorisées, aussi bien de la Wehrmacht que des SS. Cependant, toutes les unités des divisions étaient pratiquement équipées de motovéhicules. Pour donner une idée de leur utilisation, nous allons donner un exemple de la répartition des motovéhicules dans l'effectif type d'une division blindée (année 1943):

Unités de commandement au total 36 motovéhicules. Unités d'éclaireurs au total 22 motovéhicules. Régiment blindé au total 53 motovéhicules. I° et II° Régiment Grenadiers au total 164 motovéhicules. Unités d'artillerie au total 64 motovéhicules. Unités de Génie au total 56 motovéhicules. Services au total 85 motovéhicules. Total général 480.

Dans les divisions d'infanterie, aussi, le nombre de départ des motovéhicules était élevé: plus de 400 en 1940-41 qui fut réduit à 170 environ après 1943 puisque les véhicules à 4 roues furent préférés.

ZÜNDAPP KS 750-CARACTERISTIQUES: Moteur: à 4 temps, deux cylindres, cylindrée totale 751 cc. Puissance 26 HP, 4 vitesses normales - 4 vitesses réduites et marche arrière. Vitesse max. 95 Km./h. Empattement: 1410 mm. Poids à vide: 205 Kg. Poids max. 400 Kg. Consommation sur route 7 l./100 Km. Consommation sur terrain varié 9 l./100 Km. Autonomie sur route 330 Km. Sur terrain varié 260 Km.

BMW R 75 - CARACTERISTIQUES: Moteur: à 4 temps, deux cylindres, cylindrée totale 746 cc. Puissance: 26 HP, 4 vitesses normales - 3 vitesses réduites et 1 marche arrière. Vitesse max.: 92 Km./h. Empattement: 1444 mm. Poids à vide: 187 Kg. Poids max.: 355 Kg. Consommation sur route: 7 l./100 Km. Consommation sur terrain varié: 9 l./100 Km. Autonomie sur route 340 Km. Sur terrain varié 270 Km.