

KÜBELWAGEN

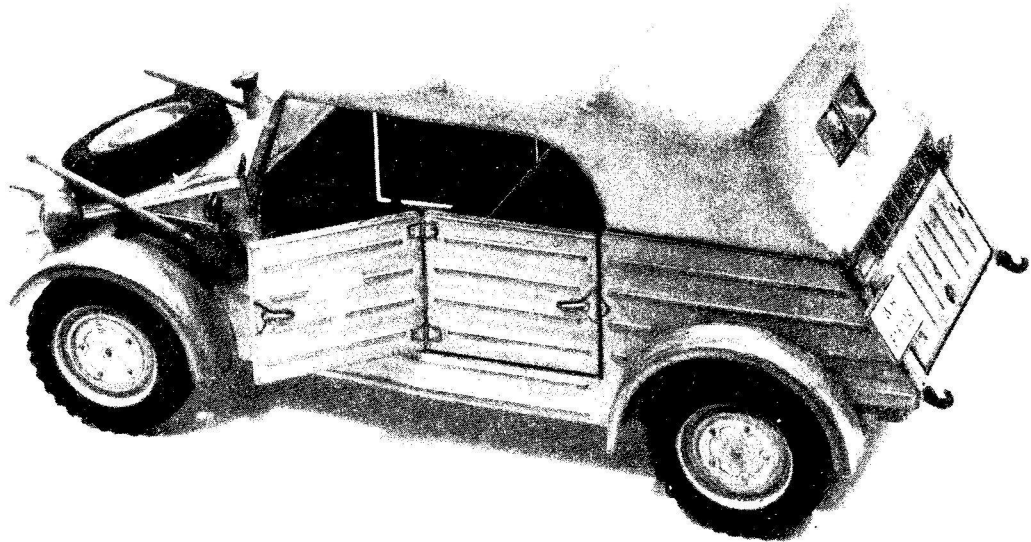

VOLKSWAGEN 82 „KÜBELWAGEN“

General Rommel war es, der als erster während des Frankreichfeldzuges den Volkswagen 82 benutzte. Er war davon so sehr beeindruckt, daß er in der Folgezeit als Kommandant des Afrika Korps die Lieferungen von immer größeren Mengen dieser Fahrzeuge dringend anforderte. Der Kübelwagen hob sich trotz seiner geringen Antriebskraft (kaum 24 PS), und obwohl er nur mit Hinterradantrieb ausgestattet war, besonders durch die großartigen Fahreigenschaften auf jeder Strecke hervor.

Das Projekt ging zurück auf den Dezember 1939, als Ing. Ferdinand Porsche daranging, eine Militär-Version des Volkswagens zu konstruieren. Den Volkswagen selbst hatte er 1934 auf Ersuchen Hitlers gebaut, der ein billiges Beförderungsmittel für die Durchschnittsfamilie gefordert hatte.

Anfangs wurde dieses Auto, genannt Volkswagen 82 „Kübelwagen“, nicht mit besonderer Begeisterung aufgenommen: Man kritisierte die rückwärtige Position des luftgekühlten Motors und das Fehlen des Allradantriebs. Aber die folgende Erprobung in Polen beseitigte jeden Zweifel am Kübelwagen und seine Fahreigenschaften wurden genau so hoch eingeschätzt wie die eines jeden anderen 4-rädrigen Geländefahrzeuges. Von da an wurde das Auto an alle Einheiten der Deutschen Wehrmacht verteilt, und es ersetzte allmählich die Motorräder bei den Aufklärungstruppen, den Nachrichtentruppen und den Kommandoeinheiten. Bis Kriegsende hatten 52000 Volkswagen 82 das Werk in Wolfsburg verlassen.

Das Fahrzeug konnte mit einem Maschinengewehr MG 34 bestückt werden.

TECHNISCHE DATEN: Motor: Volkswagen, Verbrennungsmotor, 4-zylindrig, 985 ccm, 23,5 PS bei 3000 U/min., bis März 1943, dann 1131 ccm, 25 PS bei 3000 U/min. Gewicht: 725 kg. Max. Gesamtgewicht: 1175 kg. Antriebsräder: 4x2. Gänge: 4 Vorwärts-, 1 Rückwärtsgang. Geschwindigkeit: 80 km/h. Verbrauch: 8,5 l/100 km. Länge: 3740 mm. Breite: 1600 mm. Höhe: 1650 mm. Gesamtproduktion: 52000 Stück.

VOLKSWAGEN 82 "KÜBELWAGEN"

Rommel was the first general to use the Volkswagen during the military operation in France. He was so impressed by it that he, afterwards, when he was in charge of the Afrika Korps, reordered an ever increasing number of these vehicles.

The Kübelwagen distinguished itself immediately by its enormous efficiency on all kinds of terrain, in spite of its small horse power (hardly 24 HP) and the drive on the rear-wheels only.

The project dated back to December 1939, when Ferdinand Porsche designed a military version of the Volkswagen, an automobile, which he himself had created upon Hitler's personal request for a cheap car which the average family could afford.

In the beginning, the vehicle, called Volkswagen 82 "Kübelwagen" was not hailed with enthusiasm. The military staff were rather sceptical about the rear position of the air-cooled motor and the lack of a 4-wheel drive.

But after it had proved useful during the invasion of Poland, all doubts were dismissed and its qualities were considered the same as of any other cross-country vehicle on 4 wheels.

From that time on, the car was distributed to all Wehrmacht units. And in course of the time, it replaced the motorcycles of reconnaissance and liaison units, and with the commands.

By the end of the war, the total output of the factory at Wolfsburg were 52000 Volkswagen 82.

The vehicle could be armed with a machine gun type MG 34.

TECHNICAL DATA: Engine: 4-cylindre-985 cc VW 23.5 HP at 3000 RPM, production until March 1943. Afterwards 1131 cc engine with 25 HP at 3000 RPM. Weight: 725 Kg. Max. Weight: 1175 Kg. Drive: 4 - 2. Gears: 4 forward, 1 reverse. Speed 80 Km/h. Fuel consumption: 8.5 l/100 Km. Length: 3740 mm. Width: 1600 mm. Height: 1650 mm. Total output 52000 units.

ATTENZIONE - Consigli utili!

Prima di iniziare il montaggio, studiare attentamente il disegno. Staccare con molta cura i pezzi dalle stampate, usando un taglia-balsa oppure un paio di forbici e togliere con una piccola lima o con carta vetro fine eventuali sbavature. Mai staccare i pezzi con le mani. Montarli seguendo l'ordine della numerazione delle tavole. Eliminare dalla stampata il numero del pezzo appena montato, facendogli sopra una croce. Le frecce nere indicano i pezzi da incollare, le frecce bianche indicano i pezzi da montare senza colla. Usare solo colla per polistirolo. Δ I contrassegni ai lati dei numeri indicano la stampata ove si trova il pezzo da montare.

ACHTUNG! - Ein nützlicher Rat!

Vor der Montage die Zeichnung aufmerksam studieren. Die einzelnen Montageteile mit einem Messer oder einer Schere vom Spritzling sorgfältig entfernen. Eventuelle Grate werden mit einer Klinge oder feinem Schmirgelpapier beseitigt. Keinesfalls die Montageteile mit den Händen entfernen. Bei der Montage der Tafelnumerierung folgen. Die Nummer der schon montierten Teile auf dem Spritzling ankreuzen. Die schwarzen Pfeile zeigen die zu klebenden Teile während die weißen Pfeile die ohne Leim zu montierenden Teile anzeigen. Bitte nur Revell-Leim verwenden. Δ Die Markierung neben den Nummern zeigt, auf welchem Spritzling das zu montierende Teil zu finden ist.

ATTENTION - Useful advice!

Prior to assemble, study the drawing carefully. By means of a cutter or a pair of scissors, remove the parts to be assembled from the presswork accurately. By means of a blade or of a fine glass-paper, remove possible snags too. Do not pull off the parts with your hands. Carry out the assembly following the tables numeration order. Cross out the numbers of the already assembled parts marked on the presswork. The black arrows indicate the parts to be stucked, while the white arrows indicate the parts to be assembled without any paste. Please use exclusively paste for polystyrene. Δ The marks placed beside the numbers indicate the presswork where the part to be assembled is placed.

ATTENTION - Conseils utiles!

Avant de commencer le montage, étudier attentivement le dessin. Détacher avec beaucoup de soin les morceaux des moules en usant un masticot ou bien un pair de ciseaux et couper avec une petite lame ou avec de papier de vitre fin ébarbages éventuels. Jamais détacher les morceaux avec les mains. Monter les en suivant l'ordre de la numération des tables. Eliminer de la moule le numéro de la pièce qui vient d'être montée, en le bifant avec une croix. Les flèches noires indiquent les pièces à coller, les flèches blanches indiquent les pièces à coller sans colle. Employer seulement de la colle pour polystyrol. Δ Les signes aux côtés des numéros indiquent la moule où se trouve la pièces à monter.

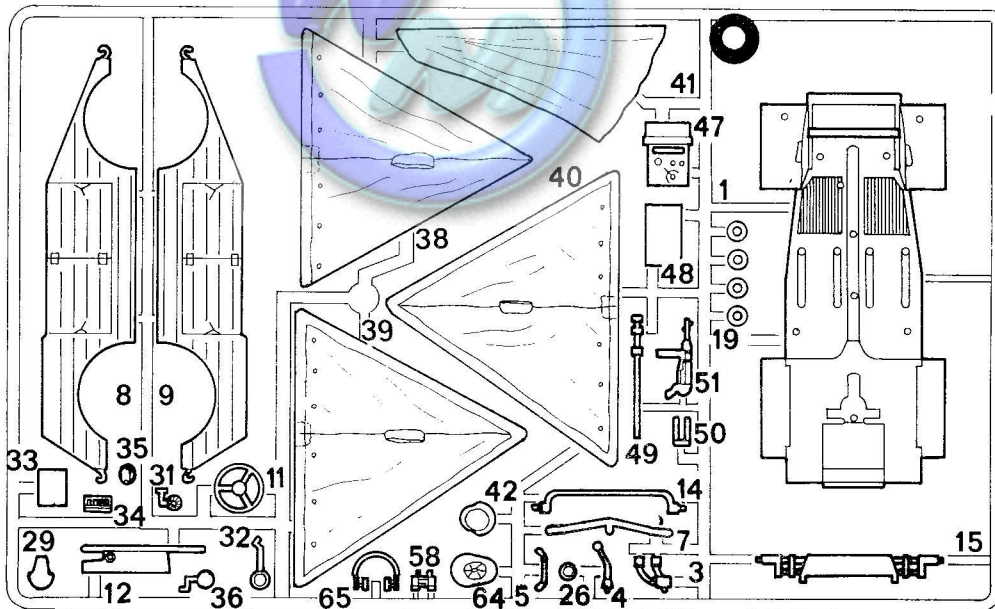
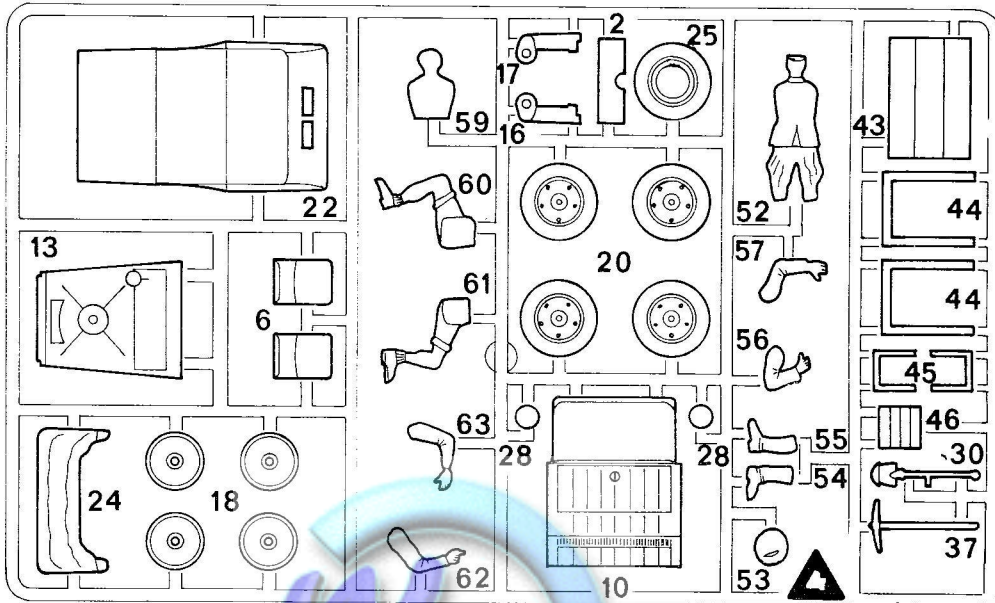

1 1-7

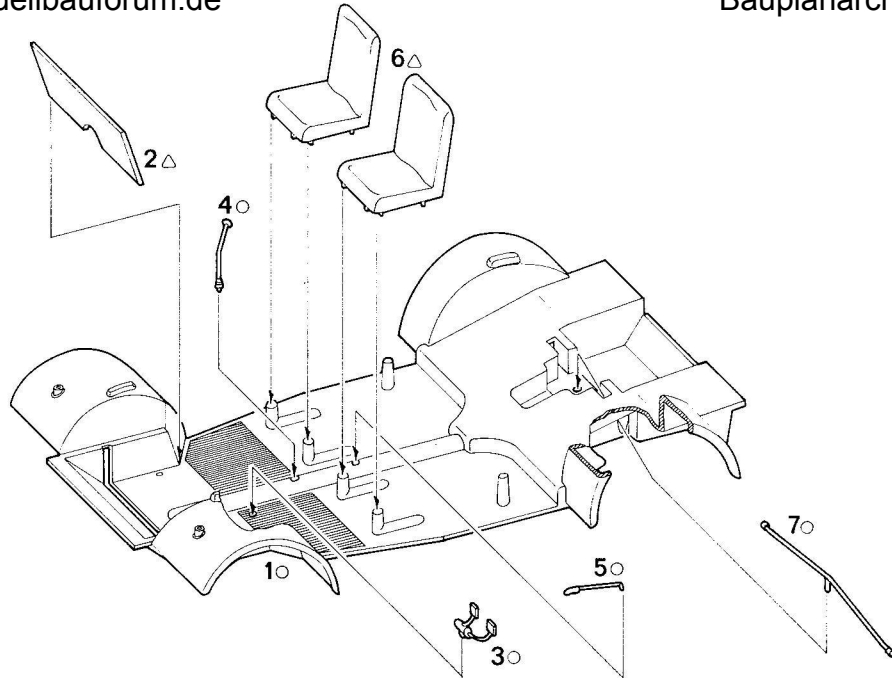

2 8-14

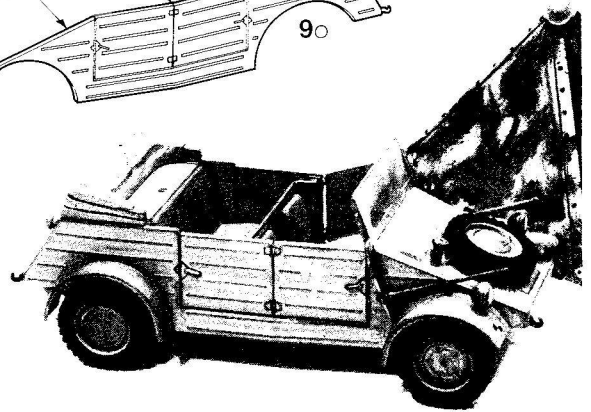
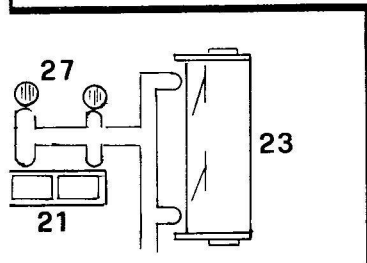
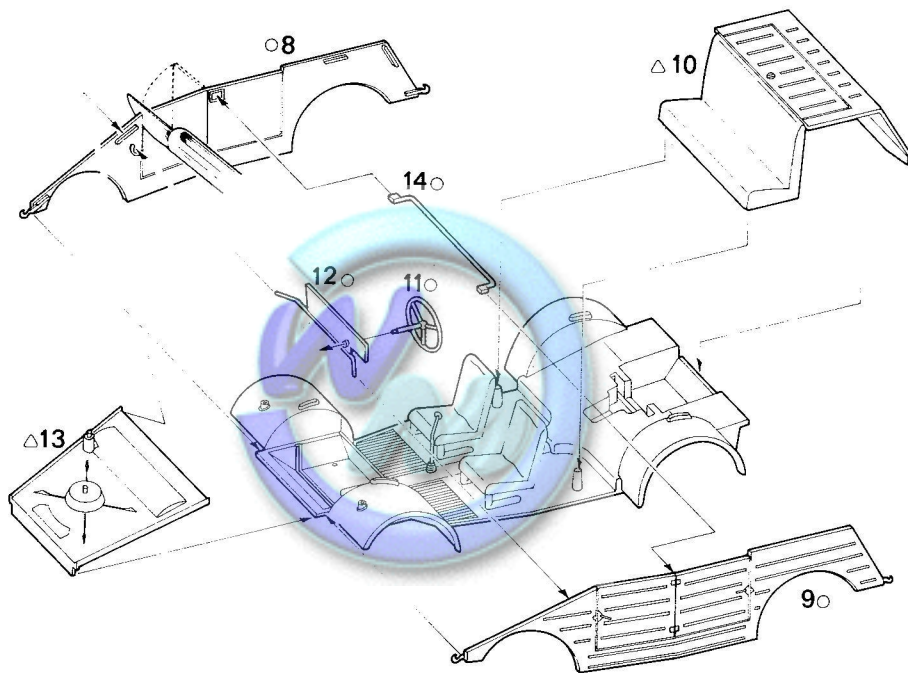

3 15-20

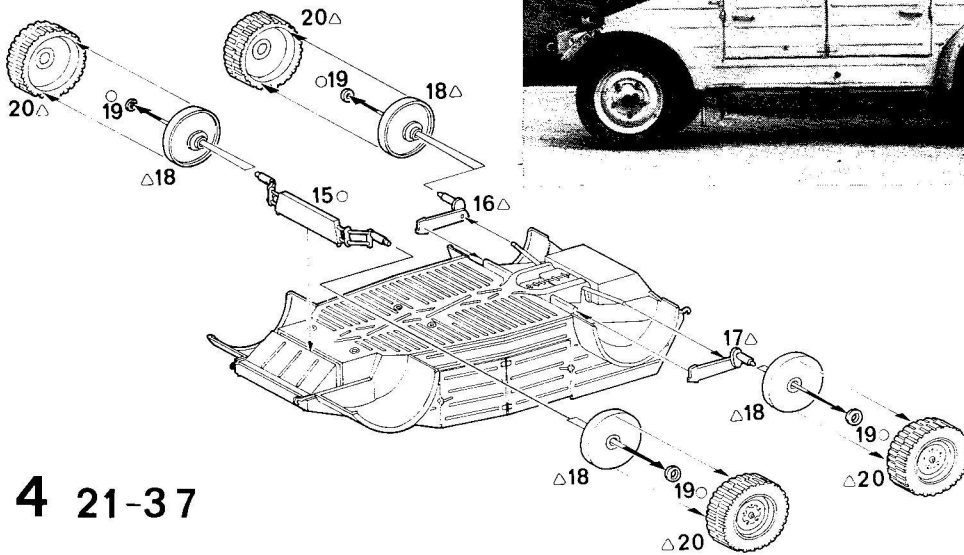
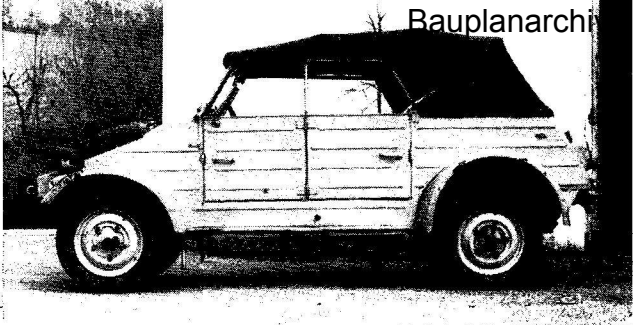

4 21-37

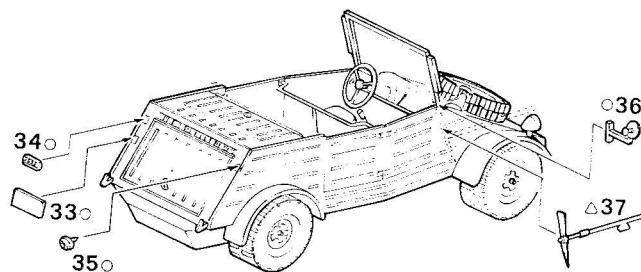
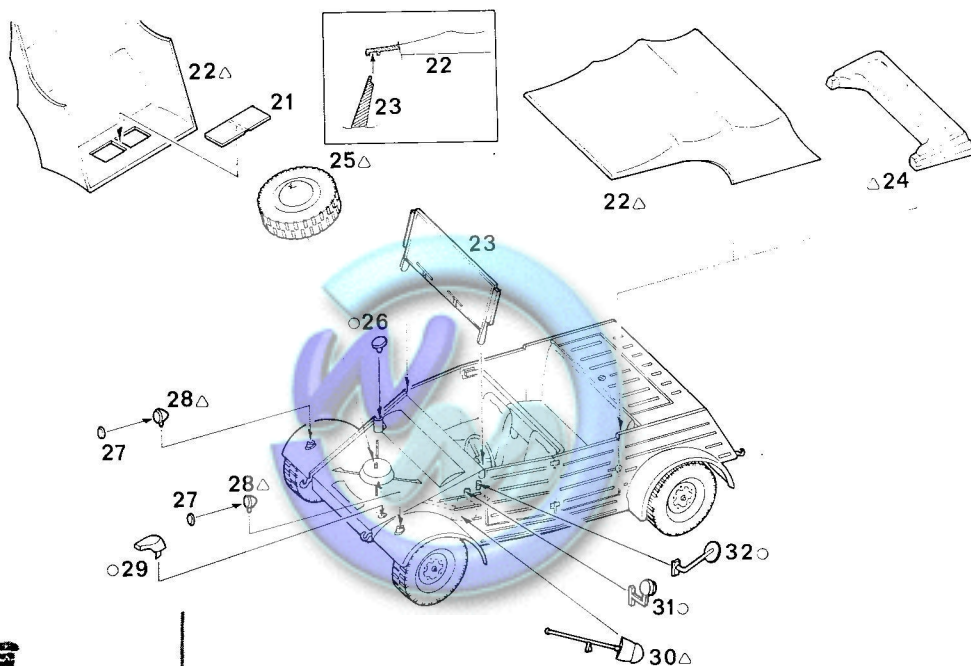

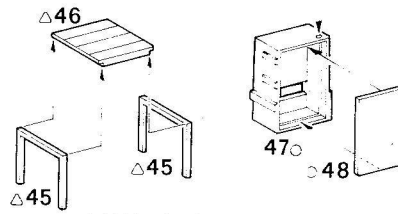
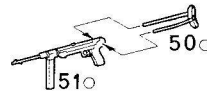
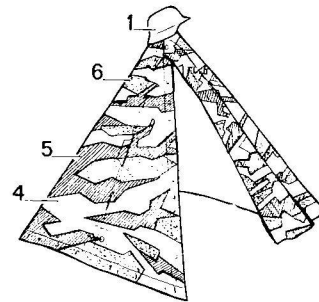
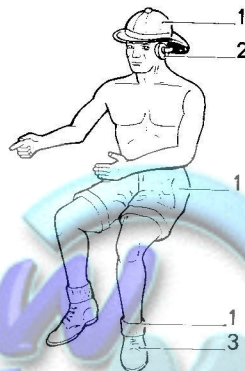
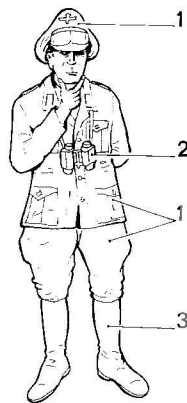
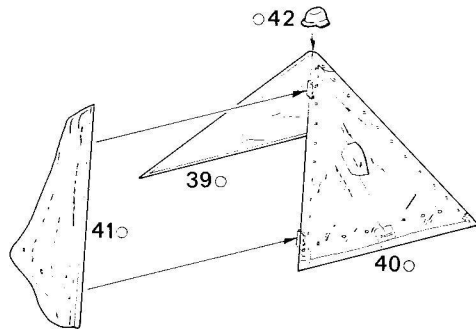
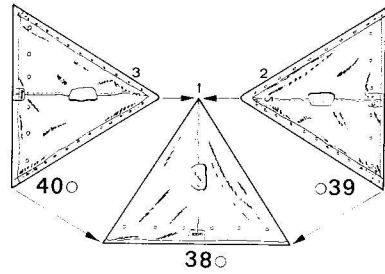

Legno naturale
Natural wood
BRAUN 85
Bois naturel

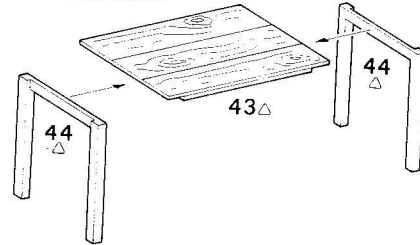

52-65

- 1 KAKI
KHAKI
BRAUNGELB 89
NERO
BLACK
SCHWARZ 8
NOIR
- MARRON SCURO
DARK BROWN
DUNKELBRAUN 81
MARRON FONCE
- VERDE CHIARO
PALE GREEN
OLIV-HELL 45
VERT CLAIR
- VERDE SCURO
DARK GREEN
OLIVGRÜN 66
VERTE FONCE
- ROSSO BRUNO
RED BROWN
ZIEGELROT 37
ROUGE BRUN

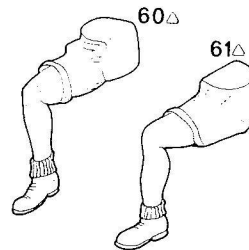
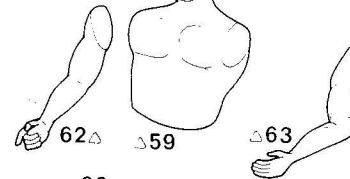
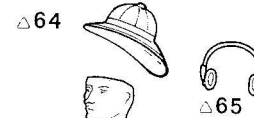
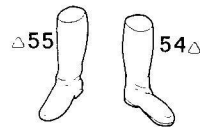
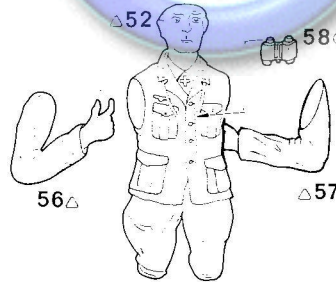

Spillare le decalcomanie. Ritagliare le decalcomanie occorrenti dal foglio, immergerle in un bicchiere d'acqua pulita per circa 1/2 minuto, metterle in posizione sul modello e farle scivolare dalla carta; per una migliore aderenza comprimerle con una pezzuola pulita.
Directions for applying the decals: Cut the required decals out of the sheet; dip them into a glass of clean water for about 1/2 minute; position the decals on the kit, letting them slide from the paper. For a better adhesion, press them by means of a clean rag.

Anweisungen für Abziehbilder-Anbringung: Die benötigten Abziehbilder vom Blatt abschneiden, in ein Glas reines Wasser für etwa 1/2 Minute eintauchen, auf das Modell legen und dann vom Papierbogen abnehmen. Um eine bessere Haftung zu erzielen, die Abziehbilder mit einem reinen Tuch andrücken.

Instruction pour l'application des décalcomanies: Taille les décalcomanies nécessaires du feuille, plonger les dans un verre d'eau propre pour une 1/2 minute à peu près, placer les en position sur le modèle et laisser les glisser du papier; pour une meilleure adhérence, comprimer les avec un linge propre.

GIALLO SABBIA

SAND YELLOW

SAND 16

JAUNE SABLE

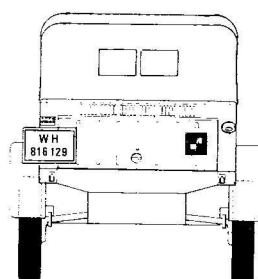
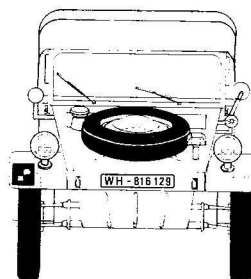
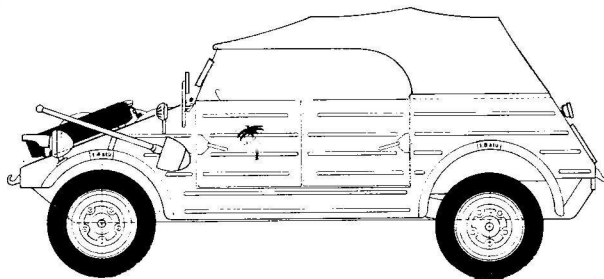

Oberbefehlshaber der deutsch-italienischen Pz.-Armee Oberkommando Lybien Dezember 1942.

GRIGIO

GREY

STAHLGRAU 47

GRIS

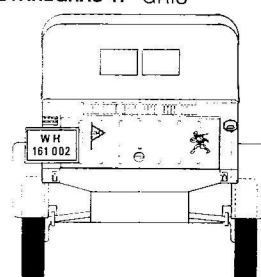
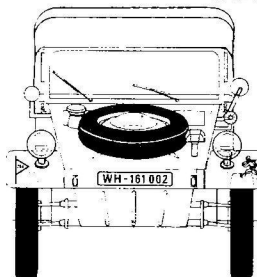

Stab des Gren. Regiment 284-96 Inf. Div. (Mot.)
 XI- Armee Korps-1.-Pz. Armee (Heinrici)-Hgr.
 Nord/Ukraine - September 1944.

VERDE

GREEN

DUNKELGRÜN 67

VERT

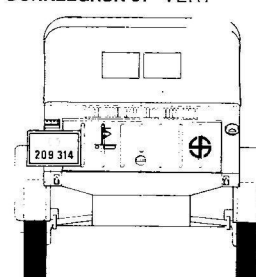
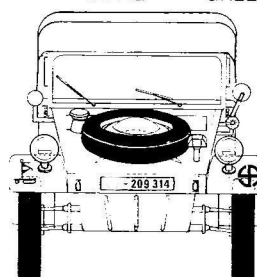

Stab der 11- Freiwiligen-Pz.-Gre.-Div., Nord-
 land" LIV Armee-Korps-Berlin - Mai 1945.

VOLKSWAGEN 82 "KÜBELWAGEN"

Fu Rommel il primo generale che utilizzò la Volkswagen 82 durante la campagna di Francia; ne rimase talmente ben impressionato che in seguito, divenuto comandante dell'Afrika Korps, fece pressanti richieste per delle dotazioni sempre maggiori di questi veicoli. La Kübelwagen si distinse subito per le notevoli prestazioni su ogni percorso, nonostante l'esigua potenza (appena 23,5/25 CV) e la trazione sulle sole ruote posteriori.

Il progetto risaliva al dicembre del 1939, allorché l'ingegner Ferdinand Porsche pensò di costruire una versione militare della Volkswagen, vettura che egli stesso aveva ideato nel 1934 in seguito ad una richiesta di Hitler per un'automobile di basso costo alla portata di ogni famiglia.

All'inizio la vettura, denominata Volkswagen 82 "Kübelwagen", non fu accolta con entusiasmo: le si rimproveravano la posizione posteriore del motore raffreddato ad aria e la mancanza della trazione integrale. Però, dopo successivi collaudi effettuati in Polonia, ogni dubbio sulla Kübelwagen venne dissipato, e le sue prestazioni furono ritenute all'altezza di qualsiasi fuoristrada a quattro ruote motrici. La vettura venne allora distribuita a tutte le unità dell'esercito tedesco, sostituendo via via le motociclette nei reparti esploranti, in quelli di collegamento e presso i comandi. Alla fine della guerra, 52.000 Volkswagen 82 erano usciti dagli stabilimenti di Wolfsburg.

La vettura poteva essere armata con una mitragliatrice MG 34.

CARATTERISTICHE: Motore: Volkswagen a scoppio 4 cilindri 985 cmc., 23,5 HP a 3.000 RPM fino al marzo 1943; poi 1131 cmc., 25 HP a 3.000 RPM. Peso veicolo: 725 Kg. Peso max. carico: 1.175 Kg. Ruote motrici: 4 - 2. Cambio: 4 marce - R.M. Velocità: 80 Km/h. Consumo su strada: 8,5 litri per 100 Km. Lunghezza: 3.740 mm. Larghezza: 1.600 mm. Altezza: 1.650 mm. Passo: 2.400 mm. Centro battistrada: 1356/1360 mm. Veicoli costruiti: 52.000.

VOLKSWAGEN 82 "KÜBELWAGEN"

Le général Rommel fut le premier à utiliser la Volkswagen 82 pendant la campagne de France. Elle lui fit une si bonne impression que lorsqu'il fut nommé commandant de l'Afrika Korps, il insista à plusieurs reprises pour qu'on lui donne le plus grand nombre de ces véhicules. La Kubelwagen se distingua dès le début par ses performances énormes sur tous les parcours, en dépit de sa puissance assez faible (à peine 23,5-25 CH) et de sa traction uniquement à l'arrière.

Le projet remontait au mois de décembre 1939. A cette époque l'ingénieur Ferdinand Porsche envisagea la fabrication d'une version militaire de la Volkswagen, voiture qu'il avait lui-même conçue en 1934 à la demande d'Hitler voulant une automobile peu coûteuse à la portée de toutes les familles.

Au début la voiture, appelée Volkswagen 82 "Kübelwagen", ne connut pas un accueil très enthousiaste: on lui faisait même des griefs: position du moteur à l'avant, refroidissement à l'air et manque de traction intégrale. Pourtant, après des essais réitérés en Pologne, tout scepticisme sur le kübelwagen avait disparu. Ses performances furent vite considérées à la hauteur de n'importe quel véhicule tous terrains à quatre roues motrices. La voiture fut alors distribuée à toutes les unités de l'armée allemande, remplaçant petit à petit les motocyclettes dans les divisions d'exploration, dans celles de liaison et auprès des commandements. A la fin de la guerre, 52.000 Volkswagen 82 étaient sorties des usines de Wolfsburg.

Cette voiture pouvait être armée d'une mitrailleuse MG 34.

CARACTÉRISTIQUES: Moteur Volkswagen à explosion 4 cylindres, 985 cm³ 23,5 HP à 3000 RPM jusqu'à mars 1943; après: 1131 cm³ 25 HP à 3000 RPM. Poids véhicule: 725 Kg. Poids max. en charge: 1175 Kg. Roues motrices: 4 - 2. Boîte 4 vitesses et Marche AR. Vitesse: 80 Km/h. Consommation sur route 8,5 l/100 Km. Longuer: 3740 mm. Largeur: 1600 mm. Hauteur: 1650 mm. Empattement: 2400 mm. Centre de la bande de roulement: 1356/1360 mm. Véhicules construits: 52.000.