



Assault Carrier U.S.S. BOXER LHD-4

A 05025-0389

© 2005 by REVELL GmbH & Co. KG.

PRINTED IN GERMANY



Assault Carrier U.S.S. Boxer LHD-4

Die United States Ship Boxer (LHD 4) ist das Kernstück der US-amerikanischen Schnelleingreiftruppen der „Amphibious Ready Groups“; sie ist als Sturmlandungs-Flugdeckschiff für die Anlandung von Truppen usw. ähnlich wie ein Flugzeugträger einsetzbar. Mit einer Länge von 253,20 m (844 ft.), einer Breite von 31,80 m (106 ft.) und einer Verdrängung von mehr als 40.000 Tonnen ist sie bei weitem eine der größten und am hervorragendsten konstruierten Schiffe in der Flotte der US Navy.

Die LHD 4 wurde nach am Computer generierten, detaillierten Konstruktionsplänen gebaut, die für jede Schiffssektion einzeln erstellt wurden. Die Verwendung von neuester Designtechnologie zusammen mit der revolutionären modularen Konstruktionstechnik, die von Ingalls Shipbuilding erstmals eingeführt wurde, brachte ein Schiff hervor, das zum Zeitpunkt des Stapellaufs zu etwa 70 Prozent fertiggestellt war. Bei der Modulbauweise des Schiffs in fünf Sektionen ist besonders hervorzuheben, dass Maschinerie, technische Ausstattung und weitere Ausrüstung weitgehend vorinstalliert wurden noch bevor die Sektionen zusammengefügt wurden und der Schiffskörper verschweißt war. Für den Bau der USS BOXER wurden über 21.000 Tonnen Stahl verbaut, 400 Tonnen Aluminium, ca. 243,50 km (400 Meilen) elektrische Kabel, 50 km (80 Meilen) Rohrleitungen und Schläuche verschiedenster Arten und Größen sowie 6,20 km (10 Meilen) an Be- und Entlüftungsrohren. In Vorbereitung auf den Stapellauf wurden für den Anstrich der LHD 4 über 4.280 Liter (16.200 amerikanische Gallonen) Farbe verwendet. Die Fertigung der USS BOXER wurde bei Ingalls am 9. Juli 1990 aufgenommen. Die Kiellegung erfolgte am 8. April 1991, der Stapellauf am 13. August 1993. Nach der endgültigen Fertigstellung und einer Testphase wurde das Schiff durch Ingalls am 21. November 1994 an die US Navy überstellt. Die Indienststellung bei der US Pacific Fleet (Pazifikflotte der US Navy) erfolgte am 11. Februar 1995. Für einen erhöhten Komfort ihrer 1.077 Besatzungsmitglieder und der 2.074 Soldaten an Bord sind alle Einsatzplätze und Mannschaftsquartiere einzeln beheizbar und mit Klimaanlage ausgestattet. Die Kajüten der Besatzung und der Einsatztruppen befinden sich jeweils auf dem gleichen Deck und in unmittelbarer Nachbarschaft zu Kombüsen und Speisesälen. Die Schlafbereiche sind unterteilt um eine gewisse Privatsphäre zu ermöglichen, ohne sich jedoch negativ auf die Effizienz auszuwirken. Die Decks und die Wände sind wohnlich gehalten, dabei jedoch zweckdienlich und einfach zu warten. Die Messen haben Restaurantatmosphäre, sind aber gleichzeitig auf eine schnelle Verteilung der Rationen ausgelegt. Für Freizeitaktivitäten stehen an Bord eine Bücherei, Kraftsporträume, Gesellschaftsräume, Werkräume und TV-Räume in allen Quartierbereichen von Besatzung und Truppen zur Verfügung.

Assault Carrier U.S.S. Boxer LHD-4

United States Ship Boxer (LHD 4) is designed as the center piece for America's rapid-response Amphibious Ready Groups. At 844 feet long, 106 feet wide and weighing in at over 40,000 tons, she is by far one of the largest and most well designed ships in the U.S. Navy Fleet.

LHD 4 was built using computer-generated detail design drawings created for each ship section. These state-of-art design drawings, used in concert with the revolutionary modular construction techniques pioneered by Ingalls' Shipbuilding, produced a ship that was approximately 70 percent complete when launched. Modular construction of the ship in five sections featured extensive pre-outfitted machinery, hardware and equipment prior to those sections being joined and the hull closed. USS BOXER was built using more than 21,000 tons of steel, 400 tons of aluminum, 400 miles of electrical/electronic cables, 80 miles of piping and tubing of various types and sizes, and 10 miles of ventilation ducting. In preparation of LHD 4's launch, more than 16,200 gallons of paint were applied to the ship's exterior hull. Fabrication work for USS BOXER began at Ingalls' on July 9, 1990. The ship's keel was authenticated on April 8, 1991. LHD 4 was launched on August 13, 1993. After post-launch outfitting and testing, Ingalls' delivered the ship to the U.S. Navy on November 21, 1994, in preparation for the ship's commissioning into the U.S. Pacific Fleet duty on February 11, 1995. For the comfort of her 1,077 crewmembers and 2,074 embarked troops, all manned spaces and berthing areas are individually heated and air conditioned. Crew and troop berthing are on the same deck level, with galleys and mess facilities nearby. Berthing areas are subdivided to provide semiprivate spaces, without adversely affecting efficiency. Deck and wall coverings are decorative, but also serviceable and easy to maintain. Mess facilities facilitate rapid feeding in the restaurant atmosphere. Onboard recreational facilities include a library, weight rooms, crew lounges, hobby shops, and closed-circuit television facilities located throughout the crew and troop quarters.

Form hergestellt und im Eigentum von Revell GmbH & Co. KG. Widerrechtliche Nachahmungen werden gerichtlich verfolgt.

Forma produsida e de proprietate de Revell GmbH & Co. KG. Toate utilizari sau duplicari frauduloase fara obiect de porsuiriute in justice.

Modelado y en propiedad de Revell GmbH & Co. KG. Imitaciones ilicitas seran persiguidas por la ley.

Forma prodotta dalla Revell GmbH & Co. KG. e di proprietá della stessa impresa, la quale procederà legalmente contro ogni imitazione abusiva.

Malli on Revell GmbH & Co. KG. valmistama ja omaisuutta. Laittoonon kopiointiin tullaan puuttumaan oikeudellisin toimin.

Design utviklet av og eies av Revell GmbH & Co. KG. Etterligning uten tillatelse blir gjenstand for rettslig forfølgelse.

Produkcja i prawo wlasnosci firmy Revell GmbH & Co. KG. Nielegalna podrobianie jest zabroniona pod odpowiedzialnoscia sadowa.

Model, Revell GmbH & Co. KG. firmasinin mülkiyeti altında imal edilmiştir. Kanuna aykırı taklitler mahkemeye takip edilecektir.

A forma előállította és tulajdonjog birtokosa a Revell GmbH & Co. KG. A jogellenes utánzatokat és hamisítványokat bíróságiilag üldözök.

Model manufactured by and property of Revell GmbH & Co. KG. Illegal imitations are subject to prosecution.

Vorm vervaardigd door en eigendom van Revell GmbH & Co. KG. Onrechtmatige nabootsingen worden gerechtelijk vervolgd.

Formas produsidas e de proprietade da Revell GmbH & Co. KG. Cópias não autorizadas serão processadas juridicamente Como determinado na lei.

Modellen tillverkad av och tillhör Revell GmbH & Co. KG. All kopiering beivras enligt lagen om upphovsrätt.

Formen er fremstillet af Revell GmbH & Co. KG. som også har ejendomsret. Lovstridige efterligninger sagsøges.

Модель изготовлена и принадлежит собственности фирмы Revell GmbH & Co. KG. Противозаконные подделки преследуются и отсылаются в судебном порядке.

Η μορφή κατασκευαστηκε και περιηλθε ιδιοκτησια της Revell GmbH & Co. KG. Οι παρανομες μιμησεις θα καταδικωνται δικαστικως.

Tvar byl vytvořen firmou Revell GmbH & Co. KG. a je jejím vlastnictvím. Proti nezákonným napodobením se bude postupovat soudní cestou.

Forma je proizvedena i je vlasnistvo Revell GmbH & Co. KG. Neovlascene kopije bado pravno kaznjene.

Verwendete Symbole/Used Symbols

Bitte beachten Sie folgende Symbole, die in den nachfolgenden Baustufen verwendet werden.

Veillez noter les symboles indiqués ci-dessous, qui sont utilisés dans les étapes suivantes du montage.
Sinverse tener en cuenta los símbolos indicados a continuación, a utilizar en las siguientes fases de construcción.

Si prega di fare attenzione ai seguenti simboli che vengono usati nei susseguenti stadi di costruzione.
Huomioit seuraavat symbolit, joita käytetään seuraavissa kokonaisuvalheissa.

Legg merke til symbolene som benyttes i monteringsstapene som følger.

Prosze zwracać na następujące symbole, które są użyte w poniższych etapach montażu.
Daha sonraki montaj basamaklarında kullanılmak üzere, aşağıdaki semboller lütfen dikkat edin.
Kérjük, hogy a következő szimbólumokat, melyek az alábbi építési fázisokban alkalmazásra kerülnek, vegyék figyelembe.

Please note the following symbols, which are used in the following construction stages.

Neem a.u.b. de volgende symbolen in acht, die in de onderstaande bouwfasen worden gebruikt.
Por favor, preste atención a los símbolos que se usan en las próximas etapas de construcción.

Observera: Nedanstående piktogram används i de följande arbetsmomenten.
Lag vänligst merke til følgende symboler, som benyttes i de følgende byggestadier.

Показаны следующие символы, которые используются в последующих операциях сборки.
Παρακάτω προσέξτε τα παρακάτω σύμβολα, τα οποία χρησιμοποιούνται στις παρακάτω φάσεις συναρμολόγησης.
Dbejte prosim na dále uvedené symboly, které se používají v následujících konstrukčních stupních.
Prosimo za Vašu pozornost na sledeče simbole ki se uporabljajo v naslednjih korakih gradbe.



Kleben
Glue
Coller
Lijmen
Engomar
Colar
Incollare
Limmas
Liimaa
Klæbning
Lim
Клеить
Przykleić
κόλλημα
Yapıştırma
Lepení
ragasztani
Lepiti



Nicht kleben
Don't glue
Ne pas coller
Niet lijm
No engomar
Não colar
Non incollare
Limmas ej
Älä liimaa
Må ikke klæbes
Ikke lim
Не клеить
Nie przyklejać
μη κολλάτε
Yapıştırma yin
Nelepit
nem szabad ragasztani
Ne lepliti



Wahlweise
Optional
Facultatif
Naar keuze
No engomar
Alternado
Facoltativo
Valfritt
Valitohetoisesti
Etter eget valg
Valgfritt
На выбор
Do wyboru
εναλλακτικά
Seçmeli
Voliteľné
tetszés szerint
način izbire



Abziehbild in Wasser einweichen und anbringen
Soak and apply decals
Mouiller et appliquer les décalcomanies
Transfer in water even laten weken en aanbrengen
Remojar y aplicar las calcomanías
Pôr de molho em água e aplicar o decalque
Immergere in acqua ed applicare decalcomanie
Blöt och fäst dekalerna
Kostuta siirtokuvia vedessä ja aseta paikalleen
Overføringsbilledet lægges i blad og anbringes
Dypp bildet i vann og sett det på
Переходною картинку намокнути в воді і нанести
Zmieknijczy kalkomanie w wodzie a następnie nakleić
Βουτήξτε τη χαλκομανία στο νερό και τοποθετήστε τη
Çikartmayı suda yumuşatın ve koyun
Öbítsk namočit ve vodě a umísti
A matricát vízben beáztatni és felhelyezni
Preslikač potopiti v vodo in zatem nanašati

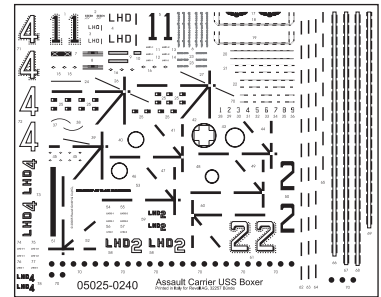

Bauteile trocknen lassen
Laisser sécher les pièces
Dejar secar las piezas
Dejar secar os componentes
La delene tørke
Allow the parts to dry
Oderdelen laten drogen
Far asciugarsi i componenti
Anna osien kuivua
Låt byggedelarna torka
Lad komponenterne tørre
Czesci pozostawic do wyschniecia
Yapı parçalarını kurumaya bırakınız
Jednotlivé díly nechte zaschnout
Αφήστε τα μέρη να στεγνώσουν
Alkatrészeket hagyja száradni
Pustite da sestavni deli posušijo
Дать деталям высохнуть



Klebeband
Adhesive tape
Dévidoir de ruban adhésif
Plakband
Cinta adhesiva
Fita adesiva
Nastro adeseivo
Tejp
Tejppi
Tape
Tape
Клейкая лента
Tasma klejasa
κολλητική ταινία
Yapıştırma bandı
Lepící páska
ragasztószalag
Traka z lepilom



Anzahl der Arbeitsgänge
Number of working steps
Nombre d'étapes de travail
Het aantal bouwstappen
Número de operaciones de trabajo
Número de etapas de trabalho
Número di passaggi
Antal arbetsmoment
Työvaiheiden lukumäärä
Antal arbetsförlopp
Antall arbeidstrinn
Количество операций
Liczba operacji
αριθμός των εργασιών
İş safhalarının sayısı
Počet pracovných operaci
A munkafolyamatok száma
Številka koraka montaže



Mit einem Messer abtrennen
Detach with knife
Détacher au couteau
Met een mesje afsnijden
Separarlo con un cuchillo
Separar utilizando uma faca
Staccare col coltello
Skär loss med kniv
Irrota veitsellä
Adskilles med en kniv
Skjær av med en kniv
Отделять ножом
Oddziel nożem
διαχωρίστε με ένα μαχαίρι
Bir bıçak ile kesin
Oddělit pomocí nože
kés segítségével leválasztani
Oddeliti z nožem



Bemalen
Paint
Peindre
Beschilderen
Pintar
Dipingere
Pintar
Måla
Male
Male
Maalaa
Pomalowaa
Befestigen
раскрасить
Pomalovat
Boyamak
Poslikati
Χρωματίζω

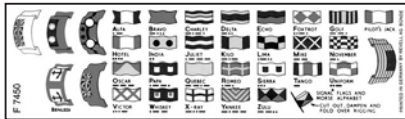

Flaggen ausschneiden, in der Mitte falzen und am Faden zusammenkleben
Cut out flags, fold in the middle and stick together at thread.
Découper les pavillons, plier dans le milieu et coller au niveau du fil
Vlaggen uitknippen, in het midden vouwen en op de draad aan elkaar lijmen
Recortar las banderas, doblarlas por la mitad y pegarlas al hilo
Cortar a bandeira, dobrá-la ao meio e colar ao fio
Ritagliare le bandierine, piegarle nella metà e incollarle sul filo
Klipp ut flaggor, vik på mitten och klistra samman runt tråden
Leikkaa liput irti, taita keskellä ja liimaa narun ympärille yhteen
Flagene skæres ud, læses i midten og limes omkring tråden
Skjær ut vimplene, fals i midten og lim sammen på snora
Вырезать флаги, согнуть в середине и приклеить к нити
Wyciąć flagi, złożyć w środku i przykleić do nitki
κόψτε τις σημαούλες, διπλώστε τες στη μέση και κολλήστε τες στην κλωστή
Bayrağı kesin, ortadan bükün ve ipiğe yapıştırın
Vlajky vystřihnout, ve středu přehnout a na vláknku slepit
a zászlókat kivágni, középen összehajítani és a fonálnál összeragasztani
Zrezati zastave, v sredini zviti in zalepiti za nit

Dieser Bausatz wurde in mehrfachen Qualitäts- und Gewichtskontrollen auf Vollständigkeit überprüft. Reklamationen können nur bearbeitet werden, wenn die **Bauanleitung**, das aus der Kartonage herausgeschnittene **EAN-Strichcode-Feld** und der **Kassenbon** eingeschickt werden. Bitte haben Sie Verständnis dafür, dass wir nur Gewährleistung bei aktuellen Artikeln übernehmen können, die im Zeitraum der letzten 24 Monate erworben worden sind. **Unfrei eingesandte Reklamationssendungen werden von uns nicht angenommen!**
„Einzelteile für Umbauten können gegen Vorkasse erworben werden“. Unsere Adresse: Revell GmbH & Co. KG, Abteilung X, Henschelstr. 20-30, 32257 Bünde. Dieser Direktservice gilt für die Länder: Deutschland, Benelux, Österreich, Frankreich, Großbritannien. Reklamationen aus den übrigen Ländern werden über die jeweiligen Distributeure abgewickelt. Bitte kontaktieren Sie Ihren Händler.

This Model Kit has been subject to extensive quality and weight checks during the manufacturing process to ensure it leaves our warehouse in perfect condition. We are only able to process applications for missing parts if the following procedure is followed. In all cases the following will be required before we are able to process any request: Original receipt (proof of purchase) original instruction sheets (will be returned) and the bar code cut out of the box. We may not be able to process requests for products that have been discontinued for more than 24 months. Products that are returned directly to us without prior authorisation by a company representative will not be accepted and returned to sender. Replacement parts for conversion or spares will continue to be available however they will incur a handling charge. Please write to: Department X Revell GmbH & Co. KG, Henschelstr 20-30, 32257 Bünde. This direct service is only available in the following markets: Germany, Benelux, Austria, France & Great Britain, Revell GmbH & Co. KG, Boston Houso, 64-66 Queensway, Hemel Hempstead, Herts, HP2 5HA, Great Britain.
For all other markets please contact your local dealer or distributor directly.

Afin de vous donner entière satisfaction et pour nous assurer que tous les éléments nécessaires au montage de votre maquette sont présents dans la boîte, cet article a subi dans son intégralité divers contrôles qualitatifs ainsi que des contrôle de poids.
Si toutefois vous deviez nous faire part de certaines réclamations, nous vous prions de bien vouloir vous adresser à votre revendeur habituel, muni de la notice de montage, du code EAN découpé sur la boîte, ainsi que de votre ticket de caisse.
Le SAV ne sera assuré que pour les articles ayant été acquis depuis moins de 24 mois.
Les pièces de rechange utilisées pour la transformation de maquettes pourront être obtenues en pré-paiement. Dans le cas où vous n'obtenez pas satisfaction, vous pouvez vous adresser directement à notre service SAV à l'adresse suivante: REVELL GmbH & Co. KG, Abteilung X, Henschelstraße 20-30, D-32257 Bünde ou Revell GmbH & Co. KG, 14 B, rue du Chapeau Rouge, F-21000 Dijon, France.
Pour tous les autres marchés, merci de prendre contact avec votre détaillant ou distributeur.

Deze bouwdoos werd verscheidene malen volledig gecontroleerd op kwaliteit en gewicht. Klachten kunnen slechts in behandeling worden genomen indien de bouwhandleiding, de uit de doos geknipte EAN - streepjescode en de kassenbon zijn meegezonden. Wij vragen om uw begrip dat wij alleen garantie kunnen geven voor huidige artikelen die binnen een periode van de laatste 24 maanden zijn gekocht. Onvolledig ingezonden klachten kunnen niet in behandeling worden genomen. Onderdelen voor ombouw kunnen tegen vooruitbetaling gekocht worden.
Ons adres is: Revell GmbH & Co. KG, Afdeling X, Henschelstrasse 20-30, 32257 Bünde, Duitsland. Deze directe service geldt alleen voor de volgende landen: Duitsland, Benelux, Oostenrijk, Frankrijk, Groot-Brittannië.
Klachten afkomstig uit overige landen worden via de eventuele lokale vertegenwoordigers van Revell afgewikkeld. Wij verzoeken U contact op te nemen met uw winkelier.

05025

Benötigte Farben/Used Colors

Benötigte Farben Required colours	Peintures nécessaires Benodigde kleuren	Pinturas necesarias Tintas necessárias	Colori necessari Använda färger	Tarvittavat värit Du trenger følgende farger	Nødvendige farger Необходимые краски	Potrzebne kolory Απαιτούμενα χρώματα	Gerekli renkler Potřebné barvy	Szükséges színek. Potrebne barve
A	B	C	D	E	F	G		
hellgrau, matt 76 light grey, matt gris clair, mat lichtgrijs, mat gris claro, mate cinzento-claro, mate grigio chiaro, opaco lysgrå, matt vaaleanharmaa, matta lysegrå, mat lysgrå, matt светло-серый, матовый jasnoszary, matowy Γκρι ανοιχτό, ματ açık gri, mat világosszürke, matt světle šedivá, matná svetlosiva, brez leska	granitgrau, matt 69 granite grey, matt gris granit, mat granitgrijs, mat gris granito, mate cinzento granito, fosco grigio granito, opaco granitgrå, matt granitiharmaa, himmeä granitgrå, mat granitgrå, matt серый гранит, матовый granitowoszary, matowy γκρι γρανίτη, ματ granit grisi, mat žulové šedá, matná gránitszürke, matt granitno siva, mat	anthrazit, matt 9 anthracite grey, matt anthracite, mat antraciet, mat antracita, mate antracite, fosco antracite, opaco antracit, matt antrasiti, himmeä koksgrå, mat antrasitt, matt антрацит, матовый antracyt, matowy ανθρακι, ματ antrasit, mat antracit, matná antracit, matt tamno siva, mat	weiß, matt 5 white, matt blanc, mat wit, mat blanco, mate branco, fosco bianco, opaco vit, matt valkoinen, himmeä hvid, mat hvit, matt белый, матовый biały, matowy λευκό, ματ beyaz, mat bilá, matná fehér, matt bela, mat	ocker, matt 88 ochre brown, matt ocre, mat oker, mat ocre, mate ocre, fosco ocra, opaco ockra, matt okra (kellamulta), himmeä okker, mat oker, matt охра, матовый biały, matowy ώχρα, ματ koyu kavuniçi, mat okrově žlutá, matná okker, matt oker, mat	gelb, matt 15 yellow, matt jaune, mat geel, mat amarillo, mate amarelo, fosco giallo, opaco gul, matt keltainen, himmeä gul, mat gul, matt желтый, матовый żółty, matowy κίτρινο, ματ sarı, mat žlutá, matná sárga, matt rumena, mat	steingrau, matt 75 stone grey, matt gris pierre, mat steengrijs, mat gris pizarra, mate cinzento pedra, fosco grigio roccia, opaco steingrå, matt kivenharmaa, himmeä stengrå, mat steingrå, matt серый каменный, матовый szary kamien., matowy γκρι πέτρας, ματ taş grisi, mat kamenně šedá, matná köszürke, matt kamen siva, mat		

H

olivgrau, matt 66
olive grey, matt
gris olive, mat
olijgrijs, mat
gris aceituna, mate
cinzento oliva, fosco
grigio oliva, opaco
olivgrå, matt
oliviinharmaa, himmeä
olivgrå, mat
olivengrå, matt
оливково-серый, матовый
oliwkowoszary, matowy
γκρι ελιάς, ματ
zeytin grisi, mat
olivové šedá, matná
olivszürke, matt
olivasto siva, mat

90%

hellgrau, matt 76 +
light grey, matt
gris clair, mat
lichtgrijs, mat
gris claro, mate
cinzento-claro, mate
grigio chiaro, opaco
lysgrå, matt
vaaleanharmaa, matta
lysegrå, mat
lysgrå, matt
светло-серый, матовый
jasnoszary, matowy
Γκρι ανοιχτό, ματ
açık gri, mat
világosszürke, matt
světle šedivá, matná
svetlosiva, brez leska

I

10%

weiß, matt 5
white, matt
blanc, mat
wit, mat
blanco, mate
branco, fosco
bianco, opaco
vit, matt
valkoinen, himmeä
hvid, mat
hvit, matt
белый, матовый
biały, matowy
λευκό, ματ
beyaz, mat
bilá, matná
fehér, matt
bela, mat



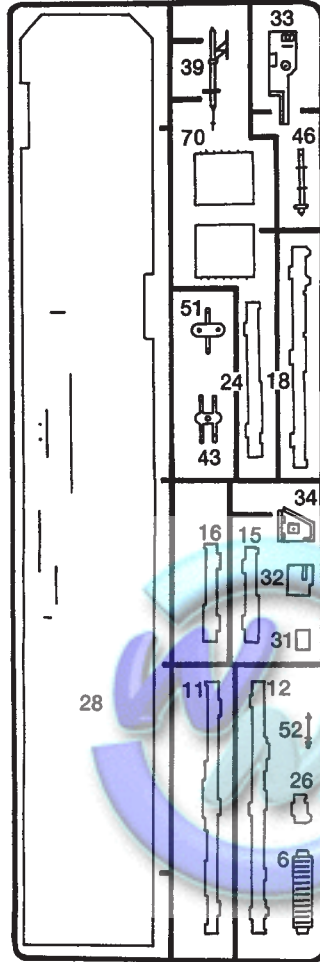
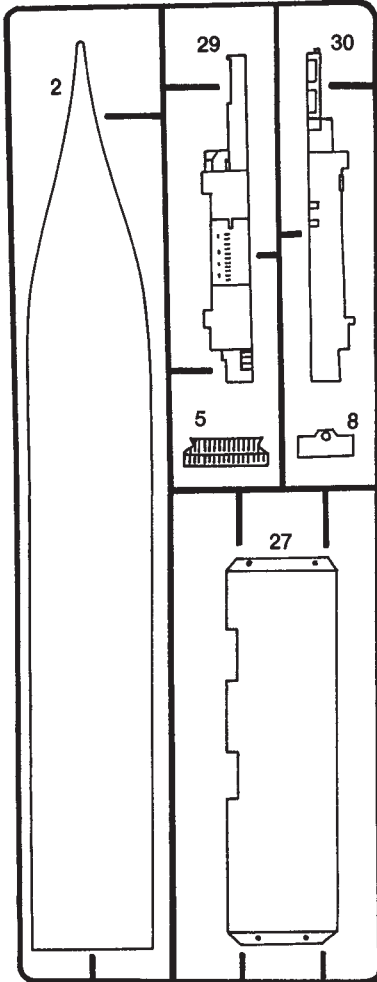
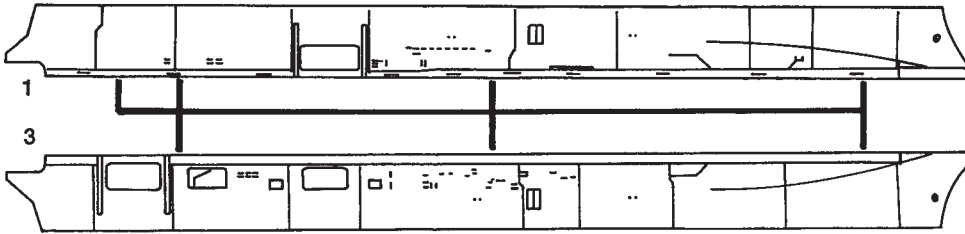

Nicht benötigte Teile
 Parts not used
 Pièces non utilisées
 Niet benodigde onderdelen
 Piezas no necesarias
 Peças não utilizadas
 Parti non usate
 Inte använda delar
 Tarpeettomat osat
 Ikke nødvendige dele
 Deler som ikke er nødvendige
 Неиспользованные детали
 Elementy niepotrzebne
 μη χρησιμοποιούμενα εξαρτήματα
 Gereksiz parçalar
 Nepotrebné díly
 fel nem használt alkatrészek
 Nepotrebni deli

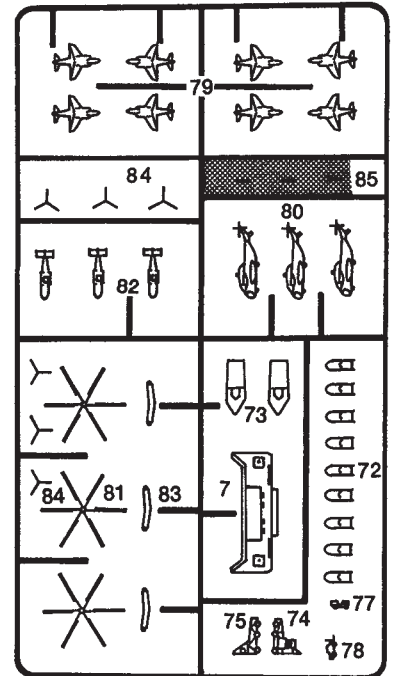
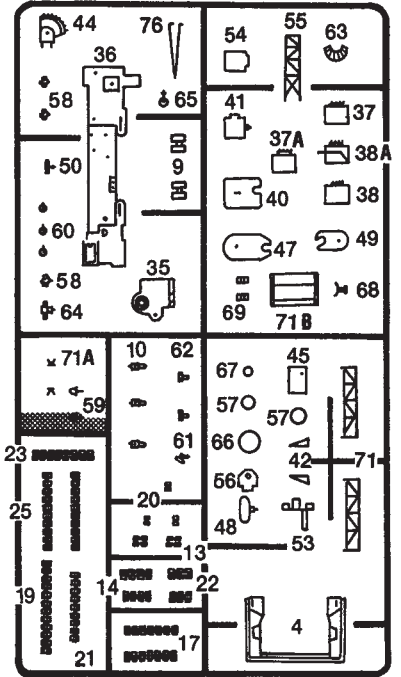

1A 

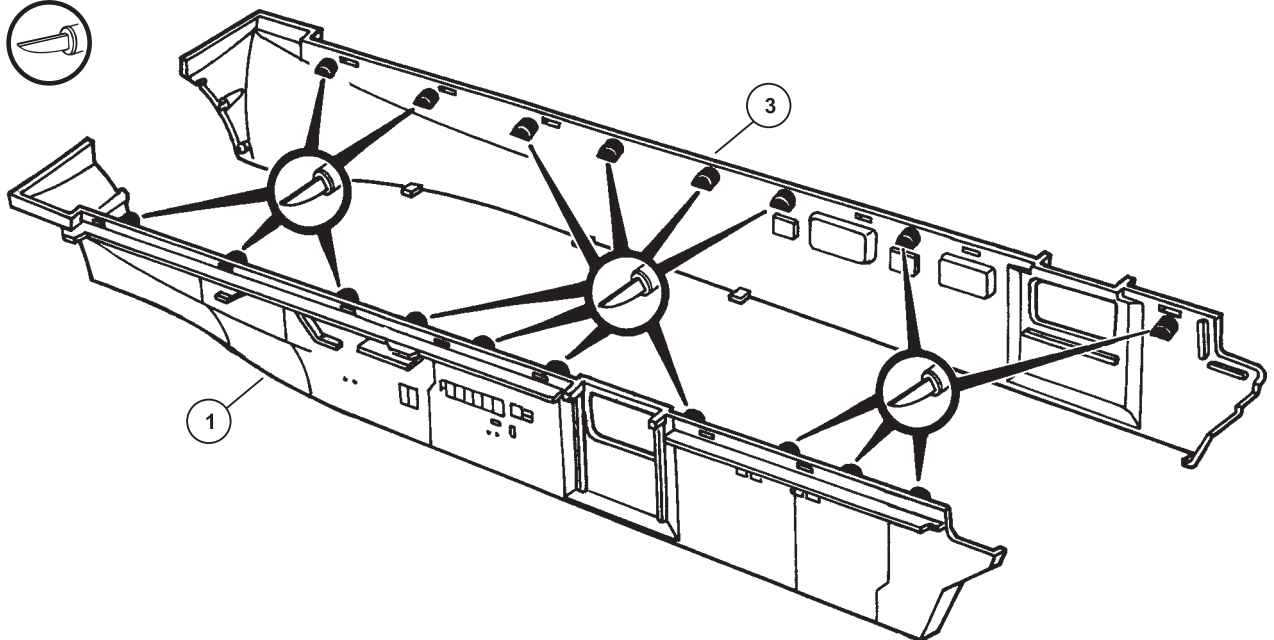

05025

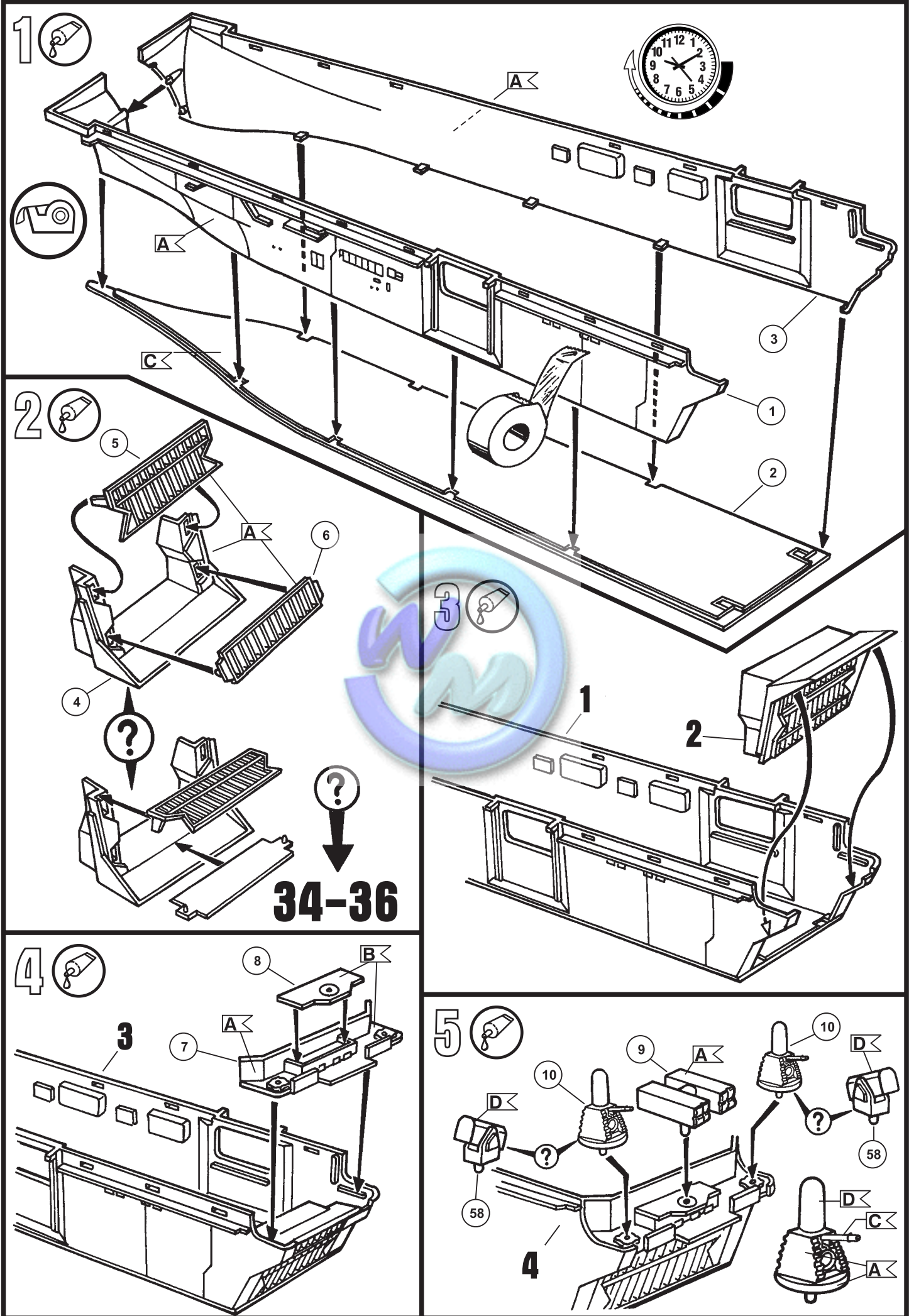

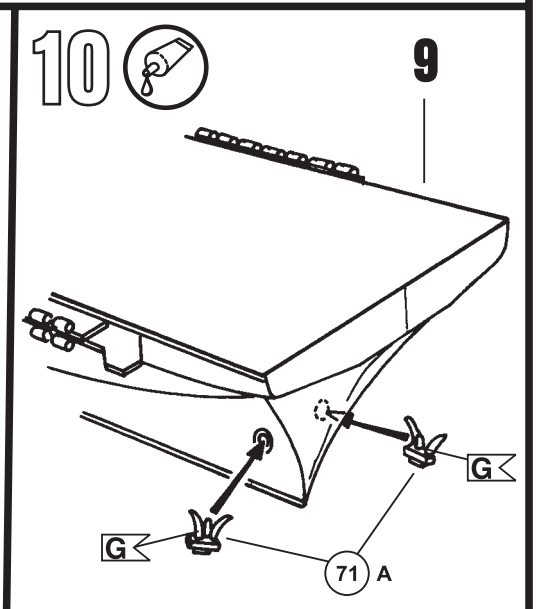
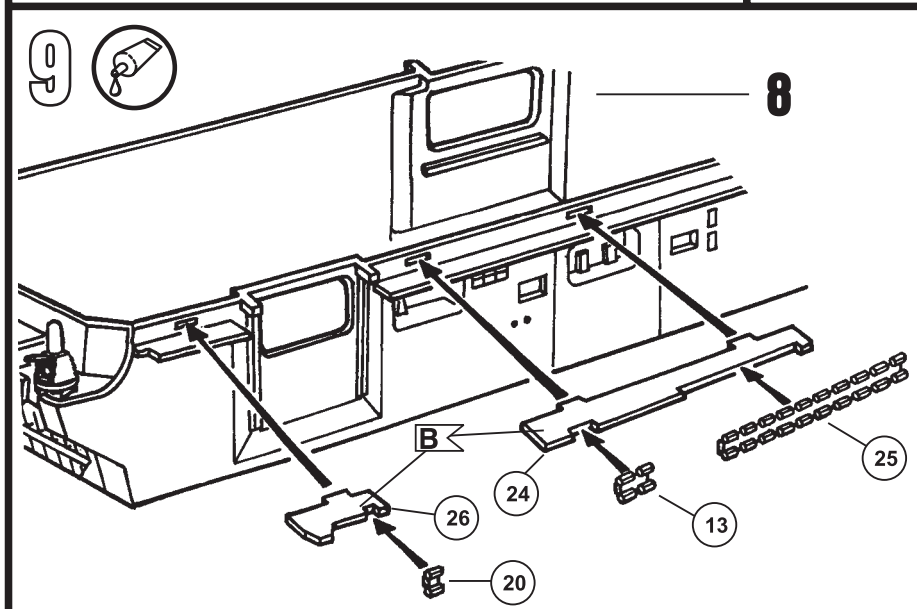
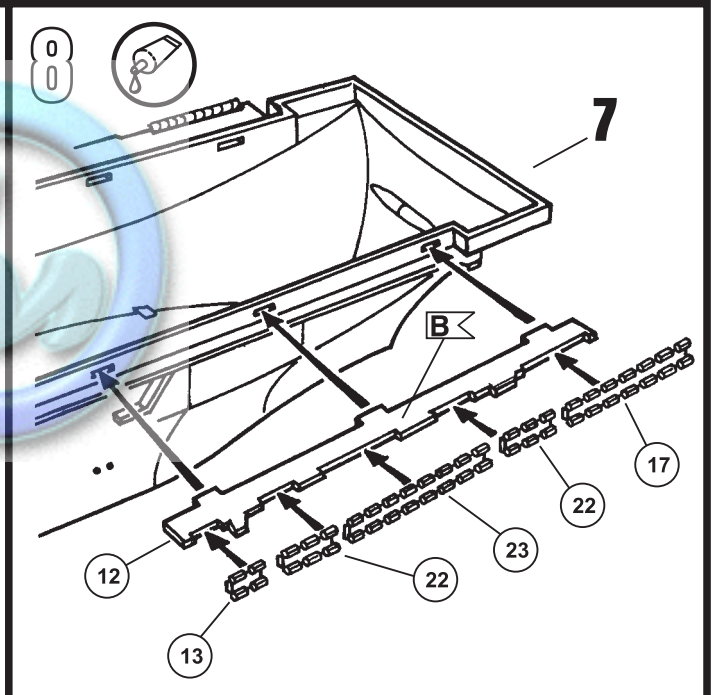
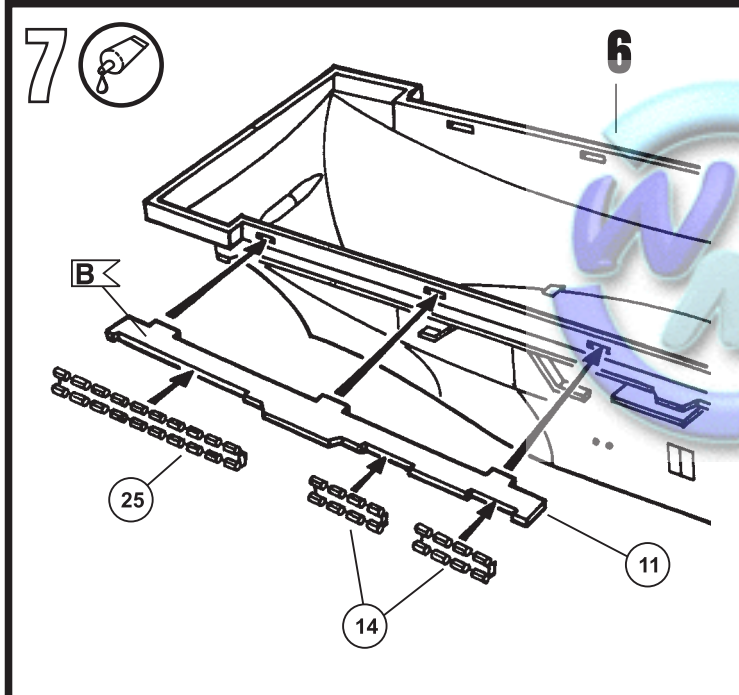
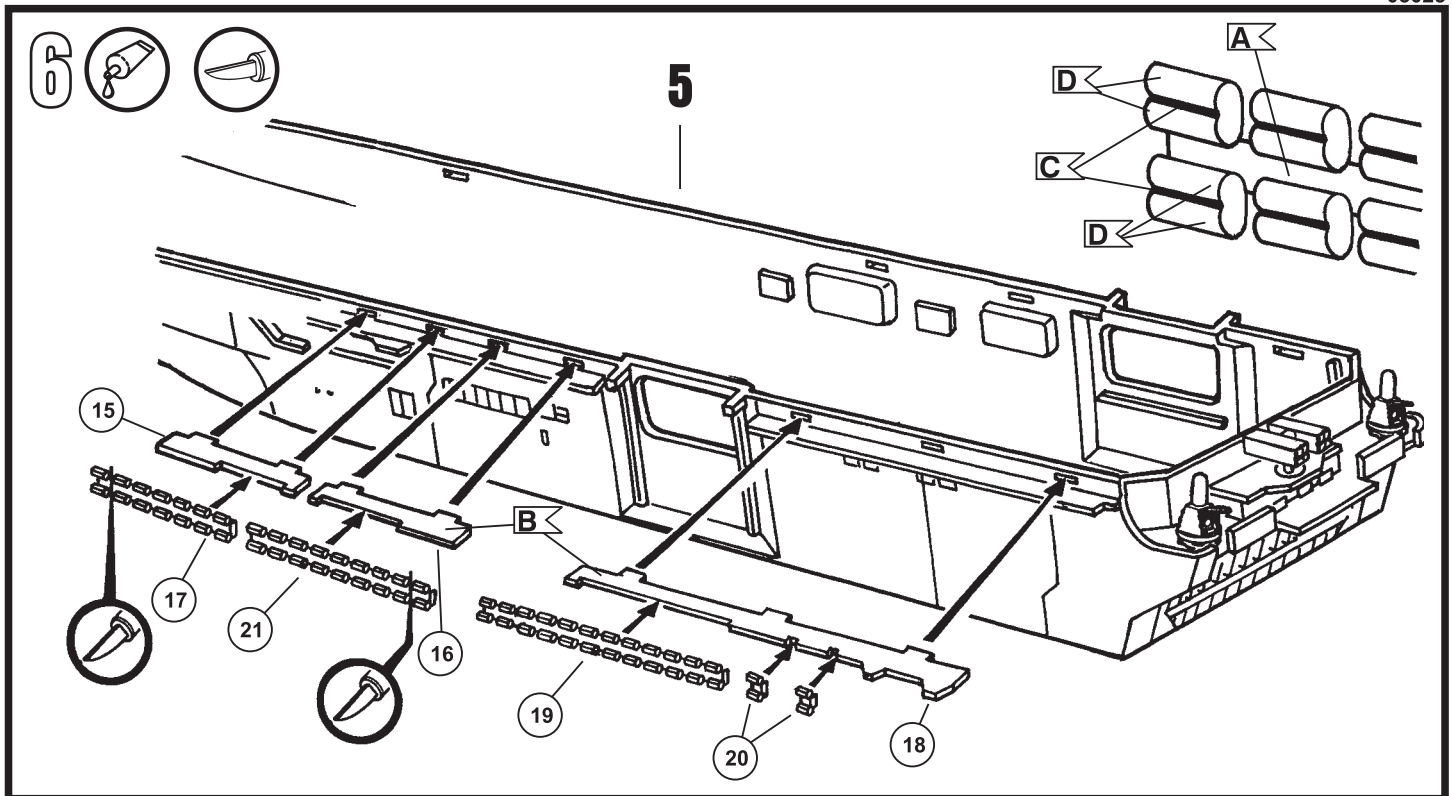

05025

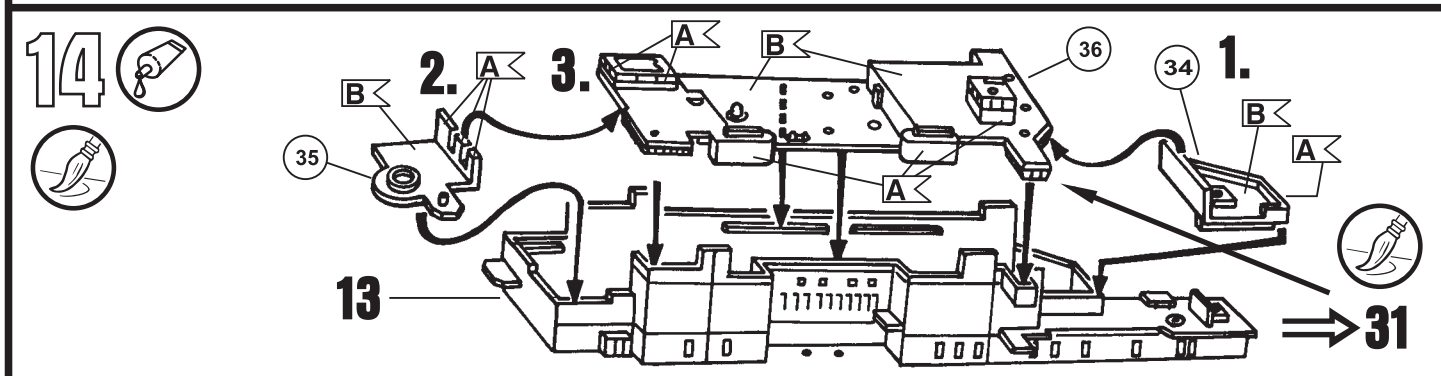
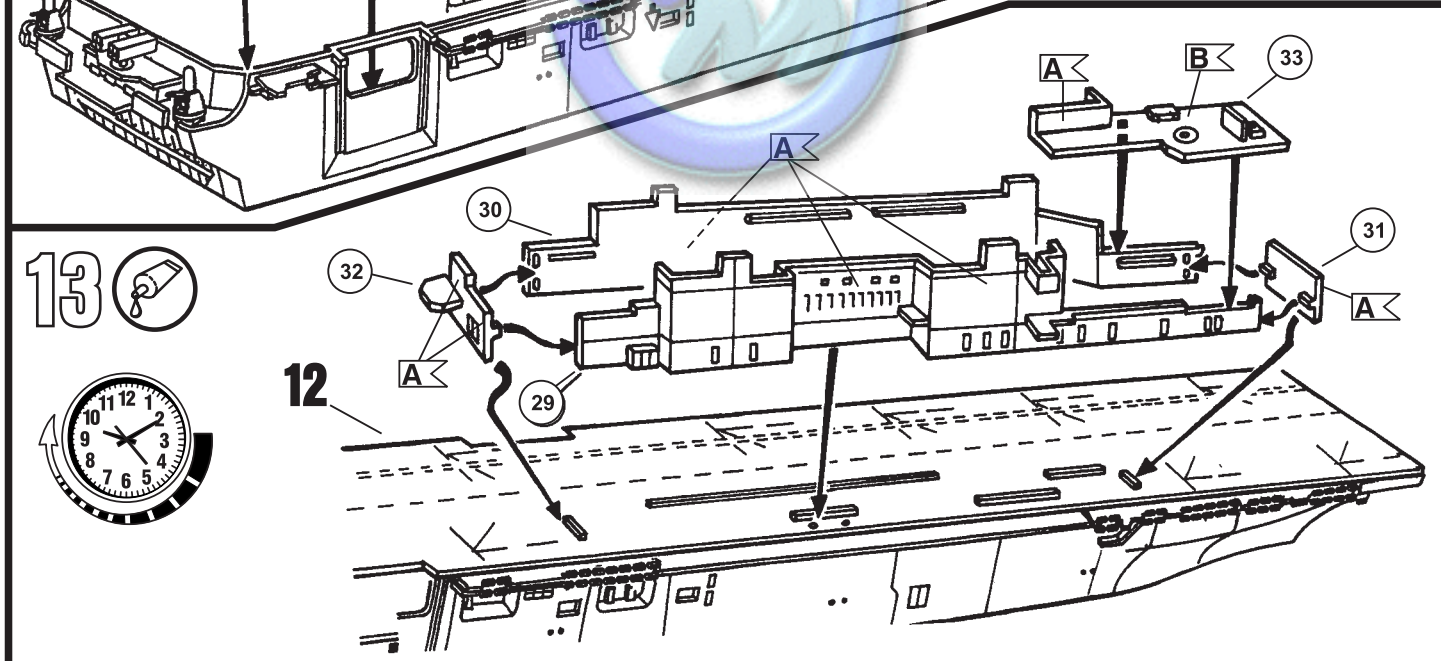
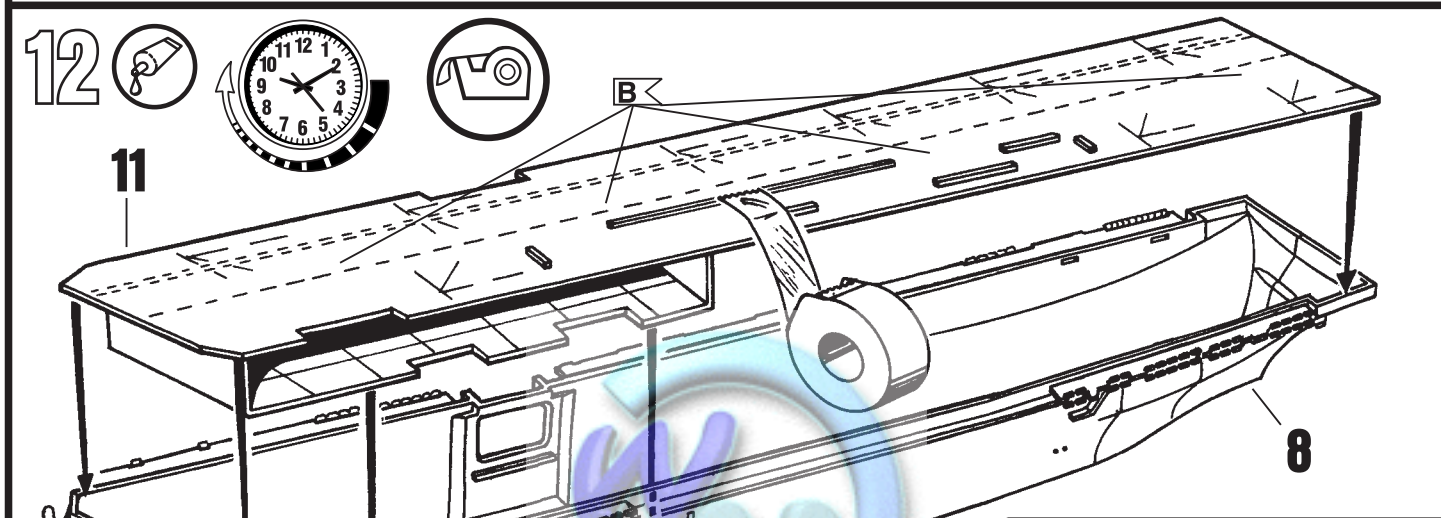
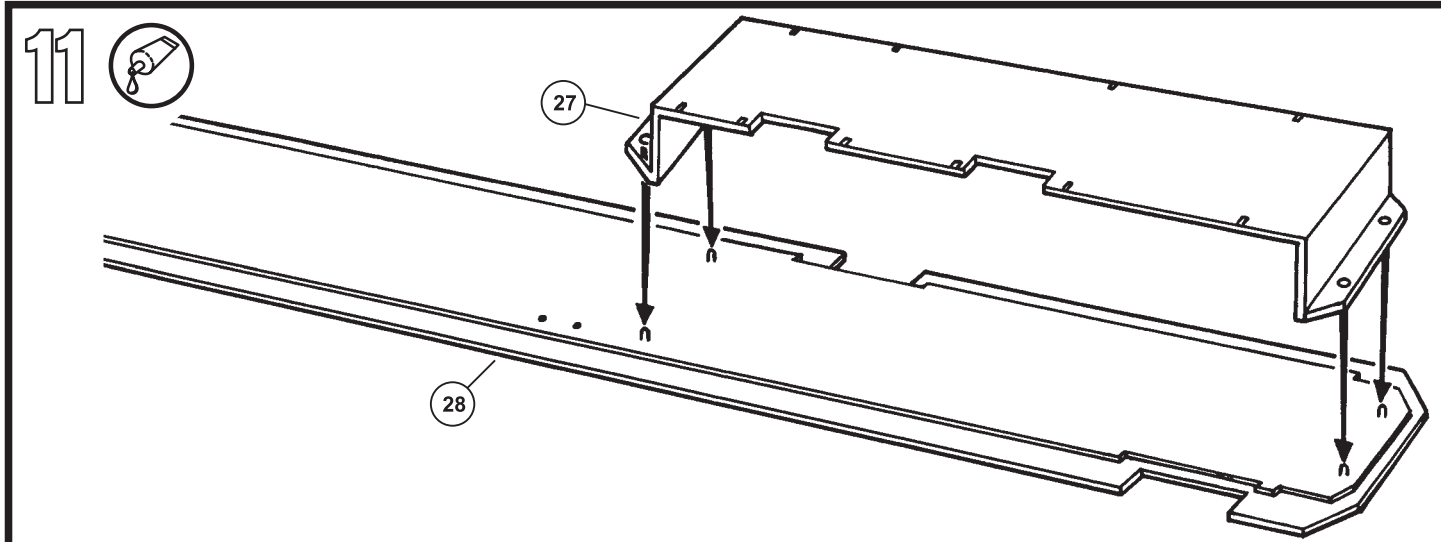

15  

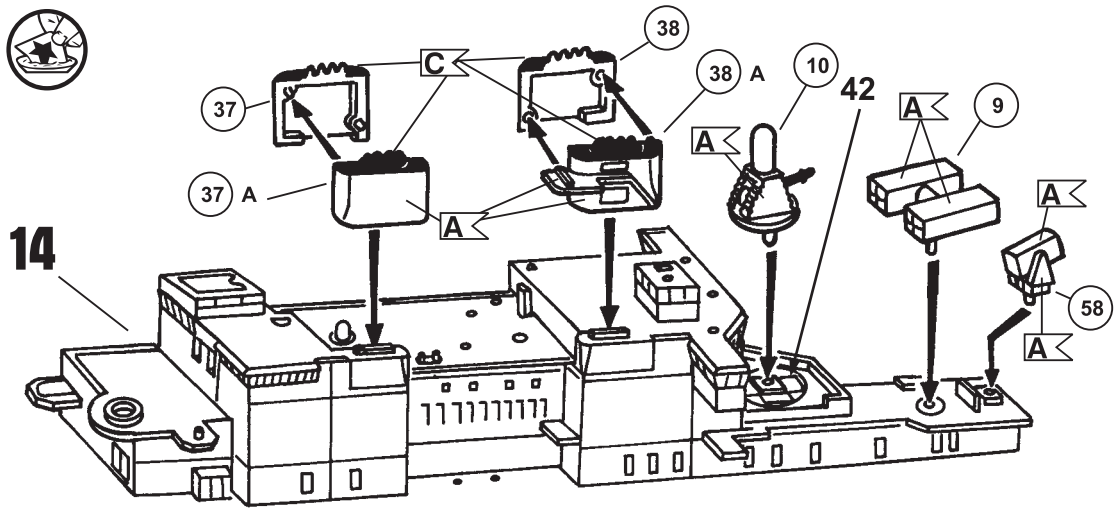

16 

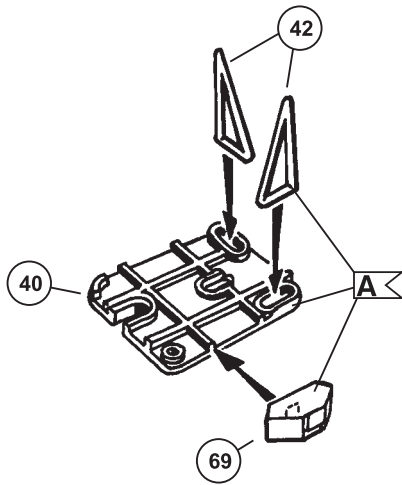

17 

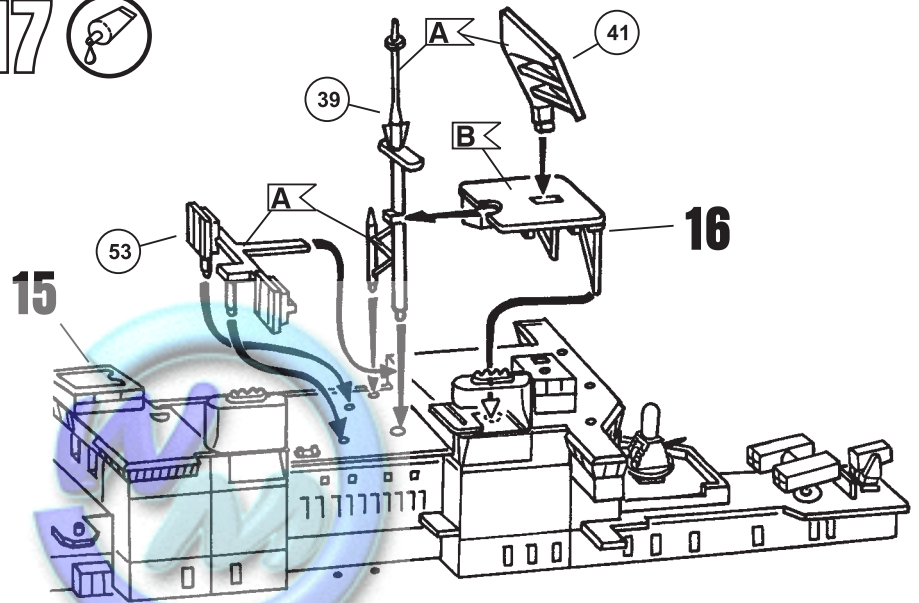

18 

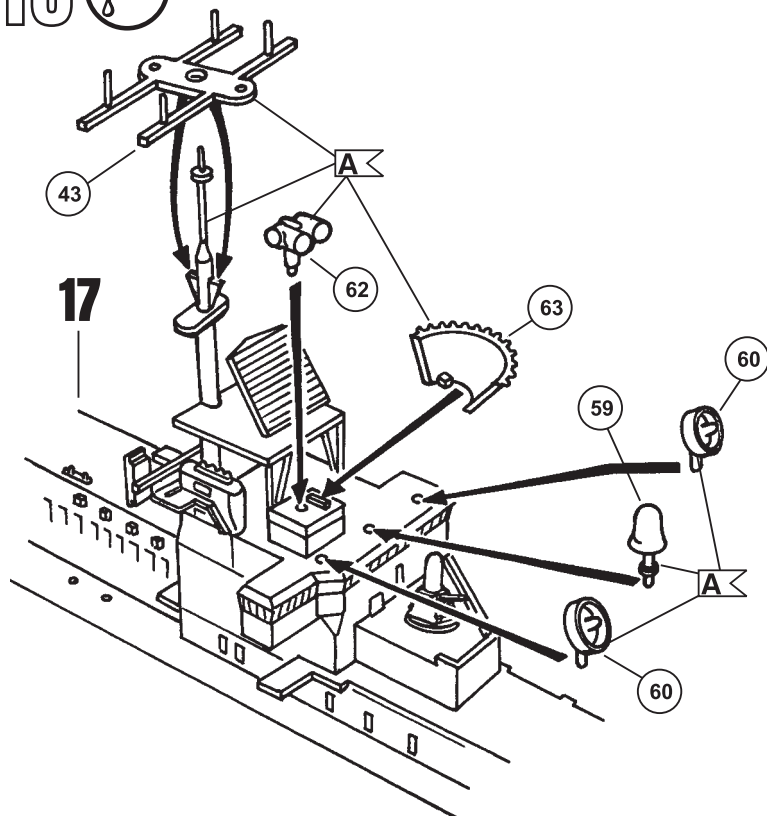

19 

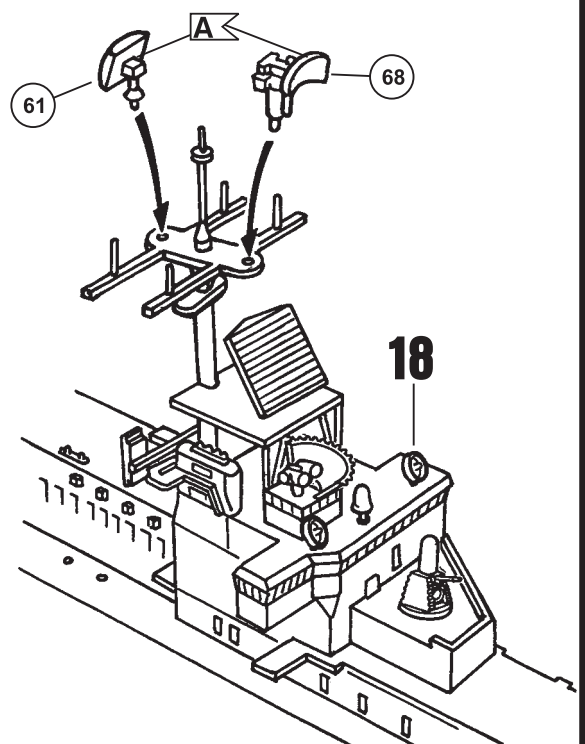

05025

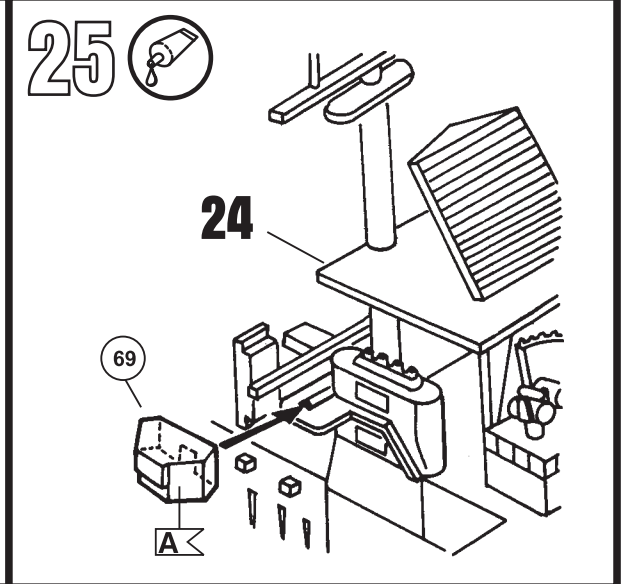
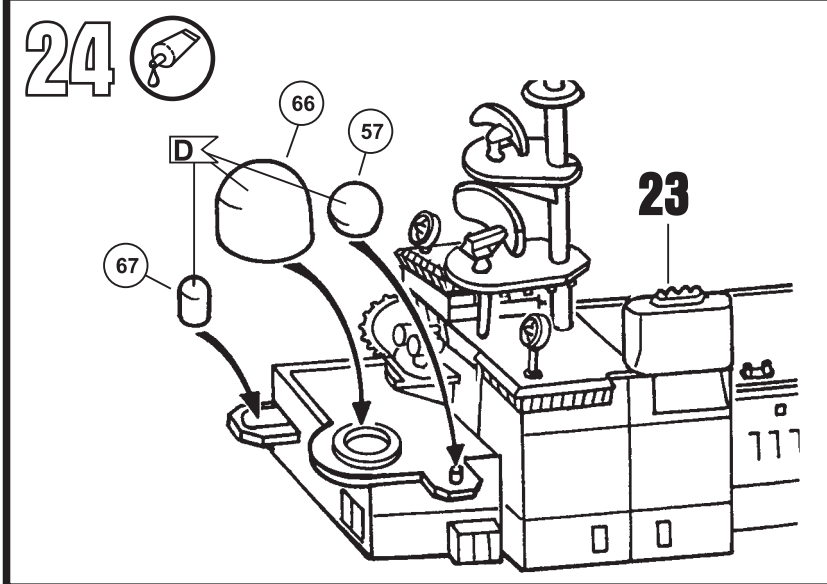
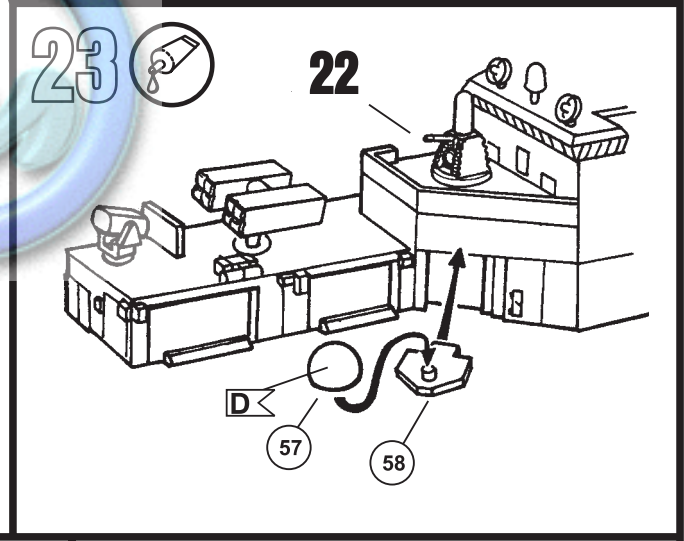
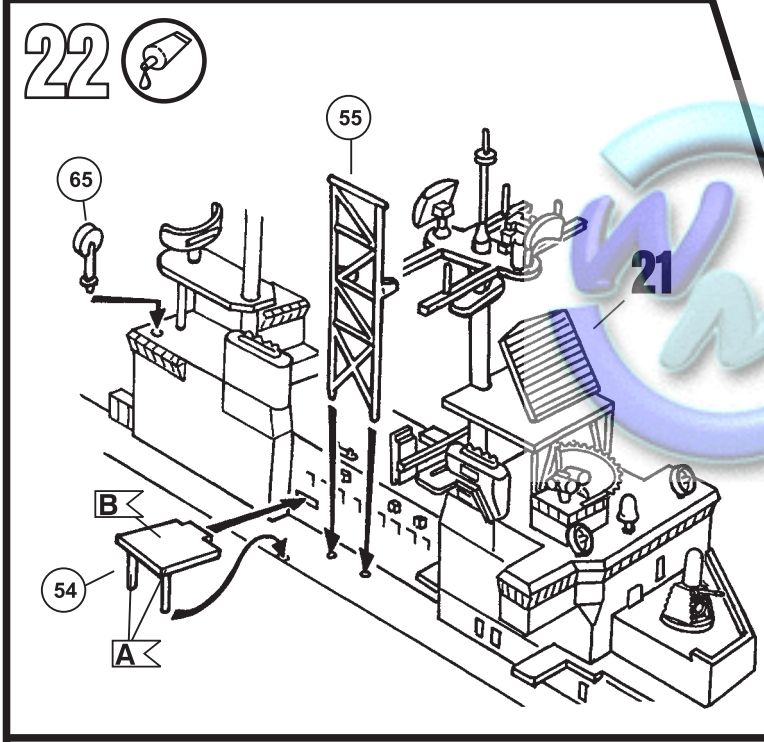
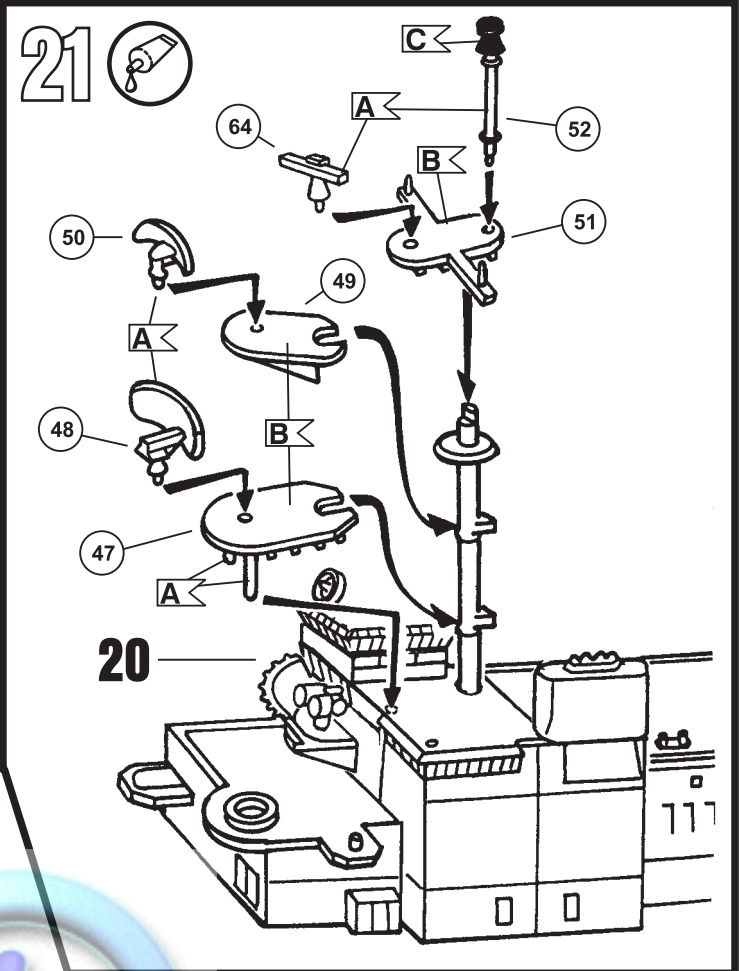
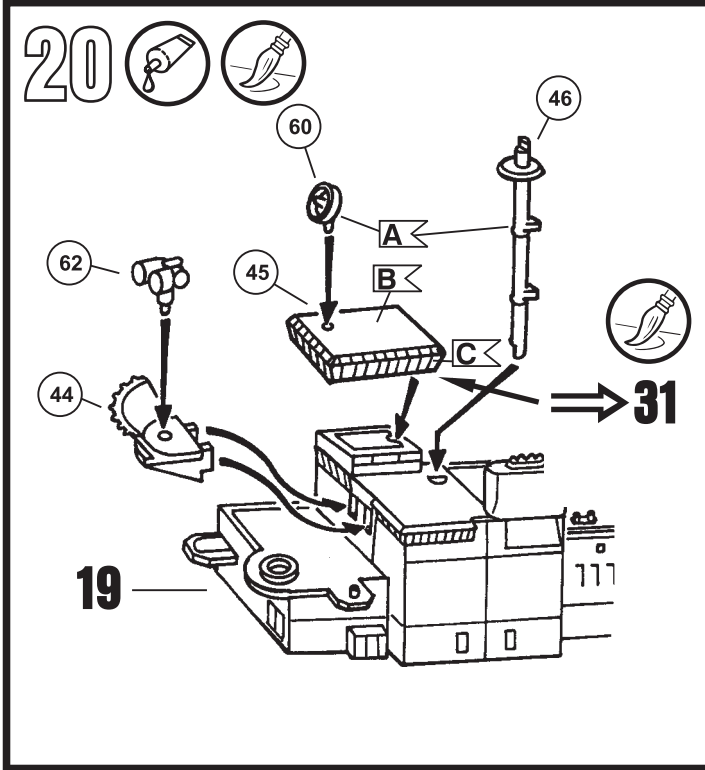

26 

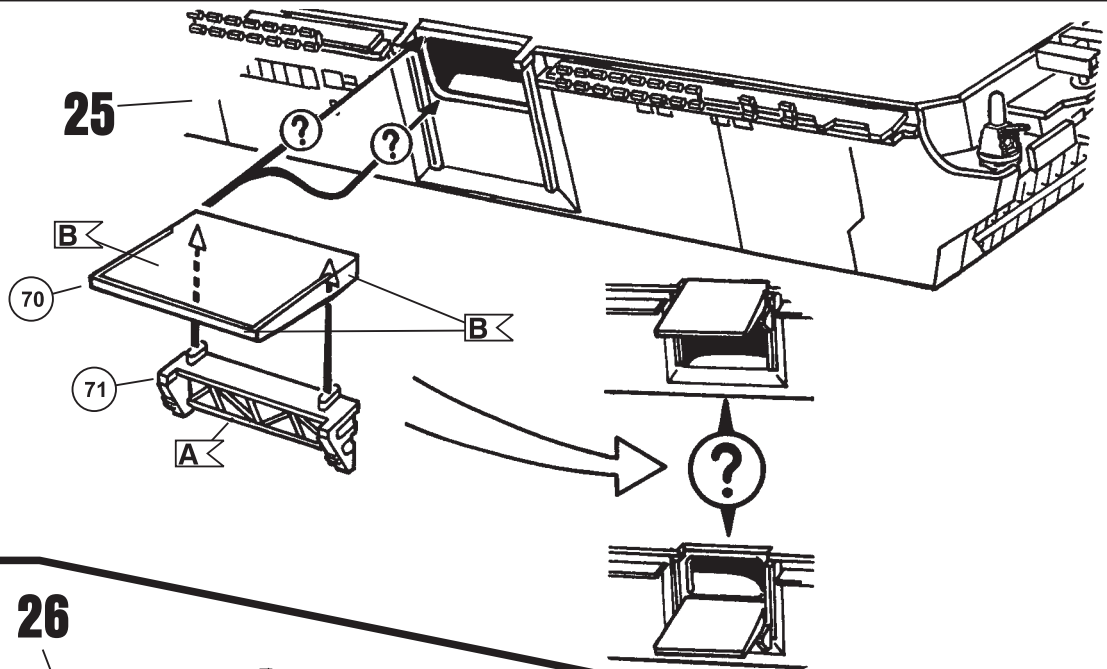

27 

26

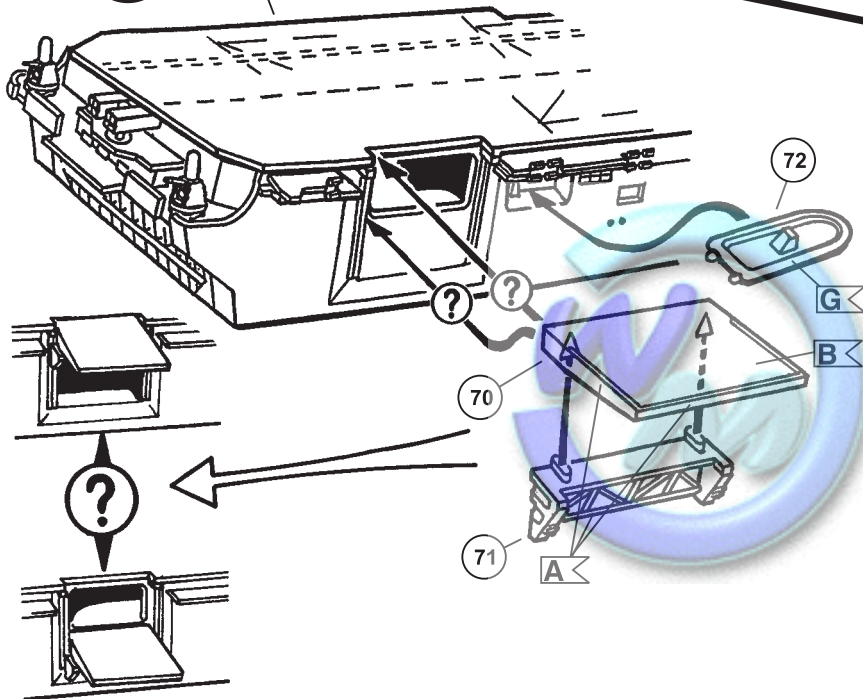

28 

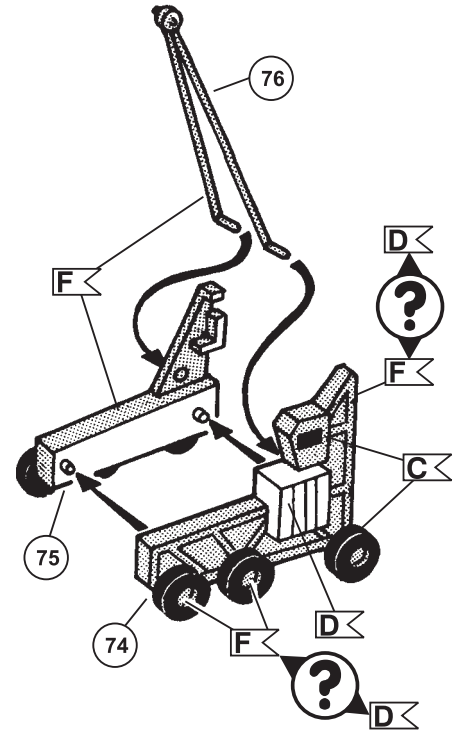

29 

27

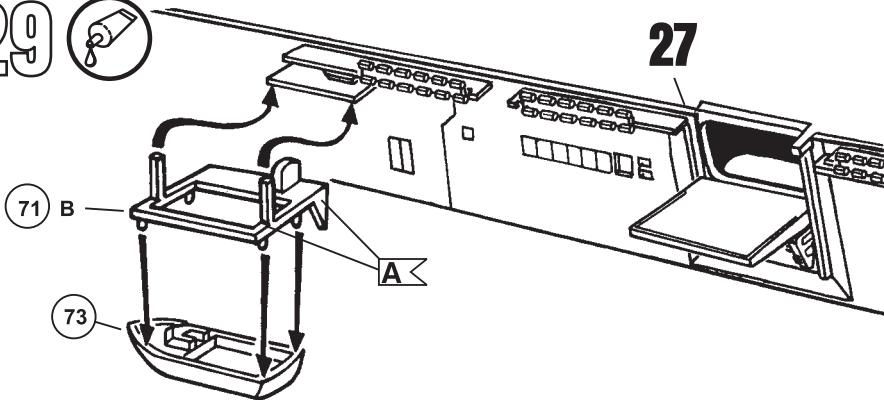

- LHD 4-1 → U.S.S. BOXER
- LHD 1-1 → U.S.S. WASP
- LHD 2-1 → U.S.S. ESSEX

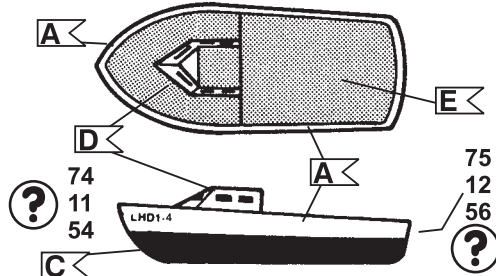

30 

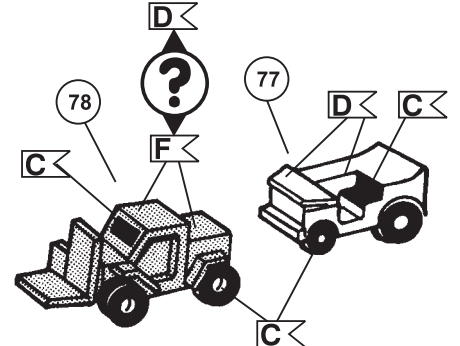

05025

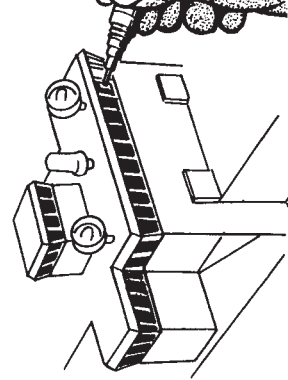

U.S.S. BOXER

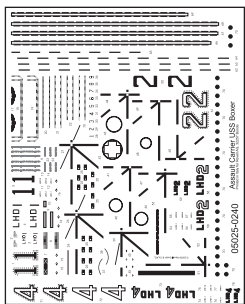

→ 34

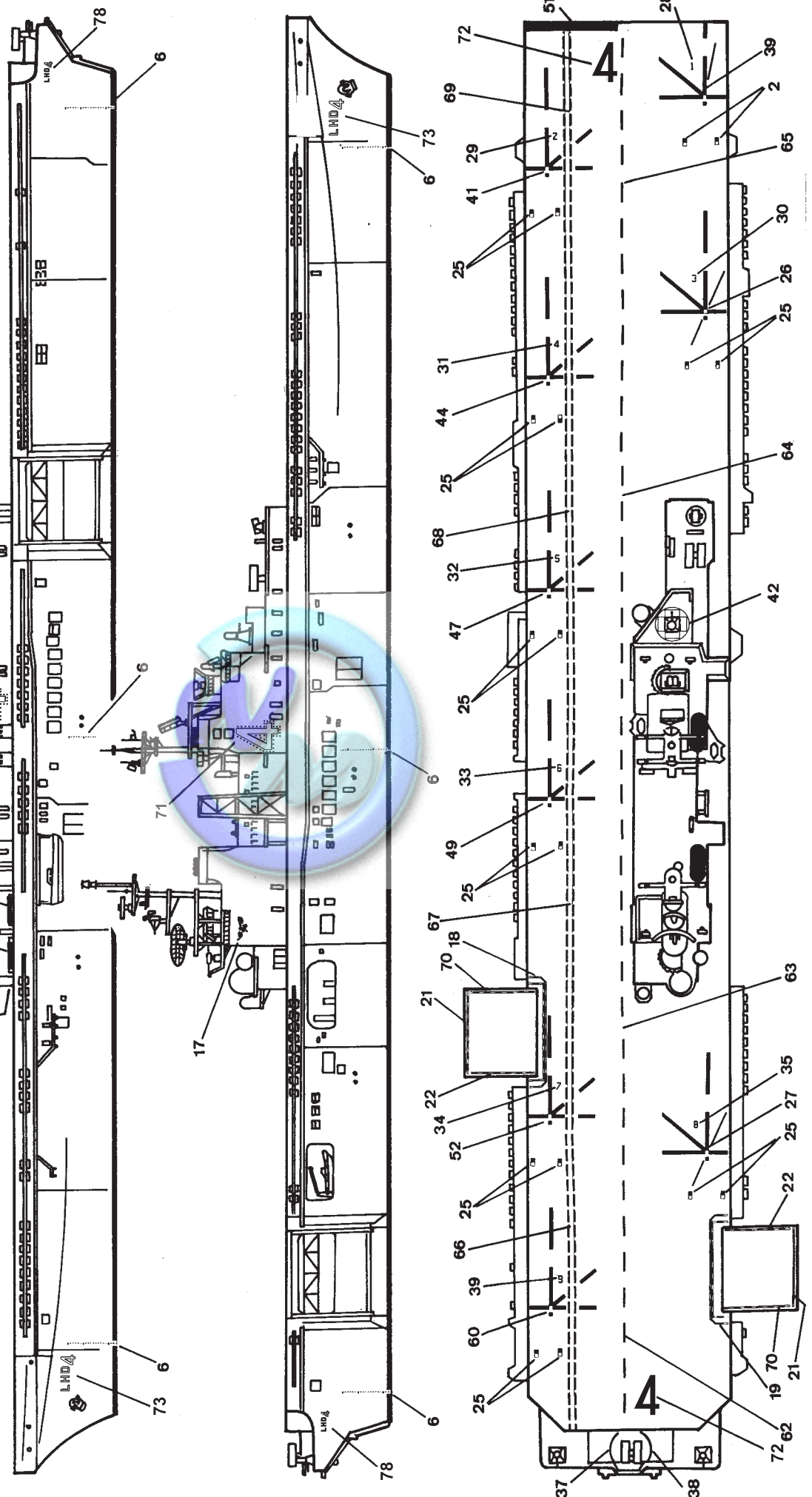

U.S.S. WASP

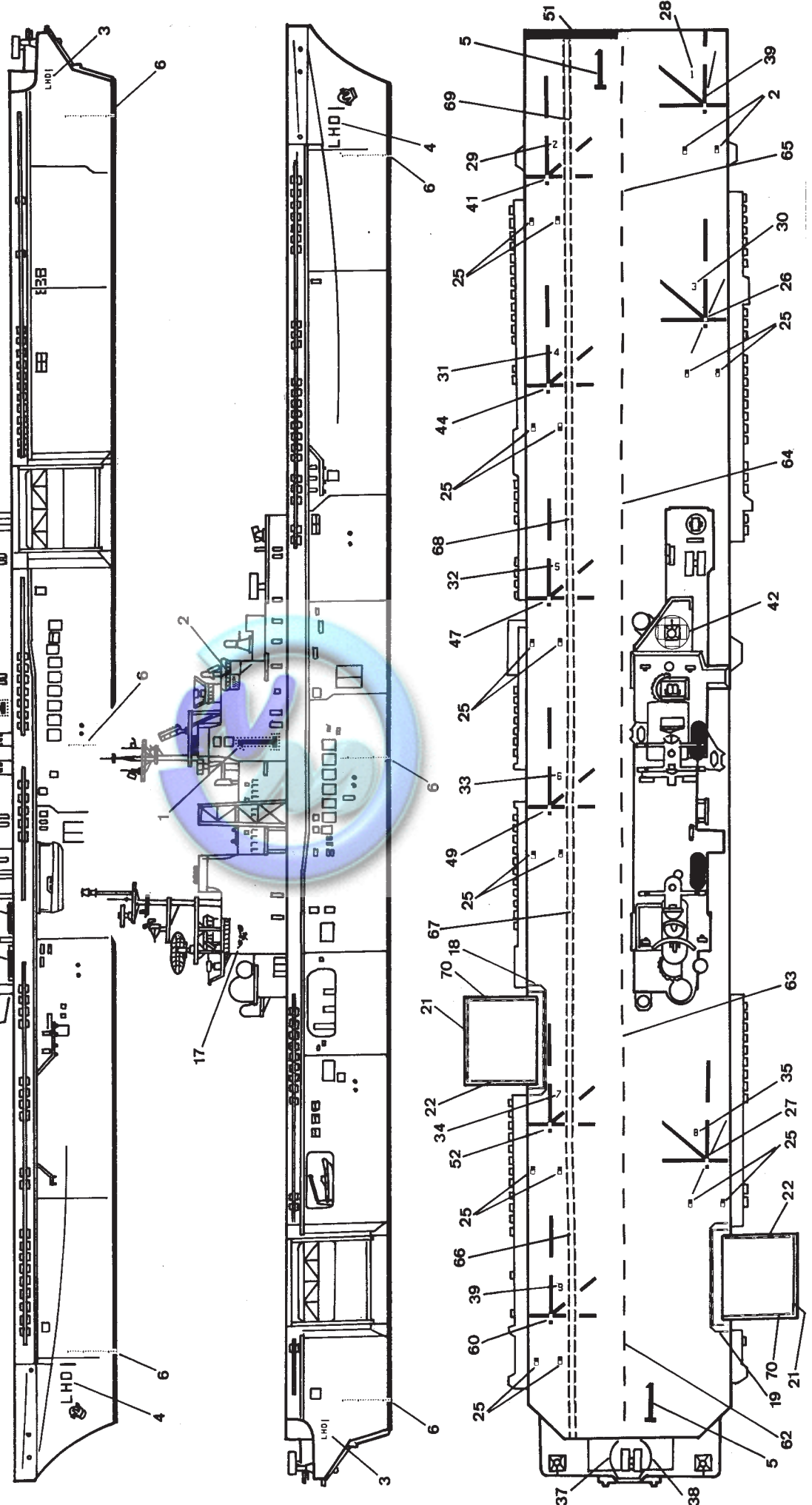
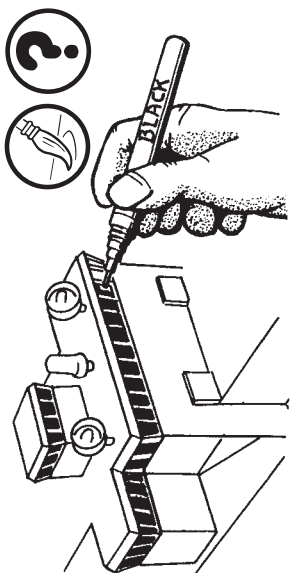
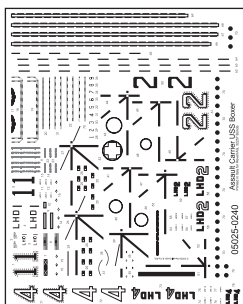

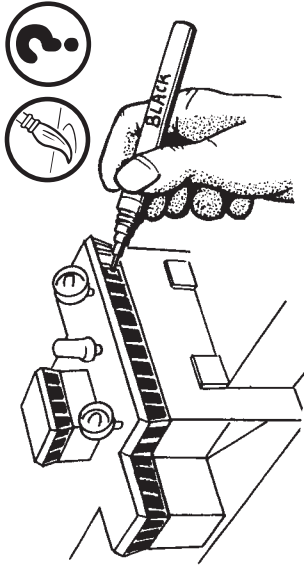

U.S.S. ESSEX

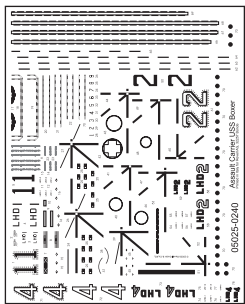

34 →

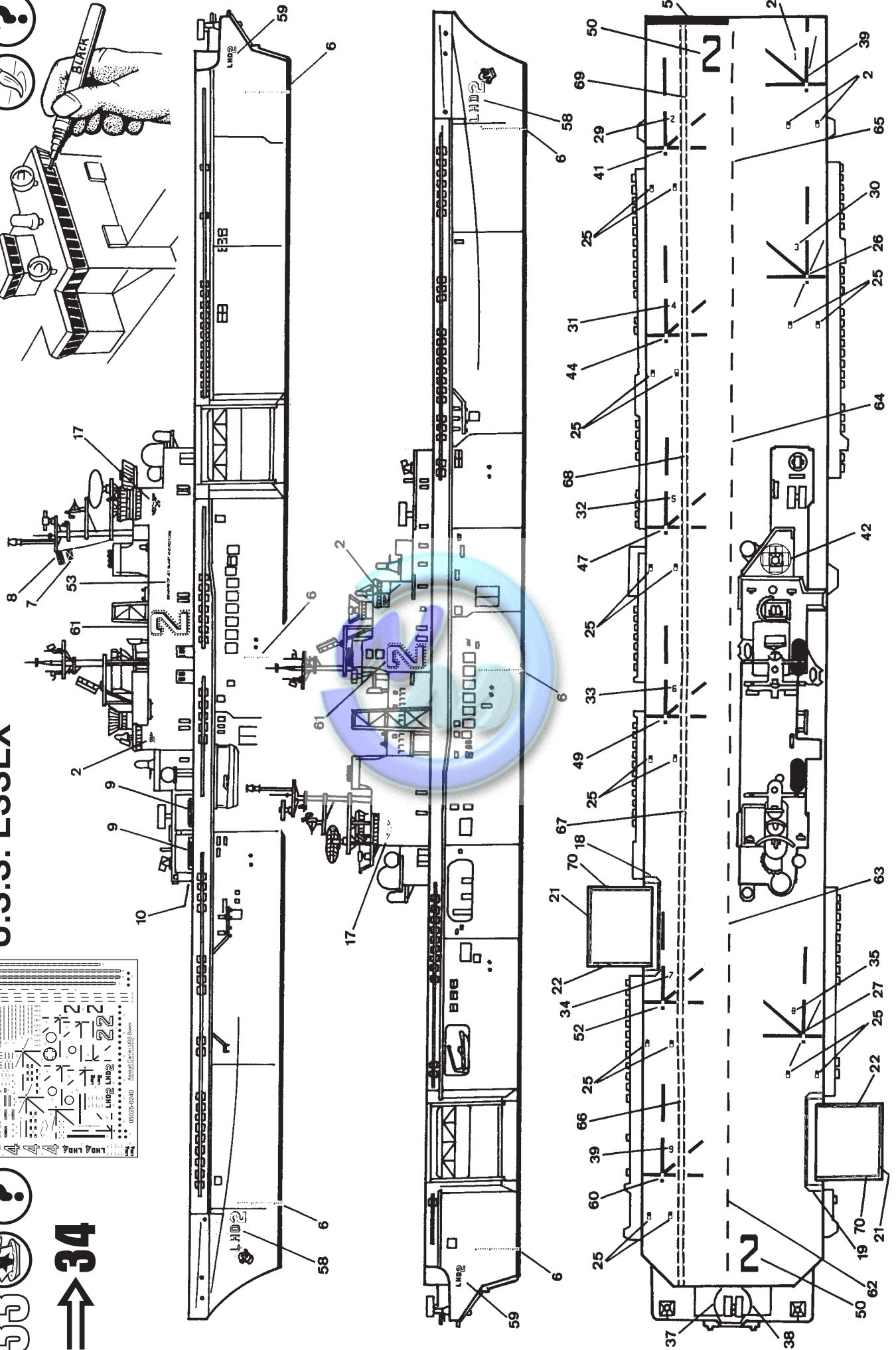

LHD 4-2 → U.S.S. BOXER
 LHD 1-2 → U.S.S. WASP
 LHD 2-2 → U.S.S. ESSEX

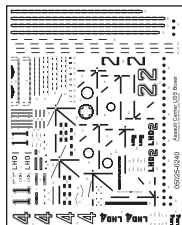
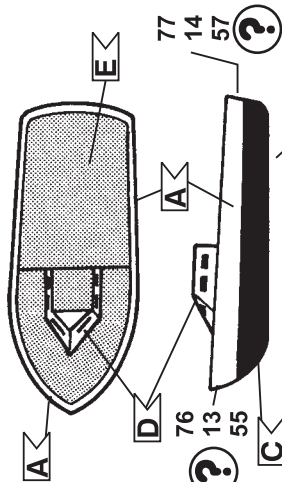

3x

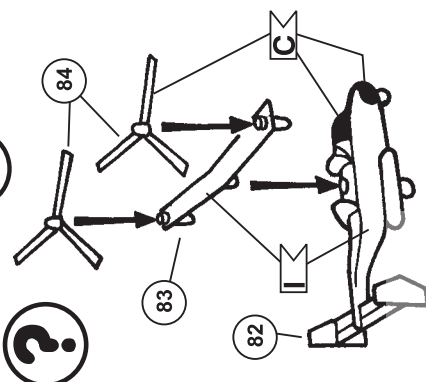

3x

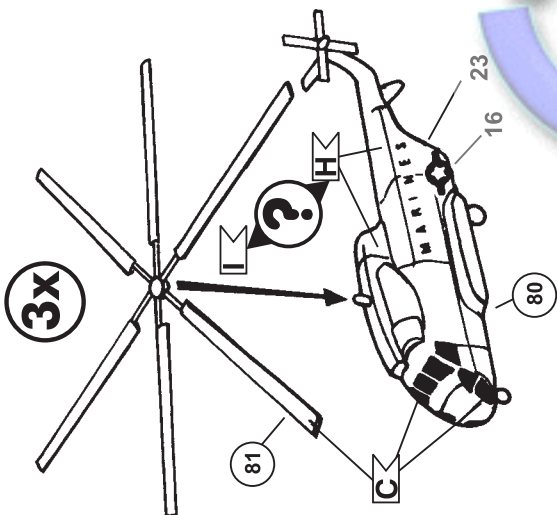

34

8x

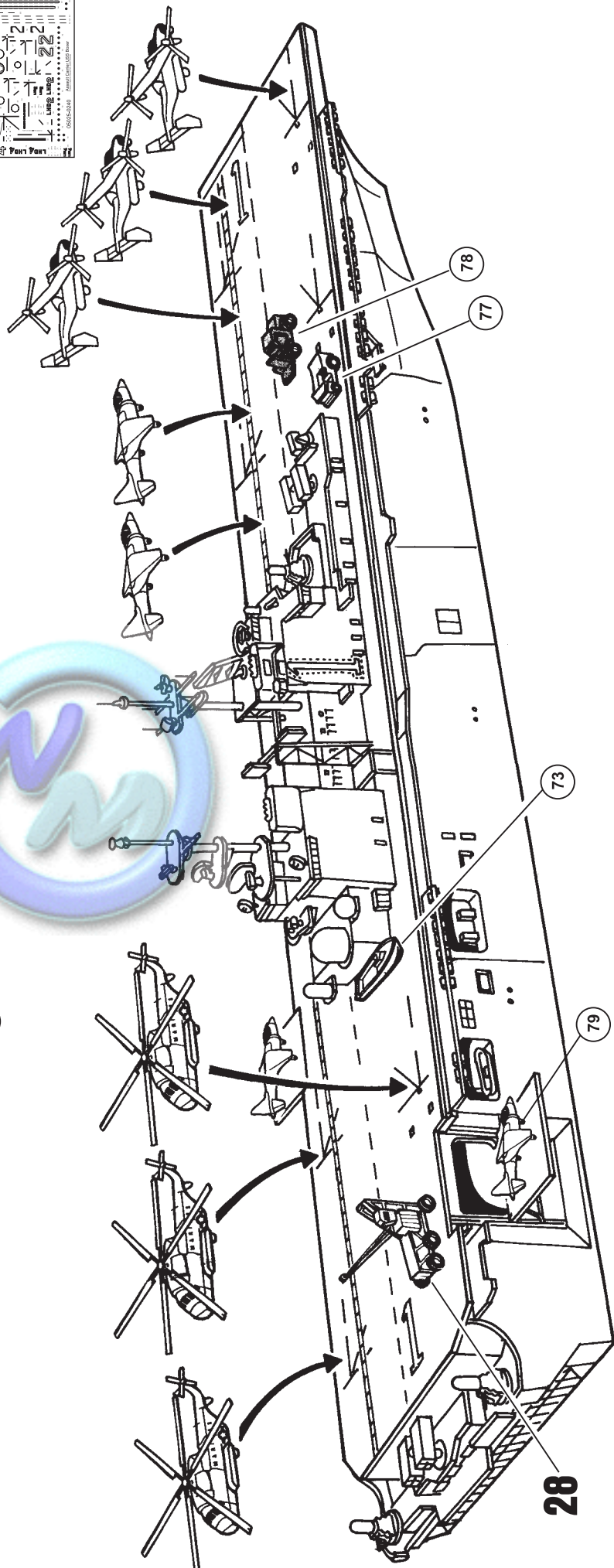
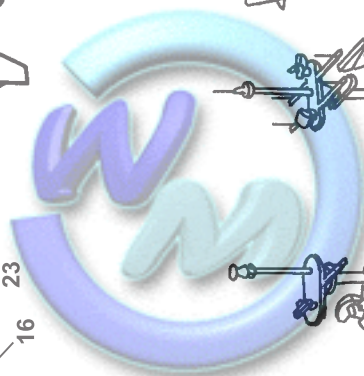
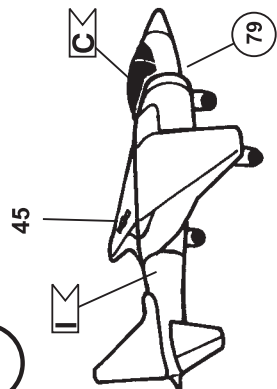

05025

36 ?

35 ?

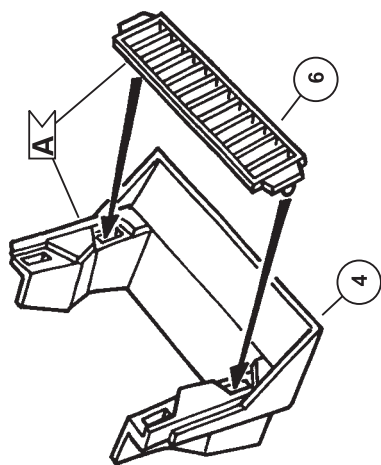
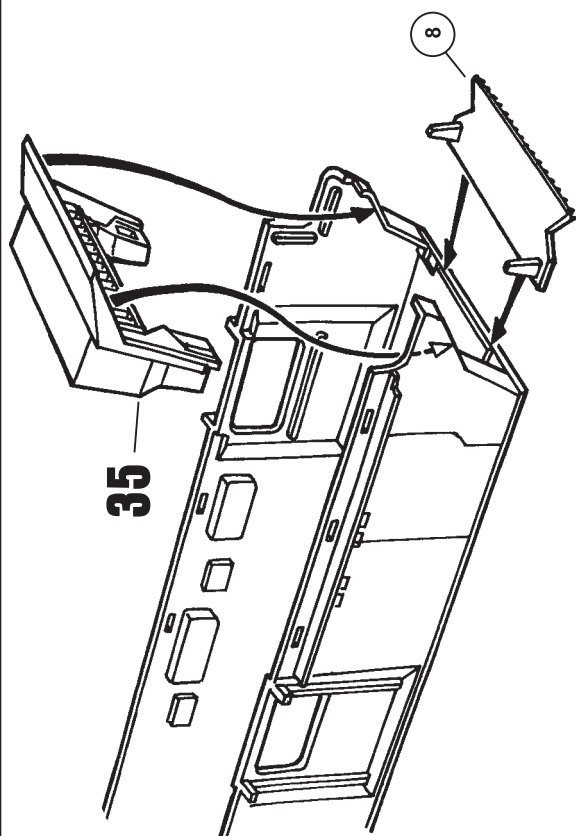

37 ?

DIORAMA SCENE

