



Darwins Historic Discovery Barque H.M.S. Beagle

05458-0389

© 2005 by REVELL GmbH & Co. KG.

PRINTED IN GERMANY



H.M.S. Beagle

Am 11. Mai 1820 lief in Woolwich an der Themse die BEAGLE für die Royal Navy vom Stapel. Im gleichen Jahr in Dienst gestellt, trug die Brigg 10 Geschütze und war ca. 27 Meter lang. Dieser Schiffstyp wurde in großer Stückzahl gebaut und eignete sich für verschiedenste Verwendungen. Die ersten fünf Jahre verbrachte die BEAGLE in Reserve, bevor sie 1825 zum Vermessungsdienst umgebaut wurde. Dabei erhöhte man die Decks um 46 cm, und erweiterte deren Einbauten. Der besseren Manövrierfähigkeit wegen ergänzte man die Takelung um einen Besanmast und verringerte die Anzahl der Geschütze auf sechs.

Am 22. Mai 1826 stach die BEAGLE zur ersten Reise nach Patagoryen und Feuerland in See. Kommandant war anfangs Kpt. Pringle Stokes. Nach dessen Unfalltod auf Feuerland übernahm Leutn. Robert FitzRoy dessen Posten und führte die Expedition bis zum 14. Okt. 1830 in Plymouth, zu Ende. Unter anderem wurde dabei eine Passage durchfahren die noch heute BEAGLE-Kanal heißt.

Zur zweiten Reise ging das Schiff wiederum unter Robert FitzRoy nach Südamerika in See. Nach mehreren Verzögerungen seit Mitte Oktober, wurden am 27. Dez. 1831 in Plymouth die Segel gesetzt. Mit an Bord war der junge Botaniker Charles Darwin (1809-1882) der im Verlauf der Reise Erkenntnisse gewann die vortan das damalige Weltbild grundlegend veränderten. Im Oktober 1836 endete diese Reise.

Nachdem eine Dritte Reise 1837-1843 nach Australien führte, diente die BEAGLE die letzte Zeit als Schmuggler-Jäger im Küstendienst vor Südengland. 1870 verkaufte die Navy das Schiff zum Abwracken. Offenbar kam es aber nicht dazu. Denn Anfang 2004 entdeckten Forscher das vermutliche Wrack der BEAGLE im Schlamm eines Themsearmes.

H.M.S. Beagle

On 11th May 1820 the Royal Navy vessel "BEAGLE" was launched at Woolwich on the Thames and went into service in the same year. She was a brig that carried 10 guns and was about 27 metres long. Ships of this type were built in large numbers and were suitable for a wide variety of applications. The BEAGLE spent her first five years in the reserve before being converted into a survey vessel in 1825. For that purpose the decks were raised by 46 cm and the accommodation was extended. To improve manoeuvrability a mizzen-mast was added to the rigging and the number of guns was reduced to six.

On 22nd May 1826 the BEAGLE put to sea on her first voyage to Patagonia and Tierra del Fuego. To begin with the Commander was Capt. Pringle Stokes. When he was killed in an accident at Tierro del Fuego, Lieut. Robert Fitzroy took command and led the expedition until it ended in Plymouth on 14th October 1830. One passage that they took is still known as the BEAGLE Channel to this day.

The second voyage of the BEAGLE was again to South America under Robert Fitzroy. After several delays starting in mid October, they finally set sail from Plymouth on 27th Dec. 1831. Also on board was the young botanist Charles Darwin (1809-1882) who obtained knowledge during the voyage that would fundamentally change the view of the world that was held at the time. The voyage ended in October 1836.

After a third voyage to Australia from 1837 to 1843, the BEAGLE served out her time hunting down smugglers on the south coast of England. In 1870 the Navy sold off the ship to be broken up. However, it appears this did not happen, as at the beginning of 2004 researchers discovered a wreck thought to be that of the BEAGLE in the mud in a branch of a Thames.

Form hergestellt und im Eigentum von Revell GmbH & Co. KG. Widerrechtliche Nachahmungen werden gerichtlich verfolgt.

Ce produit est propriété de la société Revell GmbH & Co. KG. Toute utilisation ou duplication frauduleuse fera l'objet de poursuites en justice.

Modelado y en propiedad de Revell GmbH & Co. KG. Imitaciones ilícitas serán perseguidas por la ley.

Forma prodotta dalla Revell GmbH & Co. KG. e di proprietà della stessa impresa, la quale procederà legalmente contro ogni imitazione abusiva.

Модели от Revell GmbH & Co. KG. valmistama ja omalsuutna. Laittooman kopiointia tullaan puuttumaan oikeudellisin toimin.

Design utviklet av og eies av Revell GmbH & Co. KG. Etterligning uten tillatelse blir gjenstand for rettslig forfølgelse.

Produkcia i pravo vlasnosti firmy Revell GmbH & Co. KG. Nielegalne podrabianie jest zabronione pod odpowiedzialnoscia sadowa.

Model, Revell GmbH & Co. KG. firmasinin mülkiyeti altında imal edilmiştir. Kanuna aykırı taklitler mahkemeye takip edilecektir.

A forma előállításja és a tulajdonjog birtokosa a Revell GmbH & Co. KG. A jogellenes utánzatokat és hamisítványokat bíróságiilag üldözik.

Mould manufactured by and property of Revell GmbH & Co. KG. Illegal imitations are subject to prosecution.

Vorm vervaardigd door en eigendom van Revell GmbH & Co. KG. Onrechtmatige nabootsingen worden gerechtelijk vervolgd.

Formas produzidas e de propriedade da Revell GmbH & Co. KG. Cópias não autorizadas serão processadas juridicamente Como determinado na lei.

Modellerna tillverkad av och tillhör Revell GmbH & Co. KG. All kopiering beivras enligt lagen om upphovsrätt.

Formen er fremstillet af Revell GmbH & Co. KG. som også har ejendomsret. Lovstridige efterligninger sagsøges.

Модель изготовлена и принадлежит собственности фирмы Revell GmbH & Co. KG. Противозаконные подделки преследя и отсы в судебном порядке.

Η μορφή κατασκευαστηκε και περιηλθε ιδιοκτησια της Revell GmbH & Co. KG. Οι παρανομες μιμησεις θα καταδικωνονται δικαστικως.

Tvar byl vytvořen firmou Revell GmbH & Co. KG. a je jejím vlastnictvím. Proti nezákonným napodobením se bude postupovat soudní cestou.

Forma je proizvedene in je vlasnistvo Revell GmbH & Co. KG. Neovlascene kopije bodo pravno kaznjene.

05458

Vor dem Zusammensetzen gut durchlesen!

D: Achtung: Jedes Teil ist nummeriert (1). Reihenfolge der Montageschritte beachten. Benötigte Werkzeuge: Messer und Feile zum Entfernen und Entgraten der Teile (2) Gummiband, Klebeband und Wäscheklammer zum Zusammenhalten der geklebten Einzelteile (3). Plastikteile in einer milden Waschlösung reinigen und an der Luft trocknen, damit der Farbanstrich und die Abziehbilder besser haften. Vor dem Ankleben prüfen ob Teile passen, Klebstoff sparsam auftragen Chrom und Farbe an den Klebeflächen entfernen. Kleine Teile streifen, bevor sie vom Rahmen entfernt werden (4) (5). Farben gut durchtrocknen lassen, erst dann den Zusammenbau fortsetzen. Jedes Abziehbildmotiv einzeln ausschneiden und ca. 20 Sekunden in warmes Wasser tauchen. Das Motiv an der bezeichneten Stelle vom Papier abschleiben und mit Löschpapier andrücken.

NL: OPGEFEE: Voor de montage eerst goed de handleiding lezen. Elk onderdeel is genummerd (1). Let op de montagevolgorde. Benodigd gereedschap: mes en vijl voor het afbrengen van de onderdelen (2); elastiek, plakband en wasknijpers voor het bij elkaar houden van de gelijmde onderdelen (3). Plastic onderdelen met een zacht afwasmiddel reinigen en vanzelf laten drogen, zodat de verf en de decal beter hechten. Controleer voor het lijmen of de onderdelen passen; lijm dan opbrengen. Chrom en verf van de lijmvlakken ver verwijderen. Kleine onderdelen vervoeren voordat ze van het raam worden verwijderd (4) (5). Verf goed laten drogen, dan pas verdergaan met de montage. Elke decal afzonderlijk uitsnijden en ca. 20 sec. in warm water dopen. De decal op de aangegeven plaats van het papier schuiven en met vloeipapier andrukken.

GB: ATTENTION: Read the instructions thoroughly prior to assembly. Each component is numbered (1). Adhere to specified sequence of assembly. Tools required: knife and file for removal of components from frame (2); rubber band, adhesive tape and clothes pegs for clamping components together after applying adhesive (3). Clean plastic components in a mild detergent solution and allow to air-dry so that paint and transfers adhere better. Prior to applying adhesive, check to see whether the components fit together; apply adhesive sparingly. Remove chrome and paint from the contact surfaces. Paint small components before removing them from the frame (4) (5). Allow paint to dry well, and only then continue to assemble. Cut out each transfer individually and immerse in warm water for approx. 20 seconds. Slide transfer off paper and into designated position, then press on with blotting paper.

F: ATTENTION: lisez bien la notice de montage avant de commencer. Chaque pièce est numérotée (1). Respectez l'ordre des opérations. Outils nécessaires: couteau et lime pour ébarber les pièces de montage (2); élastiques, ruban adhésif et pinces à linge pour maintenir les pièces collées (3). Nettoyez les pièces en matière plastique dans une solution douce de produit de lavage et faites-les sécher à l'air afin que la peinture et les décalcomanies tiennent mieux. Avant de mettre la colle, vérifiez si les pièces s'adaptent bien les unes aux autres; mettez peu de colle. Enlevez le chrome et la peinture et des surfaces de collage. Peignez les petites pièces avant de les détacher de la grappe (4) (5). Laissez bien sécher la peinture avant de poursuivre l'assemblage. Découpez chaque décalcomanie séparément et plongez-la dans de l'eau chaude pendant 20 secondes environ. A l'endroit marqué, faites glisser le motif pour le séparer du papier et pressez-le sur l'emplacement avec un papier buvard.

E: ¡Atención! Antes de comenzar con el ensamblaje, leer detenidamente las instrucciones. Cada pieza va numerada (1). Téngase en cuenta el orden de operaciones del ensamblaje. Herramientas necesarias: Cuchilla y lima para desbarbar las piezas (2). Cintas de goma, cinta adhesiva y pinzas de ropa para sujetar las piezas pegadas (3). Lavar las piezas de plástico en una solución de detergente suave y dejar que se sequen al aire para mejorar así la adhesión de la pintura y de las calcomanías. Antes de aplicar el pegamento comprobar si las piezas quedan correctamente adaptadas. Aplicar el pegamento sin excederse. Alejar de las superficies de pegado el cromado y la pintura. Pintar las piezas pequeñas antes de despegarlas de su sujeción (4) (5). Antes de proseguir con el ensamblaje, dejar que se sequen bien la pintura. Recortar las calcomanías una por una y sumergirlas durante unos 20 segundos en agua caliente. Deslizar del papel la calcomanía en el lugar adecuado y apretarla colocando encima de ella papel secante.

I: ATTENZIONE! E' PERMESSO L'USO AI BAMBINI SOPRA GLI 8 ANNI! Da usare sotto la supervisione d'adulti IMPORTANTI! Leggere attentamente le istruzioni d'uso, seguirle rigorosamente e tenerle sempre a portata di mano per una rapida consultazione. Tenere le confezioni e gli accessori lontani dalla portata dei bambini (sotto i 36 mesi) e degli animali. Lavarsi le mani e gli attrezzi alla fine di seduta d'assemblaggio. Adoperare solo gli accessori inclusi nella confezione oppure quelli consigliati nelle istruzioni d'uso. Non mangiare, bere o fumare durante il lavoro con prodotti contenenti solventi. Tenere i kits lontani da fonti di calore. Non portare il materiale a contatto con gli occhi, la pelle o la bocca; non ingerirlo. Non aspirare i vapori.

S: OBS! Läs instruksjonerna noga innan du sätter modellerna sammen. Værende detalj är nummerad (1). V g beakta följden i sammansättningsstegen. Verktyg, som du kommer att behöva: kniv och fil för att skrapa detaljerna rena (2), gummiringar, tejp och klädnyppor för att hålla samman de limmade detaljerna (3). Rengör plastdetaljerna i en mild tvättmedelslösning och torka dem i luften för att lack och dekaler skall hålla bättre. Kolla, om detaljerna passar ihop innan du klistrar dem och använd limmet sparsamt. Avlägsna krom och lack från yttan, som kommer att limmas ihop. Måla de små detaljerna innan du avlägsnar dem från ramen (4) (5). Låt lacket torka riktigt torra innan du fortsätter med sammansättningen. Skär av varje dekalmotiv enskilt och doppa det i varmt vatten i ca 20 sekunder. Flytta motivet bort från papperet genom att trycka vid det angivna stället och tryck fast med löskapper.

DK: BEMÆRK: Inden sammensætningen begynder, skal bygvejledningen læses godt igennem. Hver del er nummereret (1). Rækkefølgen af monteringstrinene skal overholdes. Nødvendigt værktøj: Kniv og fil til afgrøining af delene (2), gummibånd, tape og tøjklammer til at holde de klistrede (3) enkeltdele sammen. Plastikdelene renses i en mild sæbeud og lufttørres, slik at fargen og billedene bedre kan hæfte. Inden påførelsen kontrolleres om delene passer; limen påføres sparsomt/let. Krom og farve fjernes fra klebefladerne. De små dele males inden de fjernes fra rammen (4) (5). Lad farven tørke godt før sammensætningen fortsættes. Overføringsbilledernes motiver skæres ud enkeltvis og dyppes ca. 20 sek. i varmt vand. Skub motivet fra papiret og tryk det fast med træklapper.

GR: ΠΡΟΣΟΧΗ: Πριν τη συναρμολόγηση, διαβάστε καλά τις οδηγίες. Κάθε εξάρτημα είναι αριθμημένο (1). Προσέξτε τη σειρά των βημάτων συναρμολόγησης. Απαιτούμενα εργαλεία: χαρτί και λίμα για τη λείανση των εξαρτημάτων (2), λαστίκια για ταινία, κολλητική ταινία και μανταλάκια για τη συγκράτηση των κολλημένων μεμονωμένων εξαρτημάτων (3). Καθαρίστε τα πλαστικά εξαρτήματα μέσα σε ένα 'μαλακό' καθαριστικό διάλυμα και στεγνώστε το στον αέρα, ώστε να υπάρξει καλύτερη πρόσφυση του χρώματος και των χαλκομανιών. Πριν το κόλλημα, ελέγξτε αν ταίριαζουν μεταξύ τους τα εξαρτήματα. Επαλείψτε οικονομικά την κόλλα. Απομακρύνετε από τις επιφάνειες επικάλυψη, χρώμα και βαφή. Βάψτε τα μικρά εξαρτήματα, πριν απομακρυνθούν από το πλαίσιο (4) (5). Αφήστε να στεγνώσουν καλά τα χρώματα και ύστερα συνεχίστε τη συναρμολόγηση. Κόψτε ξεχωριστά το κάθε μοτίβο των χαλκομανιών και βουτήξτε το σε ζεστό νερό για περί. 20 δευτερόλεπτα. Απομακρύνετε το μοτίβο από το χαρτί, στο σημαδεμένο σημείο και πιέστε το με το στυλό/χαρτί.

N: OBS! Les noye iegenom monteringsanvisningen før sammenbyggingen. Hver del er nummerert (1). Folg rekkefølgen på monteringstrinene. Nødvendig verktøy: Kniv og fil for fjerning av grader på delene (2), gummibånd, tape og klesklyper for å holde sammen de limede enkeltdelene (3). Rengjør plastdelene i mildt såpevann og la dem lufttørke, slik at fargen og bildene sitter bedre. Før pålimning må det kontrolleres om delene passer: Ta på litt lim. Fjern krom og farge på klebeflatene. Mal de små delene før de fjernes fra rammen (4) (5). La fargene tørke godt før sammenmonteringen fortsettes. Skjær ut hvert av motivene for seg og legg dem i varmt vann i ca. 20 sekunder. Skyv motivet fra papiret på det merkede stedet og trykk på med trekkpapp.

P: ATENÇÃO: Antes de iniciar a montagem leia atentamente o manual de construção. Todas as partes componentes são numeradas (1). Atenção para a sequência das etapas de montagem. Ferramentas necessárias: Faca e lixa para aparar e rebobar das peças (2), elástico, fita adesiva e molas de roupa para sustentar as peças (3) durante o colagem. As peças de matéria plástica devem ser limpas numa solução fraca de detergente e secas ao ar, de forma que a demão de tinta e os decalques tenham uma boa adesão. Antes de colar, verificar se as peças encaixam; utilizar a cola em pequena quantidade. Eliminar o cromado e a tinta das superfícies a serem coladas. Não passar cola nas peças que ainda se encontram fixas na grade do material plástico. Pintar as peças pequenas antes de retirá-las da grade (4) (5). Deixar a tinta secar completamente para depois continuar com a montagem. Cortar separadamente cada um dos decalques e mergulhá-los em água morna durante aproximadamente 20 segundos. Decolar os motivos do papel na posição indicada e secar com mata-borrão.

FIN: HUOMIO: Lue rakennusohjeet huolellisesti ennen kokoamista. Jokainen osien numero (1). Huomio osien oikea asennusjärjestys. Tarvittavat työkalut: Veitsi ja villa osien ylimääräisten pursettujen poistamiseen (2); kuminauha, teippiä ja pyykkipoikia yhteinenliittämään osien paikallaanpitämiseksi (3). Puhdistus muovista miedolla pesuaineliuoksella ja aina niiden kuivua istettäessä, jotta maali ja siirtokuvat tarttuivat niihin paremmin. Tarkasta ennen liimausta, että osat sopivat toisiinsa; levitä limaa säästeliäästi. Pista kromaus ja maali liimainnosta. Maalaa pienet osat ennen kuin irrotat ne pidinraameista (4) (5). Anna maalia kuivua kunolla ennen kuin jatkat kokoamista. Leikkaa jokainen siirtokuva erikseen irti ja upota lämpimään veteen n. 20 sekunniksi. Irrota kuvio paperiin merkitystä kohdasta samalla painamalla iimpaperi kuvion toista puolta vasten.

Read before you start!

RU: Внимание: Перед сборкой хорошо прочитайте руководство по монтажу. Каждая деталь пронумерована (1). Соблюдать последовательность монтажа. Необходимые рабочие инструменты: нож и напильник для зачистки деталей (2); резиновая лента, клейкая лента и зажимы для сушки белья для прижимания склеиваемых отдельных деталей (3). Детали из пластика очистить в растворе мягкого моющего средства и высушить на воздухе для того, чтобы краска и первоначальные картинки лучше прилипали. Перед приклеиванием проверить, подходят ли детали; чтобы нанести экономно. Хром и краску удалить с поверхностей склеивания. Небольшие детали покрасить перед тем, как они будут удалены из рамок (4) (5). Краску необходимо хорошо просушить, только после этого продолжать сборку. Каждую соответствующую переводную картинку отдельно вырезать и примерно на 20 секунд окунуть в теплую воду. На обозначенном месте картинку отделить от бумаги и прижать промокающей бумагой.

PL: UWAGA: Przed składaniem przeczytać dokładnie instrukcję montażu. Każda część jest ponumerowana (1). Zwrócić uwagę na kolejność przeprowadzania poszczególnych punktów montażowych. Potrzebne narzędzia: nóż oraz pilnik do usunięcia zadziórów z poszczególnych elementów (2); taśma gumowa, taśma klejowa, klamerek do bielizny dla przytrzymania sklejonych elementów (3). Wymyć plastikowe części w wodzie z delikatnym środkiem myjącym oraz osuszyć na powietrzu, aby zapewnić lepszą przyczepność farby oraz kalkomanii. Sprawdzić przed przyklejeniem, czy dane elementy pasują do siebie; nanosić lekko oszczędnie. Usunąć chrom oraz farbę z powierzchni przeznaczonych do klejenia. Małe elementy pomalować jeszcze przed wycięciem z ramki (4) (5). Farbę dobrze wysuszyć, dopiero potem kontynuować składanie części. Wyciąć pojedynczo każdy z motywów kalkomanii i zanurzyć na 20 sekund w ciepłej wodzie. Ściągnąć motyw z papieru na oznaczone miejsce i docisnąć bibułką.

TR: DİKKAT: Model yapımına başlamadan önce ayıklamaları dikkatlice okuyunuz. Modelde kullanılan her parçaya bir numara verilmiştir (1). Montaj yapım sırasına dikkat ediniz. Gereklî el aletleri: Parçaları bağılı bulundukları çerçeveden çıkarmak için maket bıçağı ve çapaklarıy almak için ebe (2). Yapıyıy sürdükten sonra parçaların yapımıy içi in bir arada tutmaya yarayan paket lastiđi, selo teyp ve çamaşır mandalı (3). Boyanmış ve çykartmaların daha iyi yapımıy ve kalıcı olması için plastik parçaları deterjanlı suda temizleyip odada kurumaya bırakınız. Yapıyıyıcıy sürmeden önce parçalarıy karşıyıkly olarak birbirlerine tam uyup uymadıyınıy kontrol ediniz, yapıyıyılacak yüzeylerde boya kalıntıy ve krom varsa temizleyiniz. Yapıyıkany idareli kullanınız. Küçük parçalarıy bağılı bulundukları çerçeveden çykartmadan önce boyayıy (4) (5). Boya iyice kuruduktan sonra montaj devam ediniz. Her çykartmayı önce kağıdıy ile birlikte kesiniz ve yapıyıyuda 20 saniye kadar bekletiniz. Çykartmayıy model üzerindeki yapıyıyıracağıy yüzeye koyunuz, üzerinden kurutma kağıdıy ile hafifçe bastırarak çykartmanın atıldıyıkany kağıdıy yavaşça çekiniz.

CZ: POZOR: Před sestavením montážního návodu důkladně pročíst. Každý díl je očíslován (1). Dbejte na pořadí montážních kroků. Potřebné nástroje: Nůž a pilník k odstranění výronků na dílech (2), pryžová páska, lepicí páska a kolíčky na prádlo pro přidržování lepených jednotlivých dílů (3). Díly z plastické povrchy vyčistit v roztoku jemného pracího prostředku a nechat vyschnout na vzduchu, za účelem zajištění lepší přilnavosti barevného nátěru a obtisků. Před nalepením zkontrolovat, zdali díly ležící; lepíkem nanášet úsporně. Chrom a barvu na lepených plochách odstranit. Malé díly natřít před jejich odstraněním z rámu (4) (5). Barvy nechat dobře proschnout, teprve potom pokračovat v sestavení. Každý motiv obtisků jednotlivě vyřiznout a ponořit do teplé vody na dobu přibližně 20 sekund. Motiv na označeném místě z papíru odsunout a přitlačit pomocí strachio papíru.

H: FIGYELEM: Az összelásítás előtt az építési útmutatót alaposan át kell olvasni. Minden alkatrészt számmal látaték el (1). A szerelési lépések sorrendjére ügyelni kell. Szükséges szerszámok: kés és reszelő az alkatrészek sorjáltánításához (2); gumiszalag, ragasztószalag és ruhacsipesz az összeragasztott alkatrészek megtartásához (3). A műanyag alkatrészeket lágy mosószeres oldattal kell tisztítani és a levegőn kell megszáritani, hogy a festék-bevonat és a matricák jobban tapadjanak. A felragasztás előtt ellenőrizni kell, hogy az alkatrészek összeillenek-e; a ragasztóanyagot takarékosan kell felhordani. A krómot és festéket a ragasztási felületekről el kell távolítani. A kisméretű alkatrészeket a keretből eltávolítás előtt be kell festeni (4) (5). A festékeket hagyni kell jól megszáradni, az összeszerelést csak ezután szabad folytatni. Minden matrica-motívumot egyesével kell kivágni és kb. 20 másodpercre meleg vízbe kell áztatni. A motívumot a megjelölt helyen a papírról lecsúsztatni és itatospapírral felnyomni.

SLO: OPOZORILO: Pred pričetonom sestavljanju preberi navodila zaEuporabo. Vsak del je označen (1). Pri sestavljanju upoštevaj navodila po točkah. Potrebno orodje: nožek in pilica zaločevanje delov (2), elastična, lepilni trak in kljukice za perilo za držanje zlepljenih delov (3). Plastične dele očisti z blagim praškom in posuši da se stoji barve in nalepke boljše primejo. Pred lepljenjem obvezno preveri, če se deli pravilno prilegajo. Previdno nanesi lepilo. Iz površin, na katere nanašat lepilo, najprej odstrani krom in barvo. Manjše dele poparvaj preden jih odstraniš iz okvirja (4) (5). Barva naj se dobro posuši pred nadaljevanjem sestavljanjem. Vsako nalepko izreži in potopi vtoplo vodo (cca. 20 sekund), jo odstrani iz papirja, položi na odgovarjajoče mesto in pritisni s pivnikom.

SK: POZOR: Pred začatím stavby si pozorne preštudujte stavebný návod. Každý diel je očíslovaný (1). Dbajte na poradie montážnych krokov. Potrebne nástroje: Nôž ašpilník na oddelenie dielov zEramček a ich začistenie (2), gumíčky do vlasov, lepiaca páska štipce na prádlo, pre pridržávanie jednotlivých lepených dielov (3). Diely zEplastu odmasť vEslabom roztoku čistiacoho prostriedku (saponátu) aEnechať uschnúť na vzduchu za účelom lepšej prilnavosti lepidla, farieb aEnelepiek. Pred lepením skontrolovať, či diely ležia. Lepidlo nanašať úsporne. Chrom aEfarbu na lepených miestach opatne odstrániť. Malé diely nafaľbiť ešte pred ich odobratím zEramček (4) (5). Farby nechať dobre zaschnúť, až potom pokračovať vEzostavovaní. Každú nalepku vystrihnúť jednotlivou aEponoriť do vlažnej vody na približne na 20 sekúnd. Nalepku na príslušnom mieste modelu presunúť zEznosného papiera aEničrne ju pritiačť kEprevrchu nosným papierom.

RO: ATENTIECITITI INSTRUCŢIUNILE CU ATENTIE INAINTE DE ASAMBLARE. FIECARE COMPONENTA ESTE NUMEROTATA. ASAMBLATI IN ORDINEA INDICATA PE SCHEMA. PIESELE SE DESPRIND DE PE RAMA CU UN CUTTER.BAVURILE SE INLATURA CU O PILA FINA. CURATATI PIESELE CARE SE IMBINA DE GRASIMUIURME DE VOPSEA SU CURATATI CU O SOLUTIE DE DETERGENT. VOPSIATI PIESELE MICI INAINTE DE DESPRINDEREA DE PE RAMA. LASATI VOPSEAU SA SE USUCE BINE SI NUMAI APOI CONTINUATI ASAMBLAREA. TAIATI FIECARE TRANSFER INDIVIDUAL SI IMERSATI IN APA CALDA CAZ 20 SEC. TRANSFERATI IN POZITIA DORITA APOI APASATI CU O HARTIE. FOLOSITI NUMAI ADEZIVI SI VOPSELE REVELL.

BG: ВНИМАНИЕ! Следвайте указаната схема. Всяка част е номерирана. Спазвайте последователността на етапите на събирането. Необходими инструменти: нож и пила за отстраняване или изпиляване на отделните части; гумена лента, лейкопласт и шипки за пране за да задържите заедно съединените части след залепването им. Пластмасовите елементи да се почистват в лек разтвор от вода и перлен препарат, да се изплакнат и да се остават да изсъхнат, за да се постигне по-добро слепване на боята или ваденката. Нанесете боята върху малките части преди да ги делите от шаблона. Оставете боята да изсъхне преди да продължите със съл обявянето. Преди нанасяне на лепилото изсъхнете те боята от повърхностите за слепване. Преди залепване проверете дали частите пасват идеално. Нанесете малко лепило. Изрежете по отделно всяка е дна ваденка и я потопете в топла вода за около 20 секунди. Отлепете ваденка та от указаното място на хартията и я попитете леко с попивателната хартия.

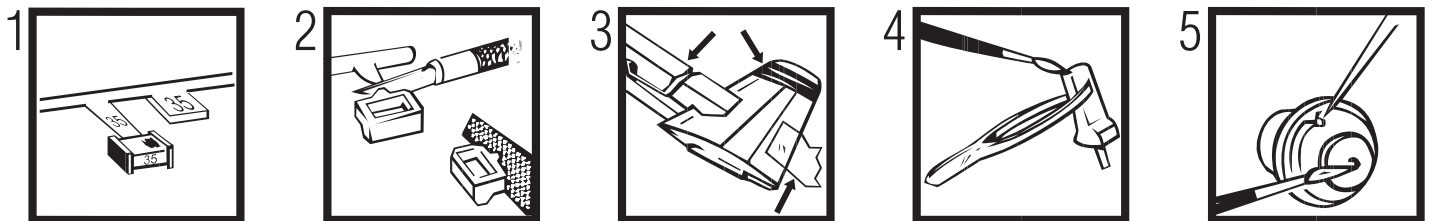

Verwendete Symbole/Used Symbols

Bitte beachten Sie folgende Symbole, die in den nachfolgenden Baustufen verwendet werden.
Veillez noter les symboles indiqués ci-dessous, qui sont utilisés dans les étapes suivantes du montage.
 Sírvase tener en cuenta los símbolos facilitados a continuación a utilizar en las siguientes fases de construcción.
Si prega di fare attenzione ai seguenti simboli che vengono usati nei susseguenti stadi di costruzione.
 Húsnótir sýraurvarandi sýmbólum, þetta káptálfandi sérnaemsla kókoanúmsálvalleisska.
Legg merke til symbolene som benyttes i monteringsstivene som følger.
 Proszę zwracać na następujące symbole, które są użyte w poniższych etapach montażowych.
Daha sonrakı montaj basamaklarında kullanılacak olan, aşağıdaki sembollere lütfen dikkat edin.
 Kérjük, hogy a következő szimbólumokat, melyek az alábbi építési fázisokban alkalmazásra kerülnek, vegyék figyelembe.

Please note the following symbols, which are used in the following construction stages.
Nem a.u.b. de volgende symbolen in acht, die in de onderstaande bouwfasen worden gebruikt.
 Por favor, preste atenção aos símbolos que seguem pois os mesmos serão usados nas próximas etapas de montagem.
Observera: Nedanstående piktogram används i de följande arbetsmomenten.
 Legg vinnligst merke til følgende symboler, som benyttes i de følgende byggestadier.
 Пожвагіте уважно на наступні символи, котрі будуть використані в наступних етапах збирання.
 Παρακαλώ προσέξτε τα παρακάτω σύμβολα, τα οποία χρησιμοποιούνται στις παρακάτω βωθίδες συναρμολόγησης.
Objeite prosim na dale uvedené symboly, které se používají v následující konstrukčních stupních.
 Prosimo za Vašu pozornost na sledeće simbole ki se uporabljajo v naslednjih korakih gradbe.



Kleben
Glue
Coller
Lijmen
Engomar
Colar
Incollare
Limmas
Limmaa
Klæbning
Lim
Клеить
Nie przykleić
κόλλημα
Yapıştırma
Lepeni
ragasztani
Lepiti

Nicht kleben
Don't glue
Ne pas coller
Niet lijmen
No engomar
Não colar
Non incollare
Limmas ej
Älä limmaa
Må inte kläbas
Ike lim
Не клеить
Nie przykleić
κόλλημα
Yapıştırma
Lepeni
nem szabad ragasztani
Ne lepliti

Wahlweise
Optional
Facultatif
Naar keuze
No engomar
Alternado
Facultativo
Valfritt
Vaihtoehtoisesti
Efter eget valg
Valgfritt
Ha valóság
Do wyboru
εναλλακτικά
Szemleli
Választéknél
toetsés szerint
način izbire

Anzahl der Arbeitsgänge
Number of working steps
Nombre d'étapes de travail
Het aantal bouwstappen
Número de operaciones de trabajo
Número de etapas de trabalho
Número di passaggi
Antal arbetsmoment
Työvaiheiden lukumäärä
Antal arbetsforlopp
Antal arbetsstrinn
Κοινοσημοσ οπαρασιών
Liczba operacji
οριθμός των εργασιών
Is sahalalanin sayisi
Počet pracovnich operaci
kés segítéségével leválasztani
Odeliliti z nožem

Mit einem Messer abtrennen
Detach with knife
Détacher au couteau
Opérer de la même façon sur l'autre face
Met een mesje afsnijden
Separarlo con un cuchillo
Separar utilizando uma faca
Staccare col coltello
Skär loss med kniv
Irtarra veitsellä
Adskilles med en kniv
Skjær av med en kniv
Отделит ножом
Odciać nożem
διαχωρίστε με ένα μαχαίρι
Bir bıçak ile kesin
Ođdelit pomoći nože
kés segítségével leválasztani
Odeliliti z nožem

Gleichen Vorgang auf der gegenüberliegenden Seite wiederholen
Repeat same procedure on opposite side
Opérer de la même façon sur l'autre face
Dezelfde handeling herhalen aan de tegenoverliggende kant
Realizar el mismo procedimiento en el lado opuesto
Repetir o mesmo procedimento utilizado no lado oposto
Stessa procedura sul lato opposto
Upprepa proceduren på motsatta sidan
Toista sama toimenpide kuten vierisellä sivulla
Det samme arbejde gentages på den modsatte liggende side
Gjenta prosedyren på siden lvers overfor
Повторитe такое же действие на противоположной стороне
Taki sam przebieg czynności powtórzysz na stronie przeciwnej
επανάλαβε την ίδια διαδικασία στην απέναντι πλευρά
Aynı işlemi karşı tarafta tekrarlayın
Stejný postup zopakovat na protilehlé straně
ugyanazt a folyamatot a szemben található oldalon megismételni
Isti postopek ponoviti na suprotni strani

Klebeband
Adhesive tape
Dévidoir de ruban adhésif
Plakband
Cinta adhesiva
Fita adesiva
Nastro adesivo
Tejp
Tape
Tape
Tape
Kleblípa
Tasma klejaca
κόλλητική ταινία
Yapıştırma bandı
Lepici páska
ragasztószalag
Traka z lepiom

Loch böhren
Make a hole
Faire un trou
Maak een gat
Practicar un taladro
Perforar
Fare un foro
Borra hål
Porra reiká
Der bora et hul
Ber hul
Провесрлить отверстие
wywiercić otwór
ανοίξει τρύπα
Delik açın
Vyvart díru
lyukat fúrni
Narediti luknjico

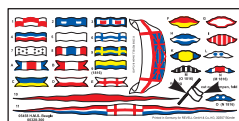

Bauteile trocken lassen
Laisser sécher les pièces
Dejar secar las piezas
Dejar secar os componentes
La delene tørke
Allow the parts to dry
Ofderelien laten drogen
Fer asciugarsi i componenti
Anna osien kuivua
Låt byggdelarna torka
Lad komponenterne tørre
Części pozostałe do wyschnięcia
Yapı parçalarını kurumaya bırakınız
Jednotlivé díly nechte zaschnout
Αφήστε τα μέρη να στεγνώσουν
Alkatrészek hagyja száradni
Puskite za sestavni deli posušijo
Дать деталям высохнуть

Abbildung zusammengesetzter Teile
Illustration of assembled parts
Figure représentant les pièces assemblées
Afbelding van samengevoegde onderdelen
Ilustración piezas ensambladas
Figura representando peças encaixadas
Illustrazione delle parti assemblate
Bildet visar delarna hopsatta
Kuva yhtenällystystä osista
Illustration af sammensatte dele
Ilustrasjon, sammensatte deler
Изображение смонтированных деталей
Rysunek złożonych części
απεικόνιση του συναρμολογημένου εξοπλισμού
Birteljesítés parçaların şekli
Zobrazení sestavených dílů
összeállított alkatrészek ábrája
Slika slopljenega dela

Flaggen ausschneiden, in der Mitte falzen und am Faden zusammenkleben
Cut out flags, fold in the middle and stick together at thread
Découper les pavillons, plier dans le milieu et coller au niveau du fil
Vlaggen uitknippen, in het midden vouwen en op de draad aan elkaar lijmen
Cortar las banderas, doblarlas por la mitad y pegarlas al hilo
Cortar a bandeira, dobrá-la ao meio e colar ao fio
Ritagliare le bandierine, piegare nella metà e incollarle sul filo
Knipp ut flaggor, vik på mitten och klistra samman runt tråden
Leikkaa lipat tilit, taita keskelle ja limmaa nauhan ympärille yllteen
Flagene skæres ud, faldes i midten og limes omkring tråden
Skjær ut vimpelene, fald i midten og lim sammen på snora
Варезать флаги, сложить в середине и приклеить к нити
Vágd ki a flag, zldozs w środku i przyklej do nitki
κόψτε τις σημαίες, διπλώστε τις στη μέση και κολλήστε τις στην κλωστή
Bayrakı kesin, ortadan bükün ve ipile yapıştırın
Vlajky vystřihnout, ve středu přehnout a na vláknku slépit
a zásloček kvágni, középen összehajlítani és a fonálra összeragasztani
Zreżać zastawę, w sredni zwiili w zaleplić za nit

1.



Anzahl der Arbeitsgänge
Number of working steps
Nombre d'étapes de travail
Het aantal bouwstappen
Número de operaciones de trabajo
Número de etapas de trabalho
Número di passaggi
Antal arbetsmoment
Työvaiheiden lukumäärä
Antal arbetsforlopp
Antal arbetsstrinn
Κοινοσημοσ οπαρασιών
Liczba operacji
οριθμός των εργασιών
Is sahalalanin sayisi
Počet pracovnich operaci
kés segítéségével leválasztani
Odeliliti z nožem

Anknoten und Kleben
Tie and Glue
Attacher et Coller
Vastknopen en Lijmen
Atar y Engomar
Anodare e Incollare
Knyl fast och Limmas
Solmi ja Liimaa
Bindes fast og Klæbning
Knyl og Lim
Связать узлом и Клеить
Przywiązać oraz Przykleić
κομπεδέστε και κόλλημα
Düğümleyin ve Yapıştırma
Nauzilit a Lepeni
megcsomósítani és ragasztani
Zavezati in Lepiti



Segel an den gezeichneten Stellen mit heißer Nadel durchbohren und jute-farbenen Faden durchziehen; Ends abneiden.
ACHTUNG: Fäden nicht zu fest ziehen!
 Using a hot needle, pierce the sails where indicated an thread jute-coloured yarn through the holes; cut off ends.
IMPORTANT: Do not overtighten the yarn!
 Percer la voile aux points indiqués à l'aide d'une aiguille chauffée, et passer un fil couleur de lin; sectionner l'extrémité.
ATTENTION: ne pas tendre le fil exagérément!
 De zeilen op de getekende plaatsen met een hete naald doorboren en jutekleurige draad er doortrekken; De einden afsnijden.
OPGELET: De draden niet te vast aantrekken!

Öffnungen mit Spachtelmasse verschließen und Oberfläche mit Schleifpapier angleichen
 Close openings with putty and sand down surface
 Boucher les orifices avec du mastic et uniformiser les surfaces avec du papier à poncer.
 Dicht de openingen af met plamuur en maak het oppervlak glad met schuurpapier.
 Rellenar las aberturas con masilla de empastecor y alisar con papel de lija
 Fechar as aberturas com massa de aparelhar e igualar a superfície com uma lixa
 Chiudere le aperture con stucco e uguagliare la superficie con carta abrasiva
 Släng öppningarna med spackelmasa och jämna till ytan med slappapper
 Sulje aukot silotaineella ja tasoiha pinta hiekkapaperilla.
 Åbringen lukkes med spartelmasse og overfladen gøres plan med sandpapir
 Tettl åpningene med sparkel og puss overflaten med slappapir.
 Щели заделать шпаклевкой и выровнять поверхность шлифовальной бумагой
 Zatkaj otwory masą szpachlową i wygładź powierzchnię papierem ściernym
 Κλείστε τ' ανοίγματα με στόκο και λείψτε την επιφάνεια με υαλόχαρτο
 Delikieri macun ile kapatın ve üst yüzeyi zimpara kağıdı ile düzeltin
 Ötvny prekryt tmelem a povrch vyrovnat smirkovým papírom
 Nyílásokat alapozmasszával lezárni és a felületet dörzsöppapírral elegyenetnri
 Zatorbiti otvore smesom za popunjavanje a površinu poravnati brusnim papírom



Schwarzen Faden benutzen
Use black thread
Employer le fil noir
Gebruik zwarte draad
Utilizar hilo color negro
Utilizar filo preto
Usare filo nero
Använd svart tråd
Käytä mustaa lankaa
Benyt en sort
Bruk svart
Использовать черные нитки
Użyć czarnej nici
χρησιμοποιήστε την καφέ νύθρο
Kahverengi siyah iplik kullanın
Použit černé vlákno
barna fekete fonalat kell használni
Uporabljati črni nit

jutefarbenen Faden benutzen
Use jute-coloured thread
Employer le fil couleur jute
Gebruik jute-kleur draad
Utilizar hilo yute
Utilizar filo cor de juta
Usare filo color iuta
Använd svart tråd
Käytä jutein vänsiä lankaa
Benyt jute farvet
Bruk jutefarvet tråd
Использовать джутового цвета нитки
Użyć siłnianozółtej nici
χρησιμοποιήστε την κλωστή καφέ χρώματος
Kahverengi jüt renginde kullanın
Použit barvy jute vlákno
barna jutaszínú fonalat kell használni
Uporabljati jutano nit

Dieser Bausatz wurde in mehrfachen Qualitäts- und Gewichtskontrollen auf Vollständigkeit überprüft. Reklamationen können nur bearbeitet werden, wenn die **Bauanleitung**, das aus der Kartorange herausgeschnittene **EAN-Strichcode-Feld** und der **Kassenbon** eingeschickt werden. Bitte haben Sie Verständnis dafür, dass wir nur Gewährleistung bei aktuellen Artikeln übernehmen können, die im Zeitraum der letzten 24 Monate erworben worden sind. **Unfrei eingesandte Reklamationssendungen werden von uns nicht angenommen!**
 Einzelteile für Umbauten können gegen Vorkasse erworben werden". Unsere Adresse: Revell GmbH & Co. KG, Abteilung X, Henschelstr. 20-30, 32257 Bünde. Dieser Direktservice gilt für die Länder: Deutschland, Benelux, Österreich, Frankreich, Großbritannien. Reklamationen aus den übrigen Ländern werden über die jeweiligen Distributeure abgewickelt. Bitte kontaktieren Sie Ihren Händler.

This Model Kit has been subject to extensive quality and weight checks during the manufacturing process to ensure it leaves our warehouse in perfect condition. We are only able to process applications for missing parts if the following procedure is followed. In all cases the following will be required before we are able to process any request: Original receipt (proof of purchase) original instruction sheets (will be returned) and the bar code cut out of the box. We may not be able to process requests for products that have been discontinued for more than 24 months. Products that are returned directly to us without prior authorisation by a company representative will not be accepted and returned to sender. Replacement parts for conversion or spares will continue to be available however they will incur a handling charge. Please write to: Department X Revell GmbH & Co. KG, Henschelstr. 20-30, 32257 Bünde. This direct service is only available in the following markets: Germany, Benelux, Austria, France & Great Britain, Revell GmbH & Co. KG, Boston Houso, 64-66 Queensway, Hemel Hempstead, Herts, HP2 5HA, Great Britain. For all other markets please contact your local dealer or distributor directly.

Afin de vous donner entière satisfaction et pour nous assurer que tous les éléments nécessaires au montage de votre maquette sont présents dans la boîte, cet article a subi dans son intégralité divers contrôles qualitatifs ainsi que des contrôle de poids.
 Si toutefois vous deviez nous faire part de certaines réclamations, nous vous prions de bien vouloir vous adresser à votre revendeur habituel, muni de la notice de montage, du code EAN découpé sur la boîte, ainsi que de votre ticket de caisse.
 Le SAV ne sera assuré que pour les articles ayant été acquis depuis moins de 24 mois. Les pièces de rechange utilisées pour la transformation de maquettes pourront être obtenues en pré-paiement. Dans le cas où vous n'obtiendriez pas satisfaction, vous pouvez vous adresser directement à notre service SAV à l'adresse suivante: REVELL GmbH & Co. KG, Abteilung X, Henschelstraße 20-30, D-32257 Bünde ou Revell GmbH & Co. KG, 14 B, rue du Chapeau Rouge, F-21000 Dijon, France.
 Pour tous les autres marchés, merci de prendre contact avec votre détaillant où distributeur.

*Deze bouwdoos werd verscheidene malen volledig gecontroleerd op kwaliteit en gewicht. Klachten kunnen slechts in behandeling worden genomen indien de bouwhandleiding, de uit de doos geknipte EAN - streepjescode en de kassabon zijn meegezonden. Wij vragen om uw begrip dat wij alleen garantie kunnen geven voor huidige artikelen die binnen een periode van de laatste 24 maanden zijn gekocht. Onvolledig ingezonden klachten kunnen niet in behandeling worden genomen. Onderdelen voor ombouw kunnen tegen vooruitbetaling gekocht worden.
 Ons adres is: Revell GmbH & Co. KG, Afdeling X, Henschelstrasse 20-30, 32257 Bünde, Duitsland. Deze directe service geldt alleen voor de volgende landen: Duitsland, Benelux, Oostenrijk, Frankrijk, Groot Brittannië.
 Klachten afkomstig uit overige landen worden via de eventuele lokale vertegenwoordigers van Revell afgewikkeld. Wij verzoeken U contact op te nemen met uw winkelier.*

05458

Benötigte Farben/Used Colors

Benötigte Farben Required colours	Peintures nécessaires Benötigte kleuren	Pinturas necesarias Tintas necessárias	Colori necessari Använda färger	Tarvittavat värit Du trenger følgende färger	Nødvendige farver Необходимые краски	Potrzebne kolory Απαιτούμενα χρώματα	Gerekli renkler Potřebné barvy	Szükséges színek. Potrebne barve
98% weiß, matt 5 white, matt blanc, mat wit, mat blanco, mate branco, fosco bianco, opaco vit, matt valkoinen, himmeä hvid, mat hvit, matt белый, матовый biały, matowy λευκό, ματ beyaz, mat bílá, matná fehér, matt bela, mat	2% erde dunkel, matt 82 dark earth, matt terre foncée, mat donkerazrdkleurig, mat color tierra oscuro, mate terra-escuro, mate terra scura, opaco jord mörk, matt mulanruskea, matla mørk jord, mat jord mørk, matt темный земляной, матовый ciemnoziemny, matowy Γήινο σκούρο, ματ toprak koyu, mat földszíni, matt zemité tmavá, matná prstena temna, brez leska	B erde dunkel, matt 82 dark earth, matt terre foncée, mat donkerazrdkleurig, mat color tierra oscuro, mate terra-escuro, mate terra scura, opaco jord mörk, matt mulanruskea, matla mørk jord, mat jord mørk, matt темный земляной, матовый ciemnoziemny, matowy Γήινο σκούρο, ματ toprak koyu, mat földszíni, matt zemité tmavá, matná prstena temna, brez leska	C holzbraun, seidenmatt 382 wood brown, silky-matt brun bois, satiné mat houtbruin, zijdemat marrón maderá, mate seda castanho madeira, fosco sedoso marrone legno, opaco sela träbrun, sidenmatt puunruskea, silkinhimeä träbrun, silkematt trebrun, silkematt древесно-коричнев., шелк.-матовый drewnobrazowy, jedwabisto-matowy καφέ ξύλου, μεταξωτό ματ odun kahverengisi, ipek mat hnědá barvy dřeva, hedvábně mat. fabarna, selyemmatt drevo plava, svila mat	D afrikabraun, matt 17 afrika brown, matt brun Afrique, mat afrikabruin, mat marrón africano, mate castanho-africano, mate bruno africano, opaco strikabrun, matt khakinruskea, matla afrikabrun, mat afrika-brun, matt африкано-коричновый, матовый brąz afrykański, matowy οκαφέ Αφρικής, ματ afrika kahverengisi, mat afrikabarna, matt africká hnědá, matná afriškorpjaya, brez leska	E rost, matt 83 rust, matt rouille, mat roest, mat orin, mate ferrugem, fosco color ruggine, opaco rost, matt ruoste, himmeä rust, mat rust, matt ржавчина, матовый rdzawy, matowy χρώμα σκουριάς, ματ pas rengi, mat rozsvá, matná rjaya, mat			

F
messing, metallic 92
brass, metallic
laiton, métallique
messing, metallic
latón, metalizado
latão, metálico
otone, metallico
mässing, metallic
messinki, metallikiilito
messing, metallak
messing, metallic
латунный, металл
mosiądz, metaliczny
ορείχαλκου, μεταλλικό
pirinc, metalik
mosazná, metaliza
sárgaréz, metáll
mesing, metalik

G
anthrazit, matt 9
anthracite grey, matt
anthracite, mat
antraciet, mat
antracita, mate
antracite, fosco
antracit, opaco
antracit, metallic
antrasiitti, himmeä
koksgrå, mat
antrasit, matt
антрацит, матовый
antracyt, matowy
ανθρακί, ματ
antrasit, mat
antracit, matná
antracit, matt
tamno siva, mat

H
eisen, metallic 91
steel, metallic
coloris fer, métallique
ijzerkleurig, metallic
ferroso, metalizado
ferro, metálico
ferro, metallico
järnfärg, metallic
teräksenväriinen, metallikiilito
jern, metallak
jern, metallic
стальной, металл
żelazo, metaliczny
σιδήρου, μεταλλικό
demir, metalik
železná, metaliza
vas, metáll
železna, metalik

I
ocker, matt 88
ochre brown, matt
ocre, mat
oker, mat
ocre, mate
ocre, fosco
ocra, opaco
ockra, matt
okra (keltamulta), himmeä
okker, mat
oker, mat
охра, матовый
ochra, matowy
ώχρα, ματ
koyu kavuniçi, mat
okrově žlutá, matná
okker, matt
oker, mat

Um einen verwitterten Effekt zu erzielen, werden die Segel im Bogen mittels eines Schwammes mit einer Mischung aus Revell-Verdünnung und einigen Tropfen der Farbe **A**+**I** unregelmäßig bestrichen.

To achieve a weatheped effect, colour the sales unevenly (curvedmotion) with a mixture of Revell-Thinner and few drops of colour **A**+**I**.

Pour donner plus de realisme, les voiles seront peintnes irregulierement afin de donner un aspect "vieilli". Cette operation s'effectuera a l'aide d'une eponge ou d'uin pinceau trempe dans un melange de diluant Revell et de quelques gouttes de **A**+**I**.

Om een verweerd effect te bereiken, worden de zeilen met behulp van een sponsje voor het uitsnijden uit het blad met een mengsel van Revell-Verdunner en een paar druppeltjes verf vande kleur **A**+**I** onregelmatig ingewreven.

För att uppnå ett väderbitet utseende bör seglen målas ojämnt längs buktningen med hjälp av en svamp och en blandning av Revell förtunningsmedel och några droppar **A**+**I**.

Degen ser acopladas las velas al apjeto de consguir el efecto de intemperie, las velas deben estar pintadas irregularmente, doblandolas por medio de una esponja y unza mzcla de dilucion Revell algunas gotas de color **A**+**I**.

Ripartire in modo irregolare con un pennello

Fördela ojämnt med en pensel

Jaoittele epäsäännöllisesti siveltimellä

Fordeles uregelmæssigt med en pinsel

Fordeles ujevnt med en pensel

Распределять неравномерно с помощью кисточки

Rozprowadzić nierównomiernie pędzlem

με ένα πινέλο μοιράστε ασυμμετρικά

Düzensiz olarak bir fırça ile dağıtın

Nepřavidelně rozdělit prostřednictvím štětce

egy ecsettel szabálytalanul eloszlatni

Nenakomerno nanesti z četkico

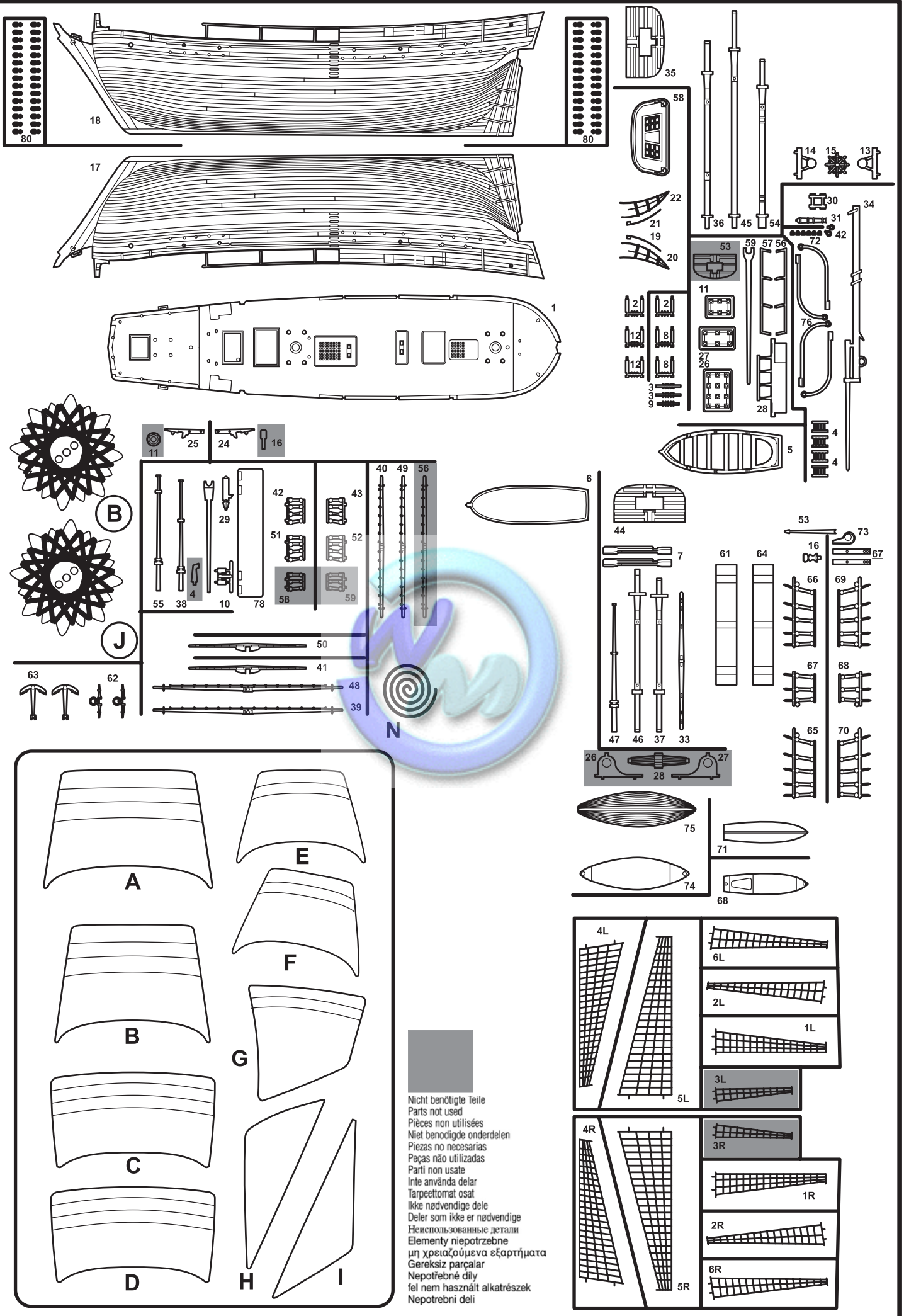

05458

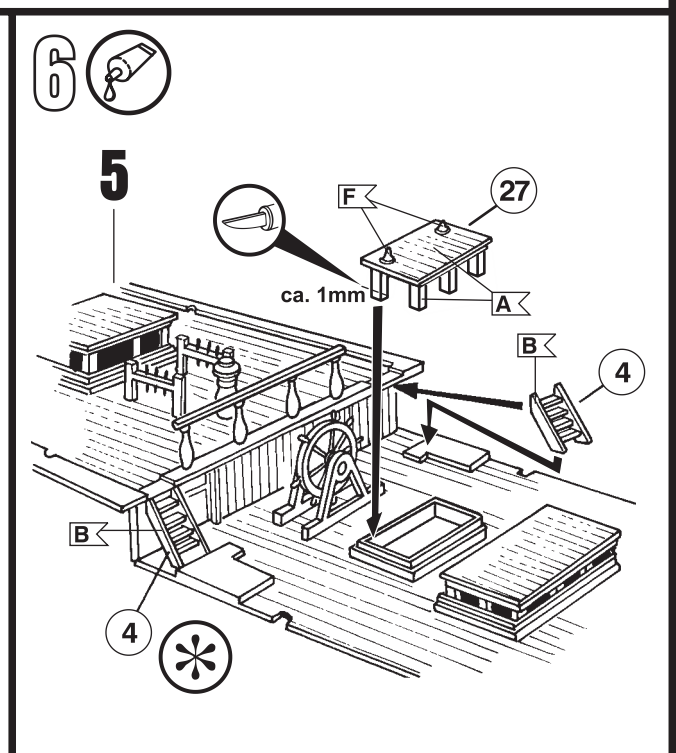
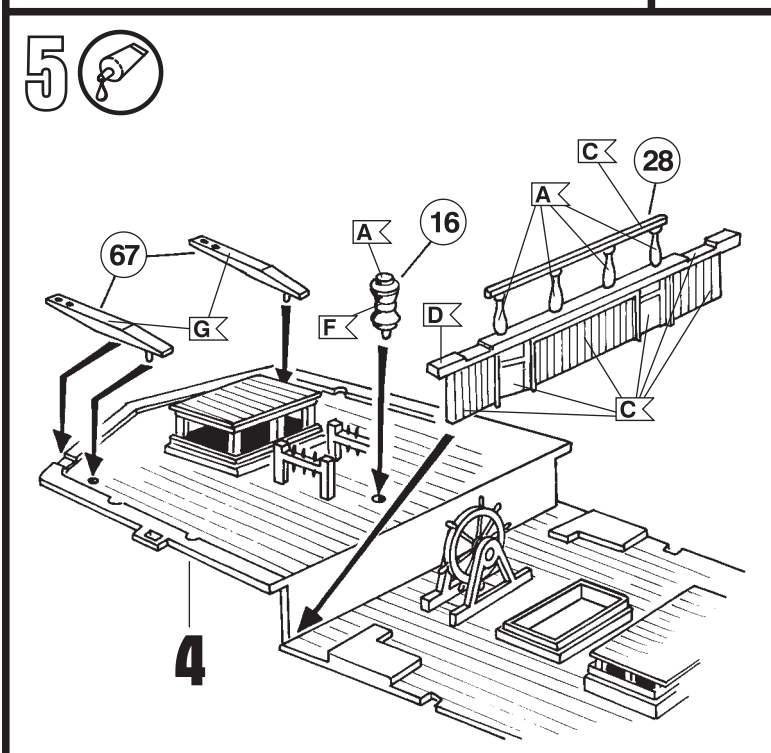
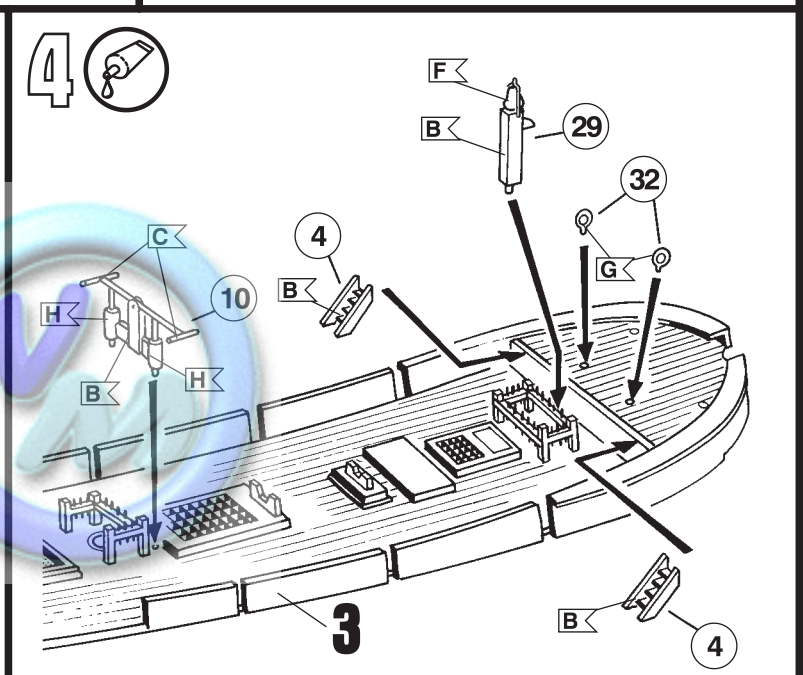
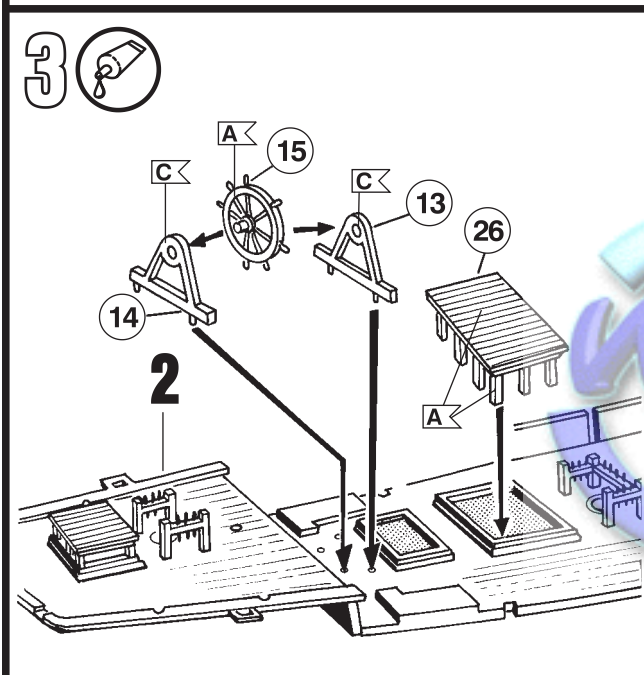
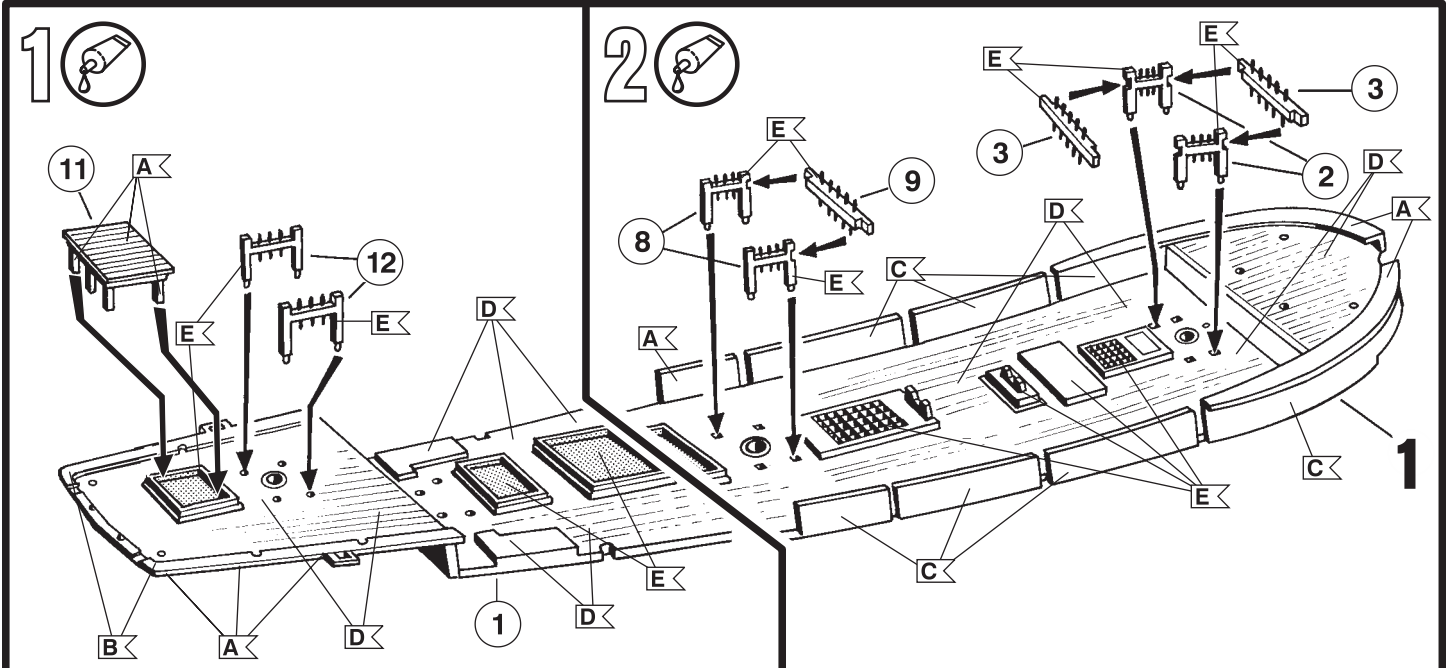

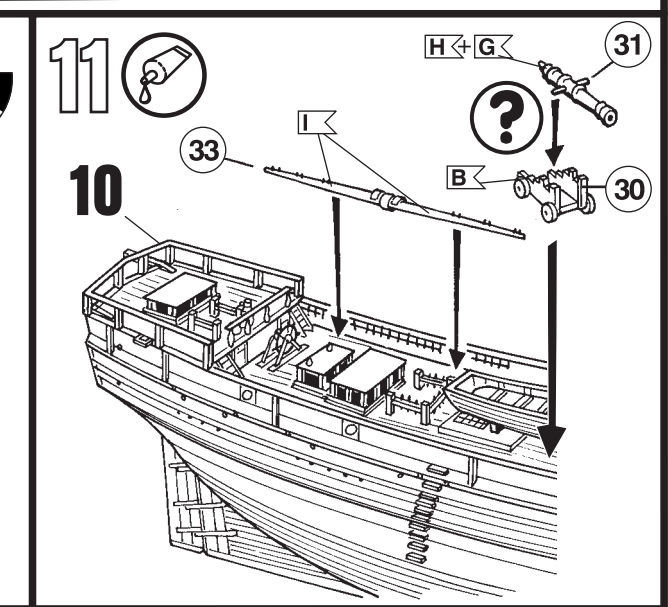
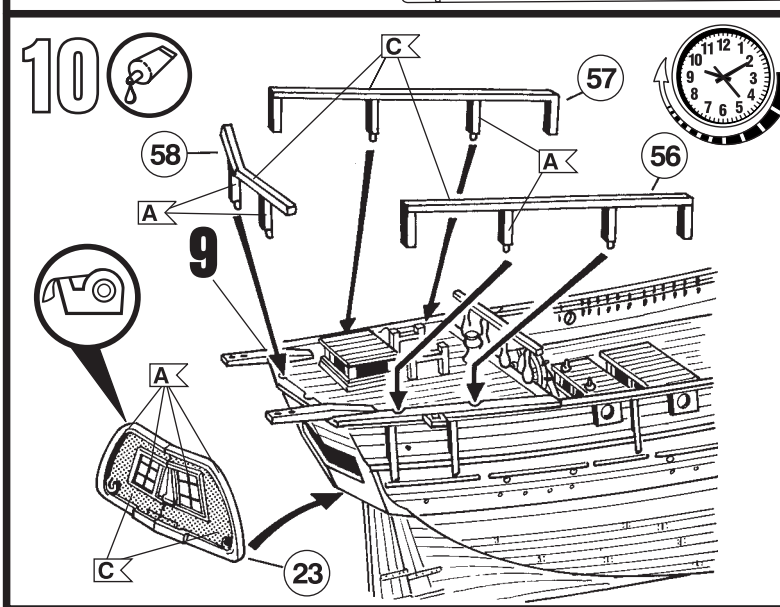
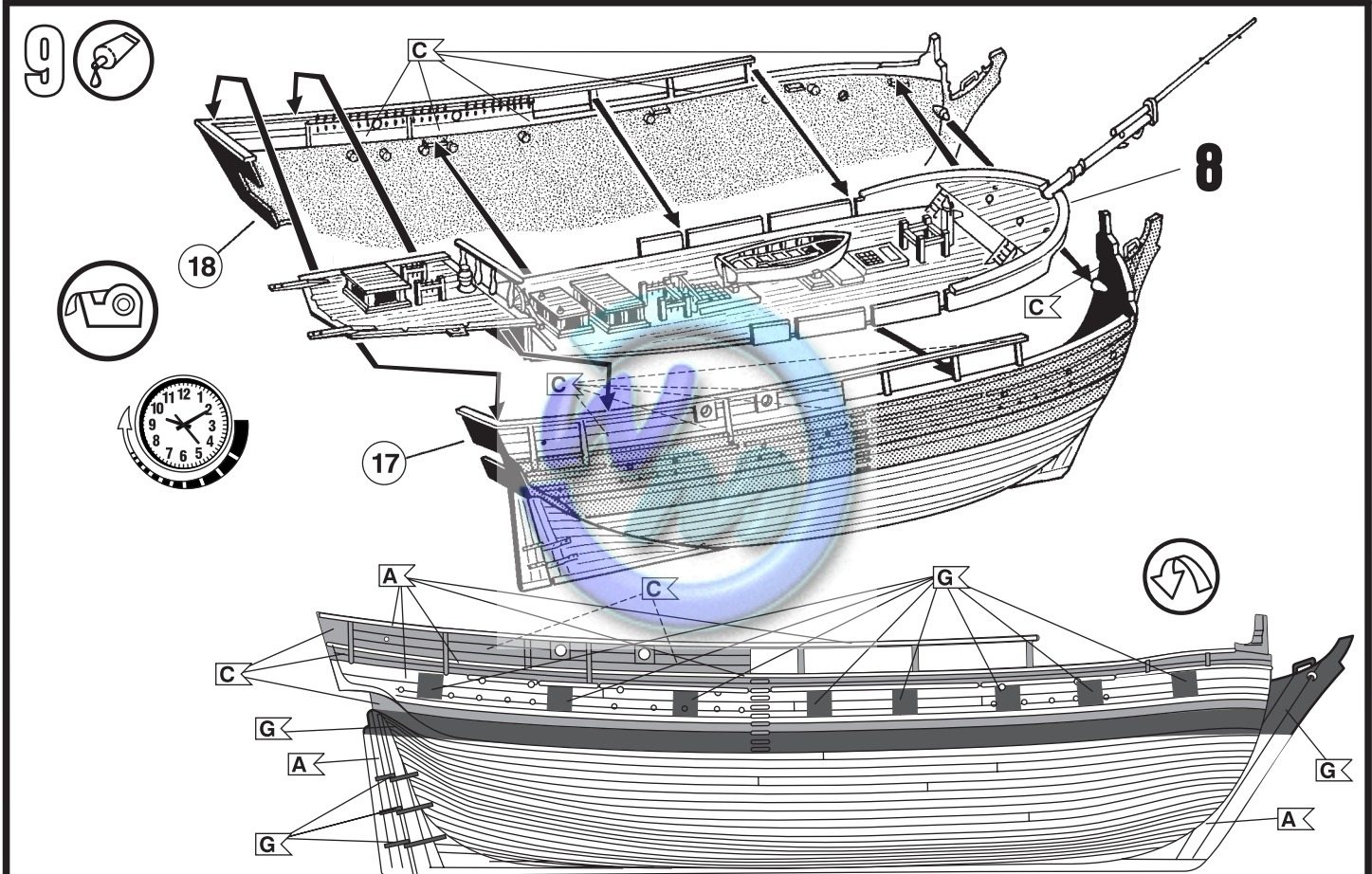
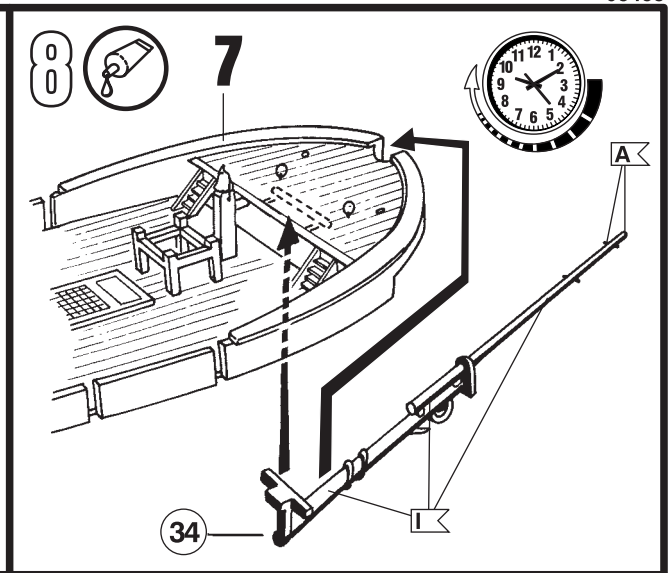
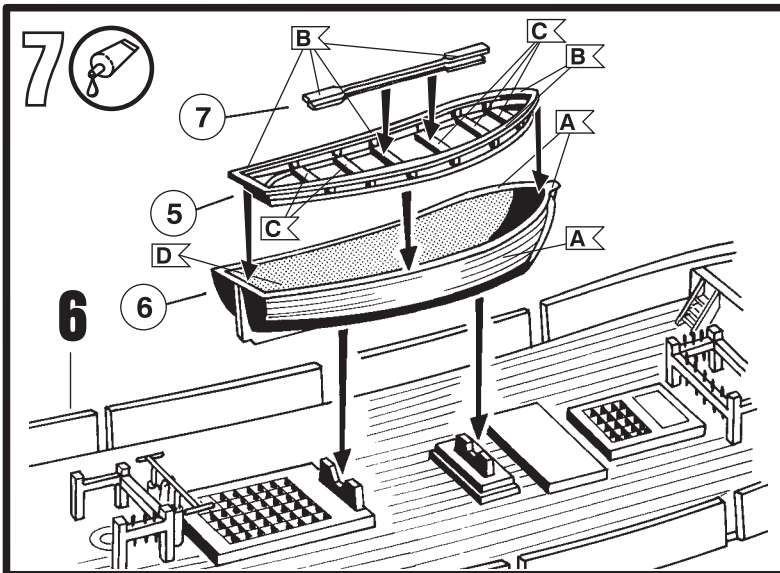

05458

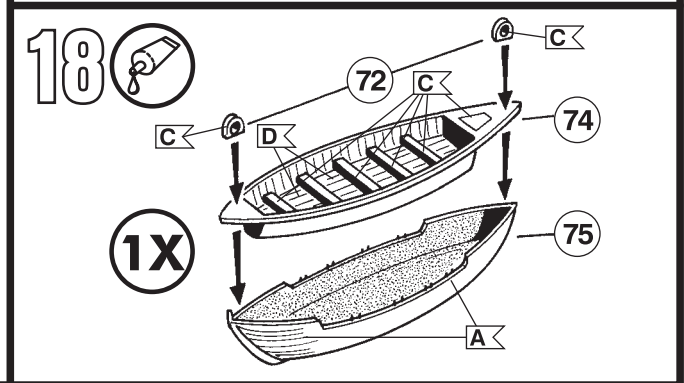
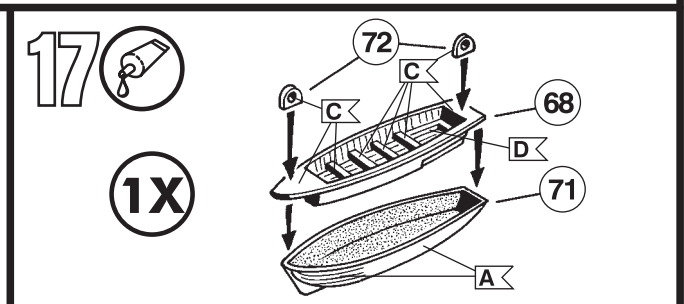
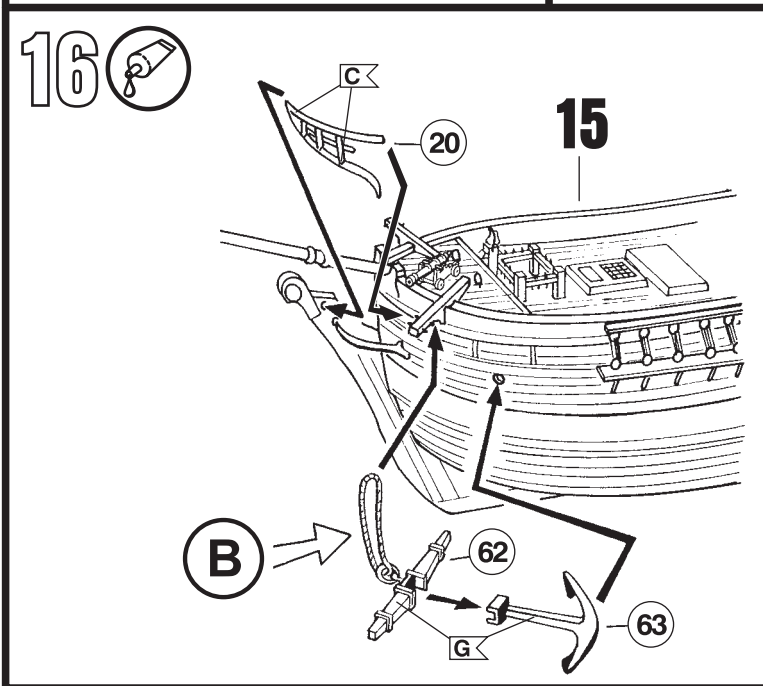
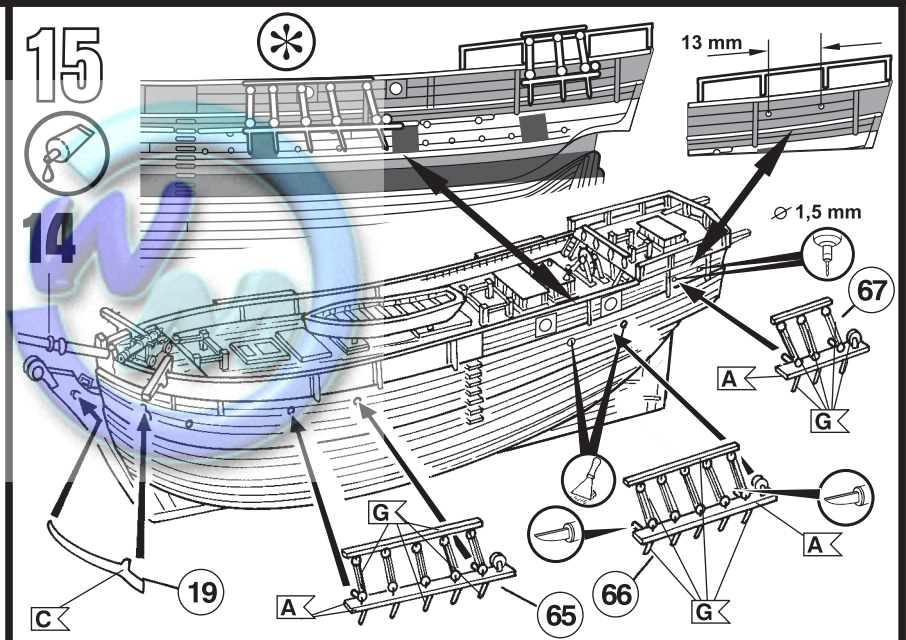
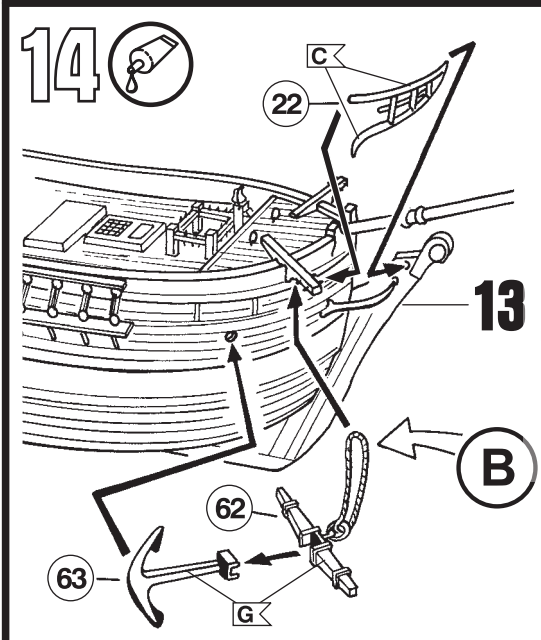
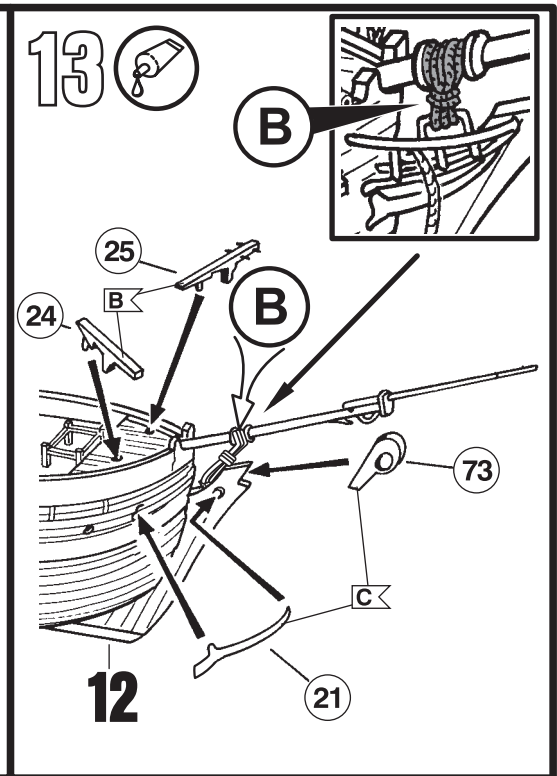
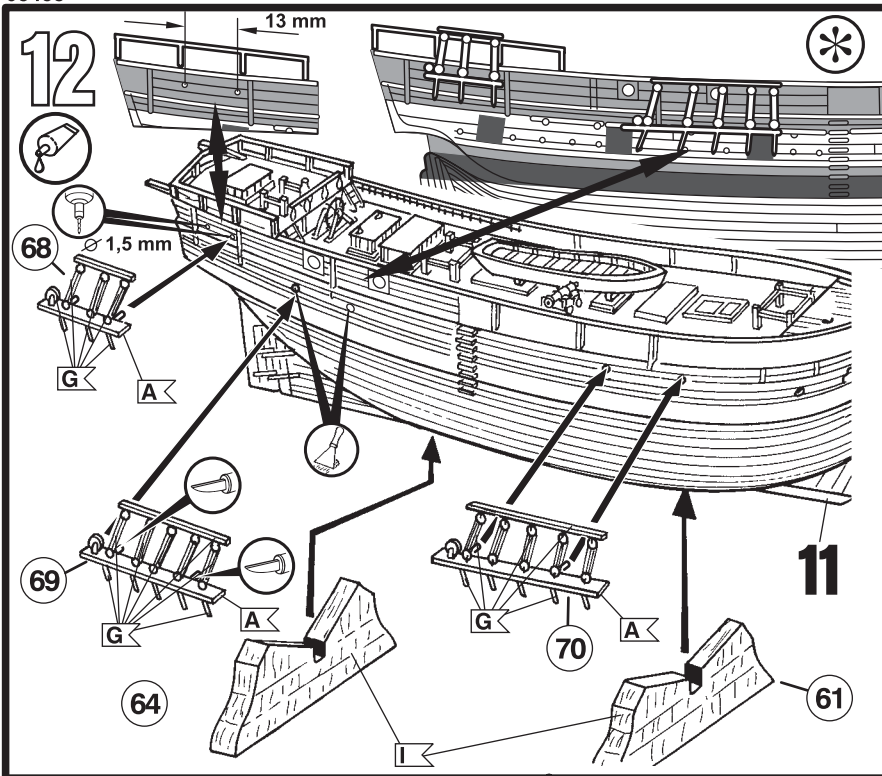

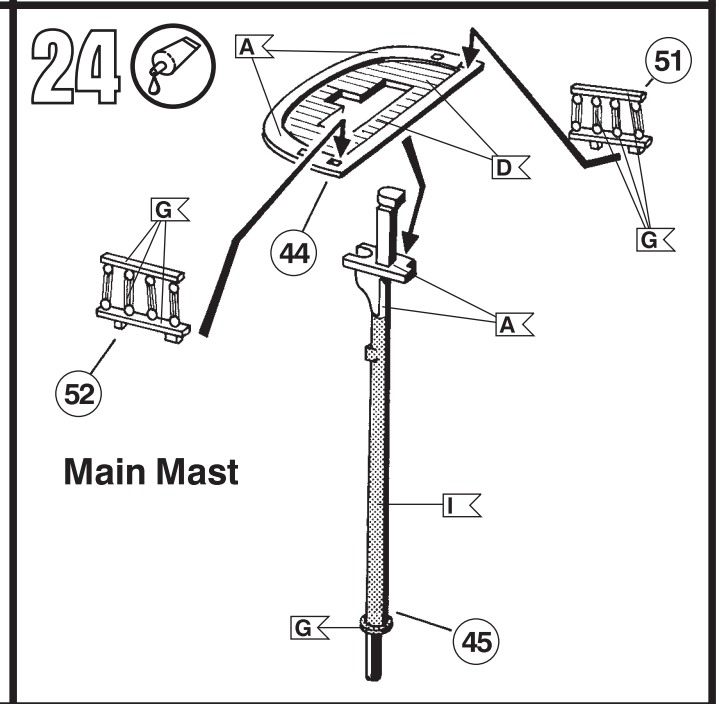
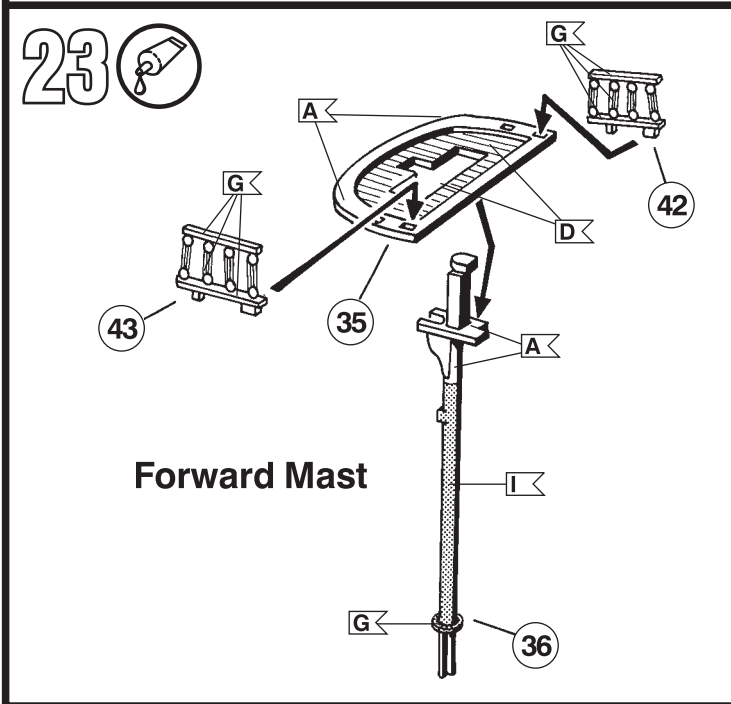
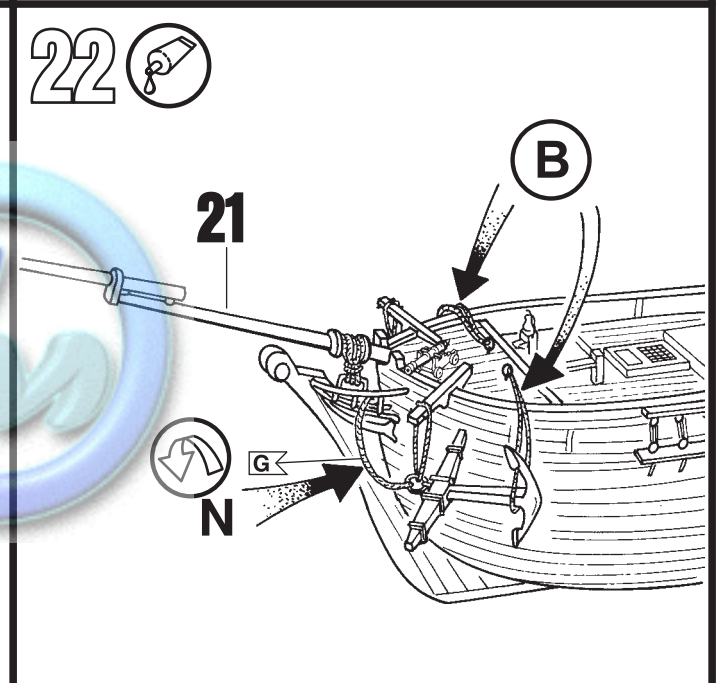
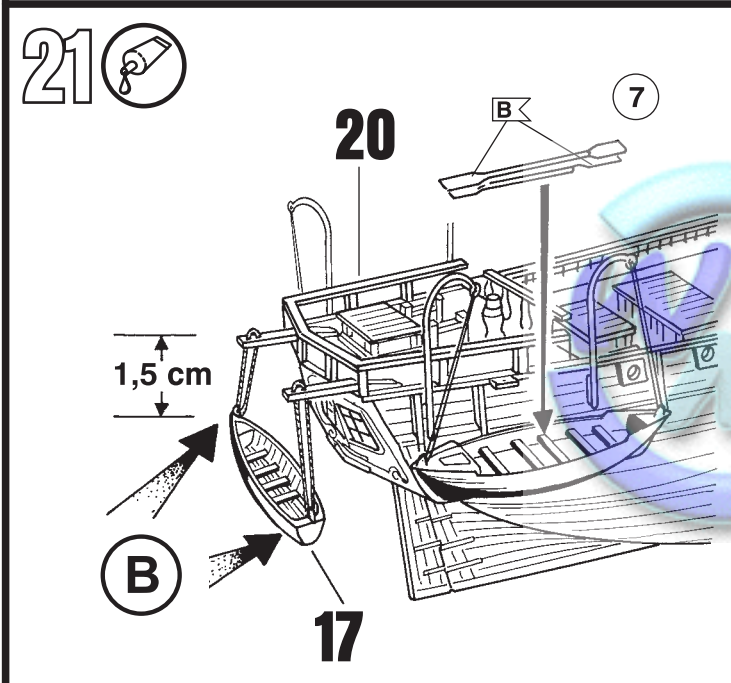
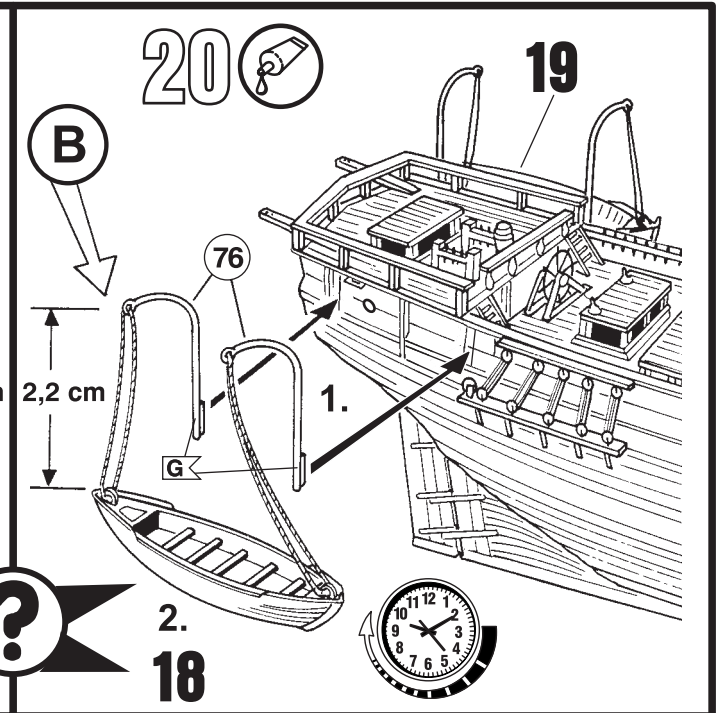
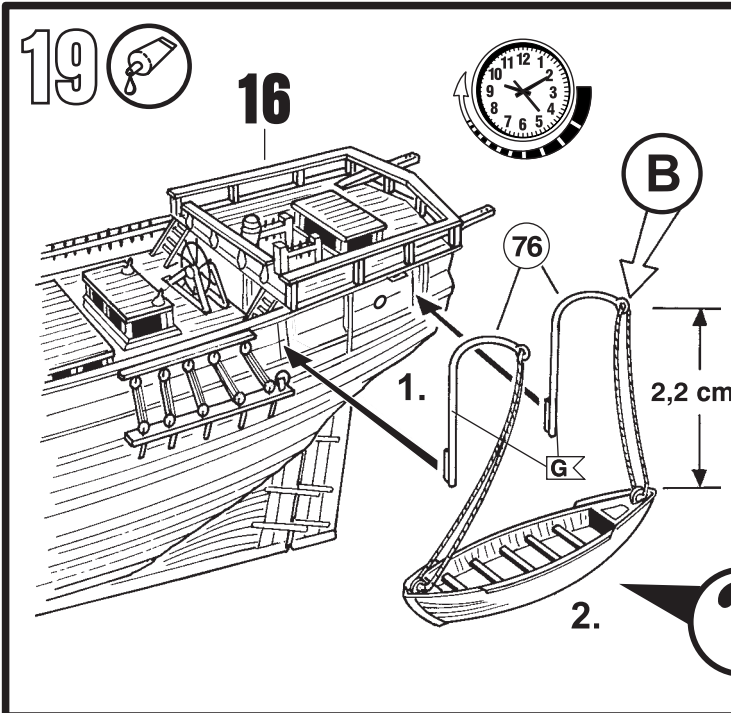

25



Forward Mast

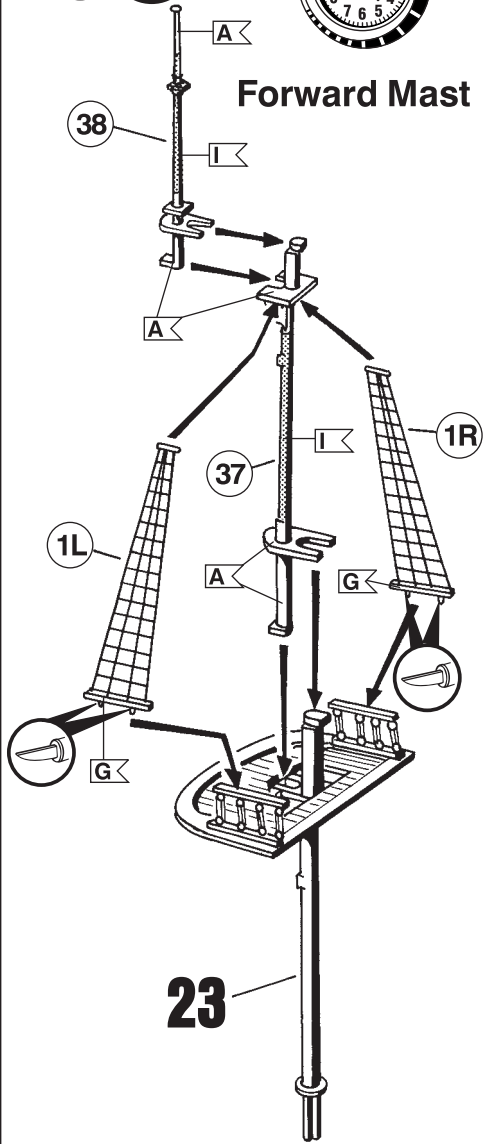

26



Main Mast

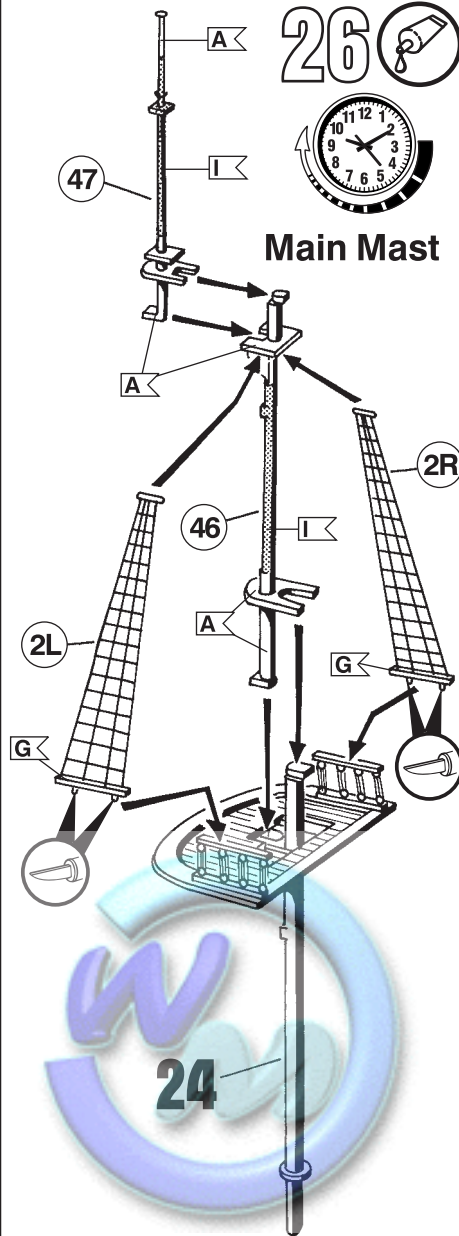

27



Mizzen Mast

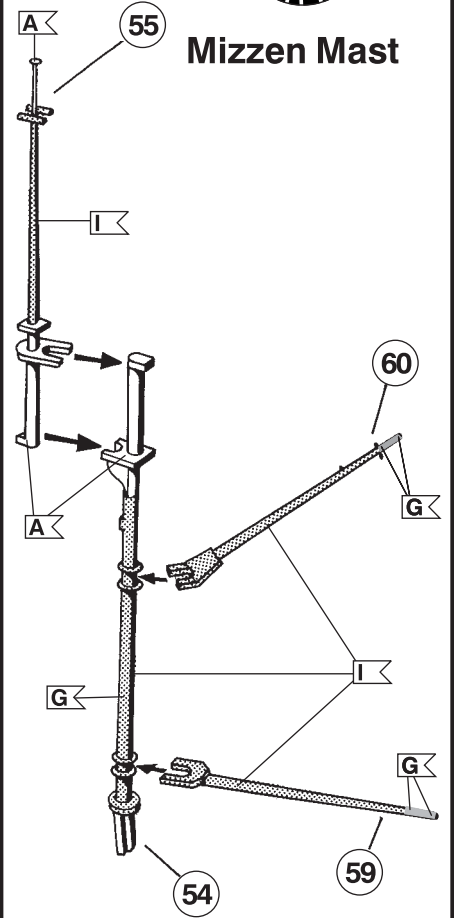

28



25

26

27



22

53

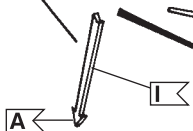

29 

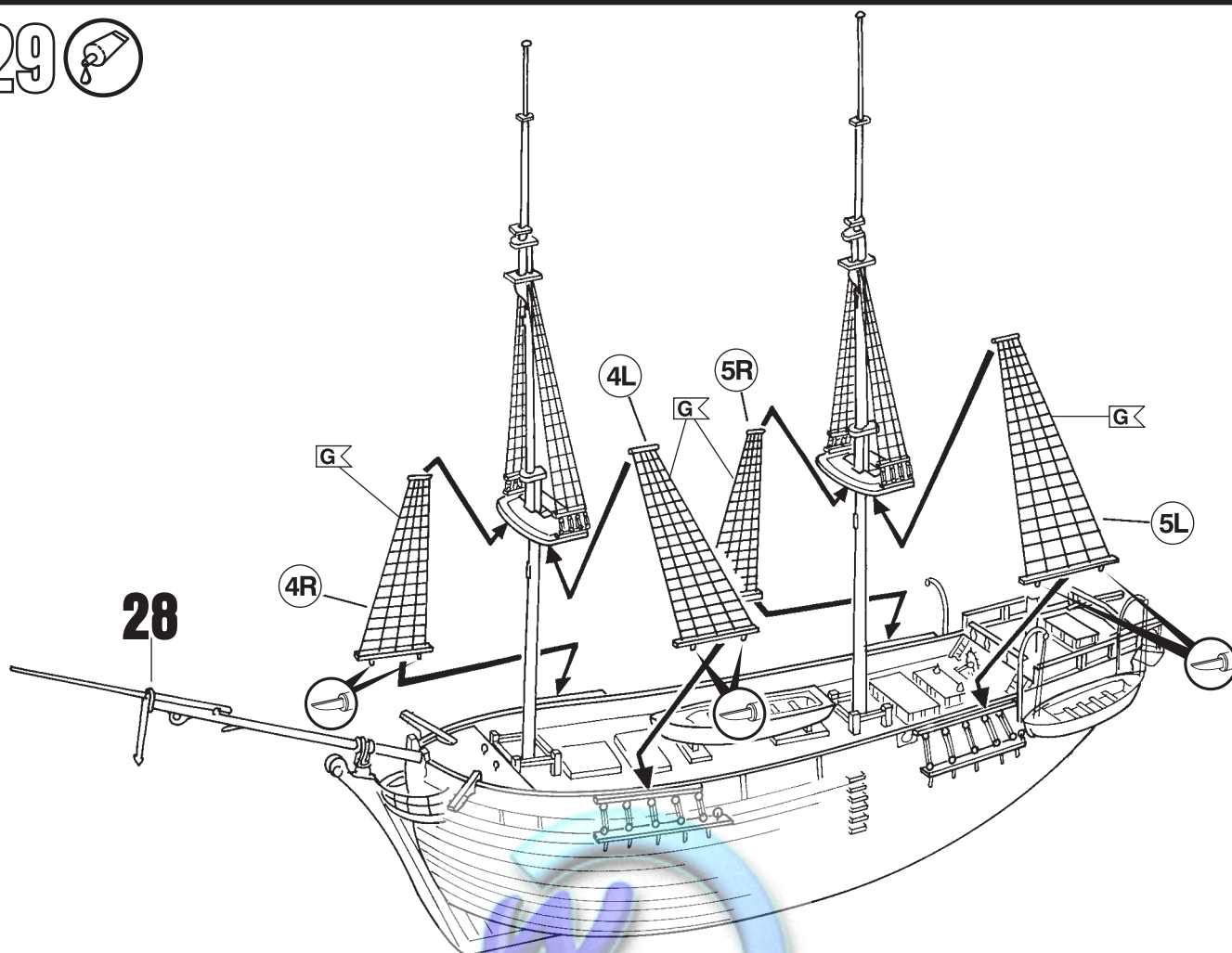

30 

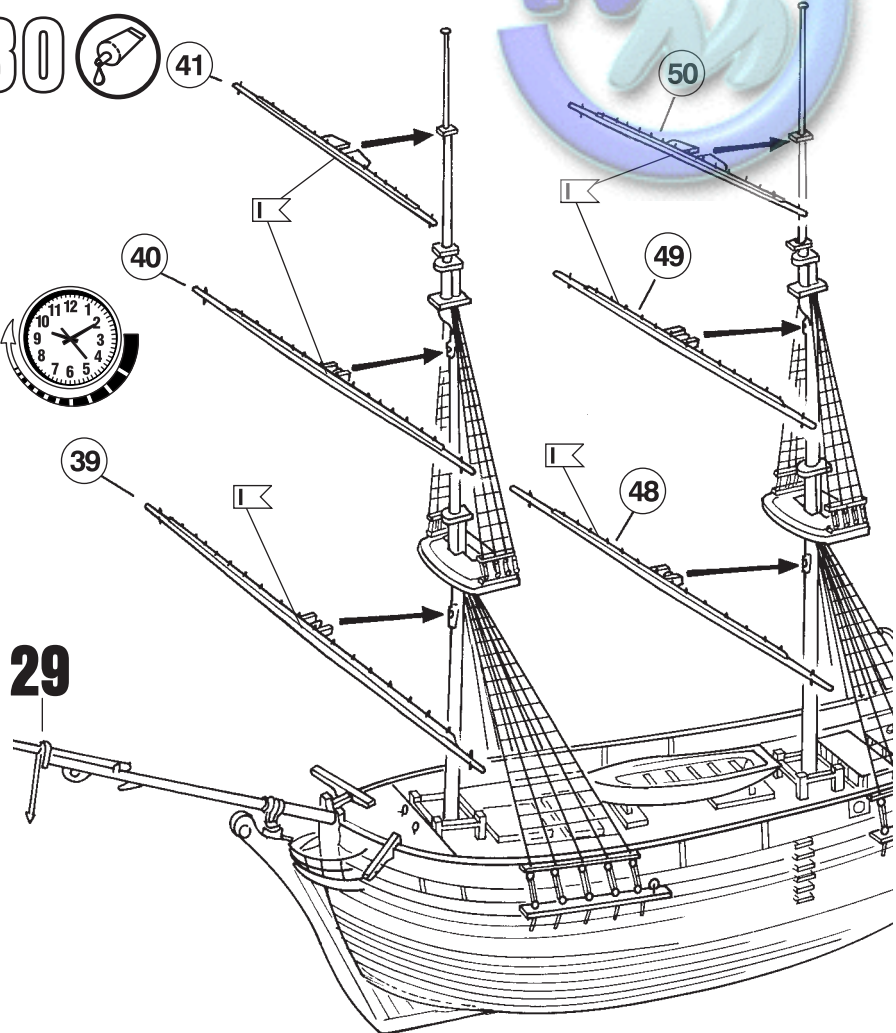

30a 

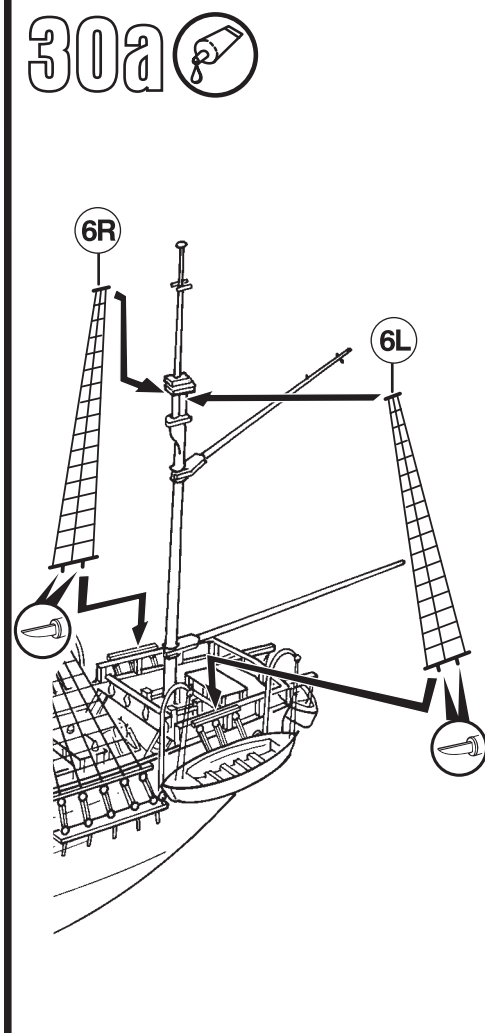

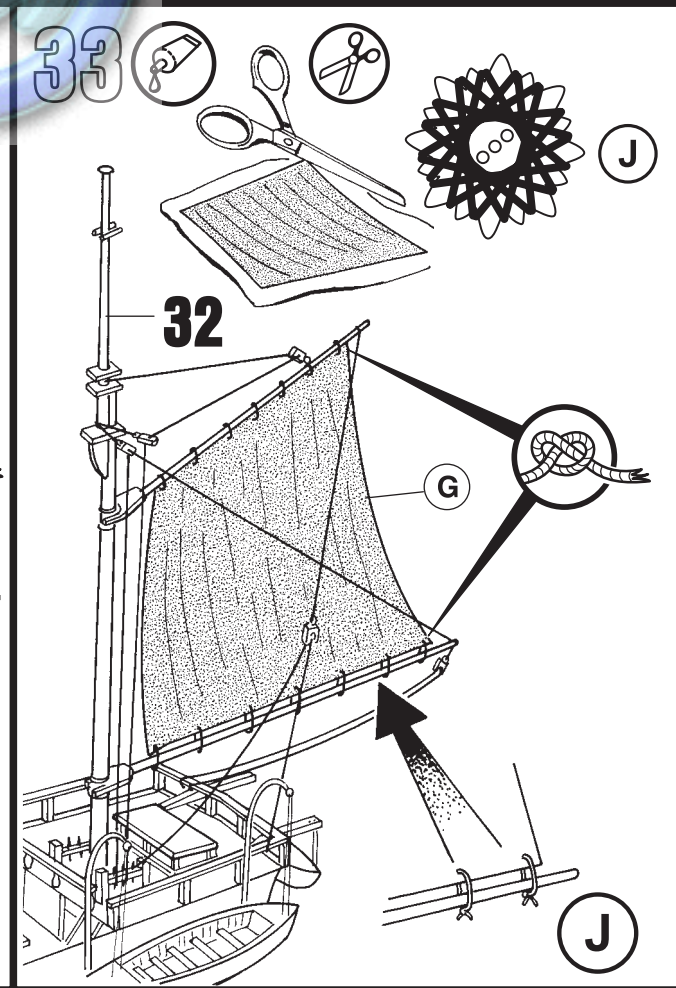
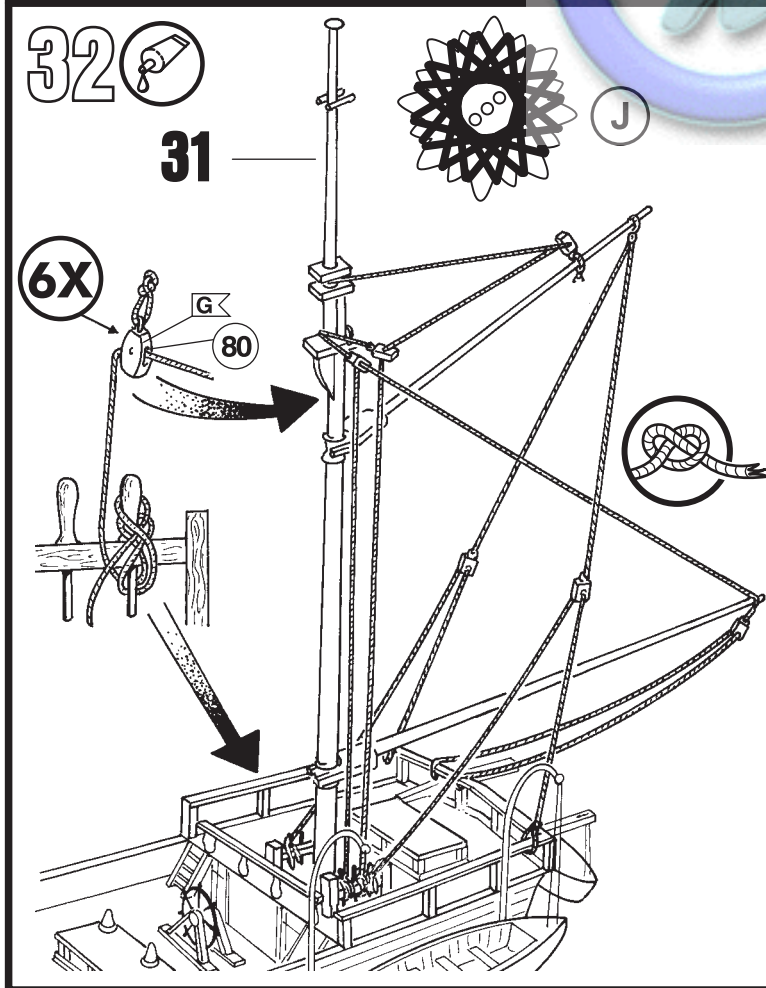
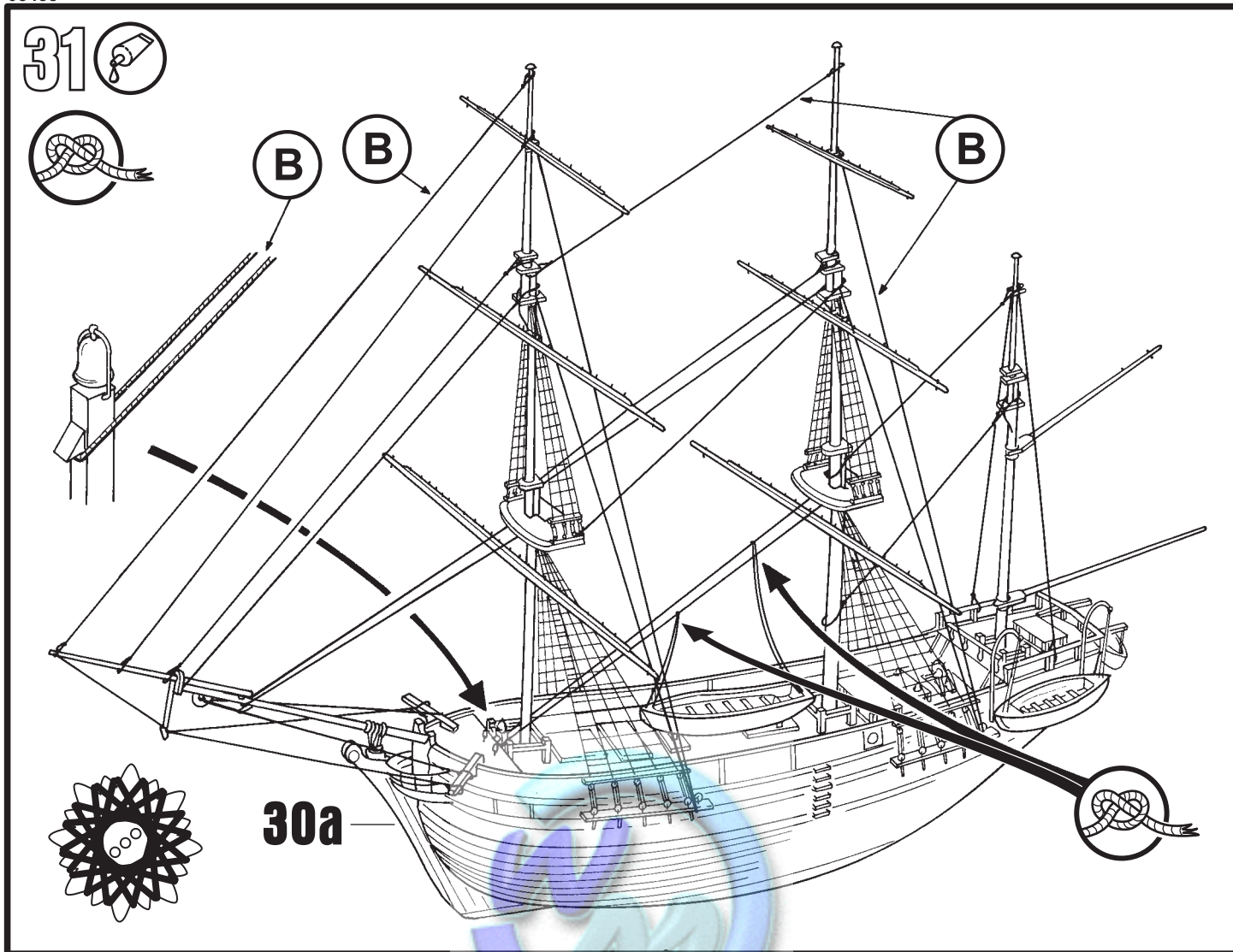

34 

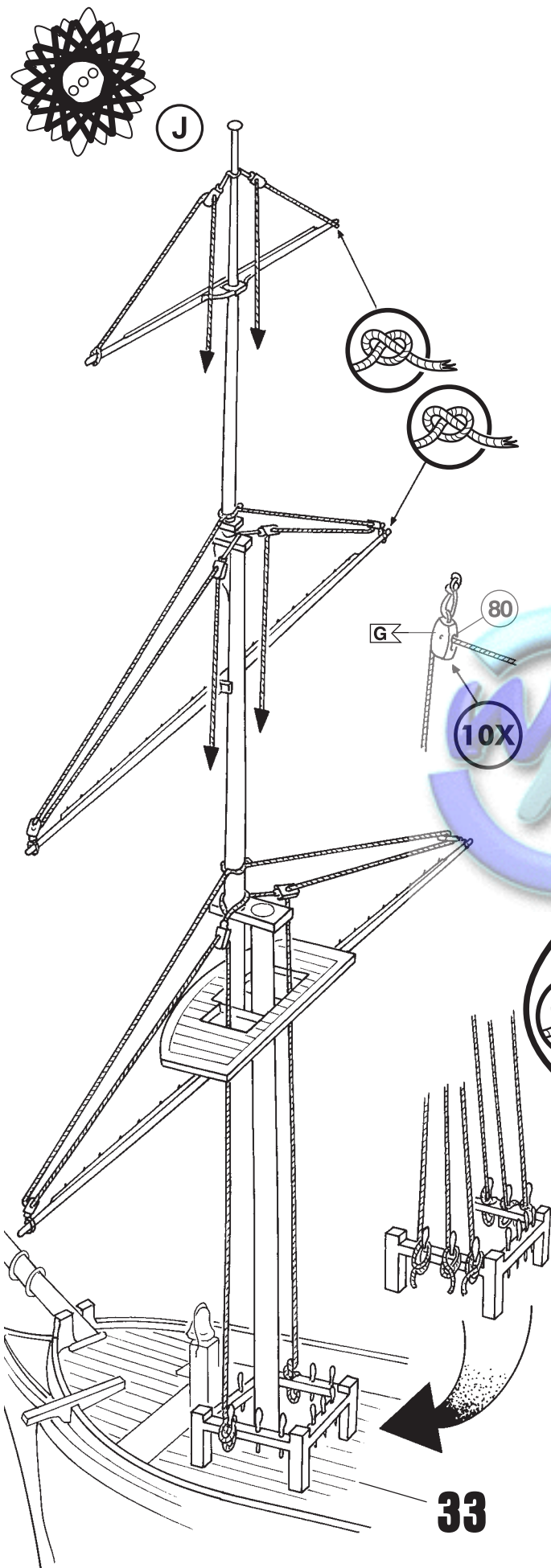

35  

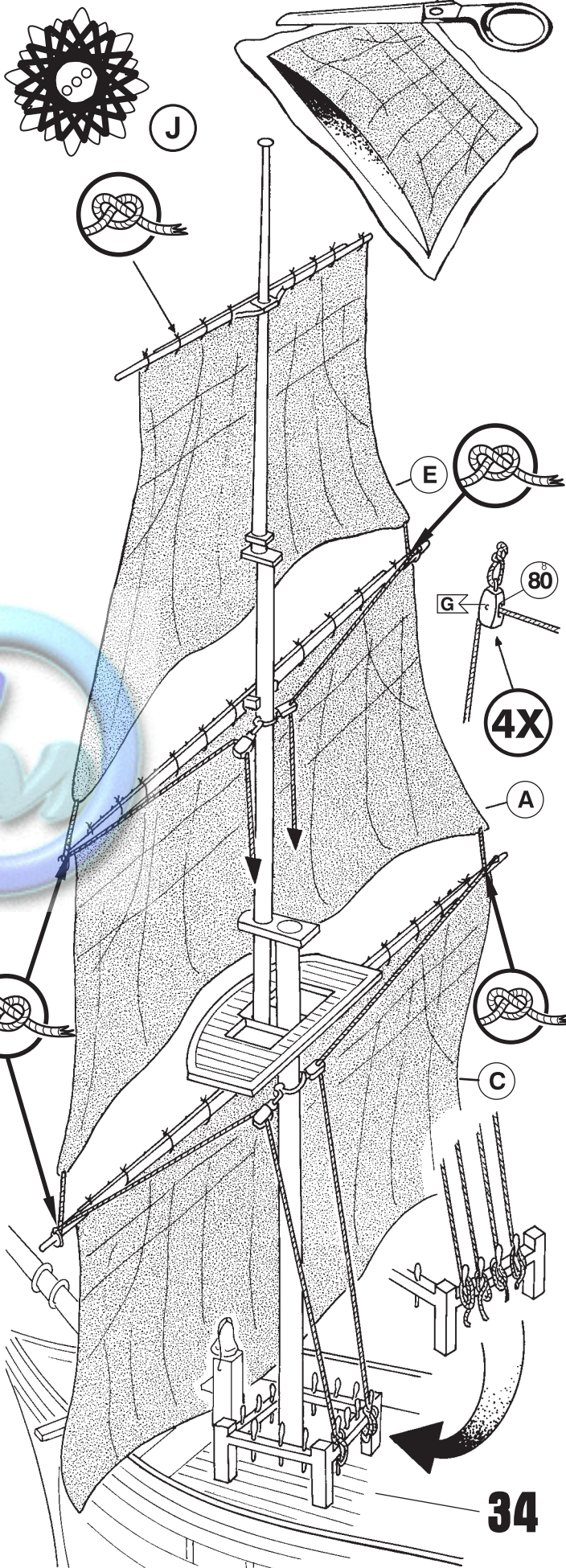

05458

