

*A classic kit from over 5 decades of modelling history*



# Torpedo Boat PT 167

00026-0389

©2011 BY REVELL GmbH & Co. KG

PRINTED IN GERMANY



## Torpedo Boat PT 167

Radio Tokio berichtete am Morgen des 6. November 1943 das mutige Flieger zwei amerikanische Flugzeugträger in der Nähe von Bougainville - größte Insel der Salomonen - versenkt hatten. Dies entsprach aber nicht den Tatsachen. Am Nachmittag des 5. November, neunzehn Stunden vorher, verließ ein kleiner Konvoi, bestehend aus LCT 68 und LCI 70 mit dem Begleitschutz PT 167 - kommandiert von Leutnant Theodore Berlin, USNR - Kap Torokina in Richtung Treasury Island.

Bis zur Dämmerung verlief die Seefahrt ruhig, als plötzlich aus dem Westen zwölf japanische Torpedobomber angriffen. PT 167 erwiderte das Feuer, es folgte ein erbitterter Kampf.

Einer der Bomber flog so tief, dass seine Tragfläche die Radioantenne des Bootes traf. PT 167 blieb aber unbeschädigt, das Flugzeug aber geriet ins Trudeln und stürzte in den Ozean. Plötzlich gab es einen heftigen Ruck. Die Besatzung vom PT 167 war sicher, dass das Boot getroffen worden war, aber sie hörten keine Explosion. Wenige Minuten später stürzte sich eine weitere Staffel japanischer Bomber auf den kleinen Konvoi. Einer der Angreifer wurde von der 20 mm Kanone des Bootes abgeschossen. Danach richtete der Kanonier seine Kanone auf die anderen Flugzeuge, die das LCI aus allen Richtungen attackierten. Einer der Kanoniere entdeckte die Heckwelle eines Torpedos, der geräuschlos das Heck vom PT 167 passierte ohne Schaden anzurichten.

Nachdem der Kugelhagel endlich vorbei war, konnte die Besatzung das Boot auf Schäden untersuchen. Sie entdeckten dabei, dass ein Torpedo den Bug des Bootes durchschlagen hatte, ohne zu explodieren. Er hinterließ ein riesiges Loch im Rumpf des Bootes und seine Leitbleche und Ruder lagen an Bord als Andenken. Erstaunlicherweise hatte der Torpedo das Boot vor dem vorderen wasserdrichten Schott getroffen, deutlich über der Wasserlinie - somit bestand keine große Gefahr.

Eine ebenso erstaunliche Situation offenbarte sich der Mannschaft an Bord des LCI 70. Auch dieses Schiff wurde von einem Torpedo getroffen der danach als Blindgänger im Maschinenraum lag.

Nachdem die gesamte Besatzung des LCI 70 auf das unbeschädigte LCT 68 umgesetzt worden war, konnte der kleine Konvoi mit seiner ramponierten aber seetüchtigen Eskorte die Fahrt fortsetzen, das beschädigte LCT 70 im Schlepptau.

## Torpedo Boat PT 167

On the morning of November 6, 1943, Radio Tokyo reported that its courageous airmen had sunk one large American carrier and one small American carrier off Bougainville, largest of the Solomon Islands; but the facts were very different. Nineteen hours earlier on the afternoon of the 5th, a small convoy consisting of the LCT 68, the LCI gunboat 70, and their escort PT 167, skippered by Ensign Theodore Berlin, USNR, left Cape Torokina for Treasury Island. The cruise went peacefully until twilight when suddenly twelve Japanese torpedo bombers soared in from the west. As the bombers attacked, PT 167 retaliated. A fierce battle followed. One bomber dived so low at PT 167 that its wing hit the radio antenna of the boat. PT 167 was not damaged by this hit, but the plane faltered and crashed into the ocean. Suddenly there was a violent jolt. The crew of PT 167 was sure the boat had been struck, but it heard no explosion. Moments later another squadron of Japanese bombers dived toward the small convoy. The 20 mm. gunners of the little boat shot down one of its attackers then turned on the other planes which were attacking the LCI from all directions. One of the gunners spotted a torpedo wake pass silently beneath the stern of PT 167 and continue on without causing any damage.

When the barrage was finally over, the crew was able to examine its wounds. It discovered that the violent jolt it had felt earlier was caused by a torpedo which had gone completely through the bow of the boat without exploding. It had torn huge, ragged holes through both sides of the hull and had left its fins and a rudder on board as mementos. Amazingly, the torpedo had hit well above the waterline in front of the forward watertight bulkhead so there was not the least threat of the boat sinking.

An equally incredible situation was discovered aboard the LCI 70. It too had been hit by a torpedo, but that hit was also harmless and the result was an unexploded torpedo resting in its engine room.

So, after transferring all the crew of the LCI 70 to the safety of the undamaged LCT 68, the little convoy with its battered but seaworthy escort continued on its cruise with the LCI 70 taken in tow by the LCT 68.

Foto hergestellt und im Eigentum von Revell GmbH & Co. KG. Widersetzliche Nachahmungen werden gerichtlich verfolgt. Ce produit est propriété de la société Revell GmbH & Co. KG. Toute réimpression ou duplication frauduleuse sera rigoureusement poursuivie en justice. Modellsatz und im Eigentum von Revell GmbH & Co. KG. Nachahmungen dieses Satzes werden gerichtlich verfolgt. Este producto es propiedad de Revell GmbH & Co. KG. Toda reproducción o copia no autorizada será procesada judicialmente como infracción de la ley.

Forma produsa și în proprietatea de Revell GmbH & Co. KG. Orice reproducere a acestui produs fără autorizația noastră va fi procesată juridic. Modelul este produs și în proprietatea de Revell GmbH & Co. KG. Orice reproducere a acestui produs fără autorizația noastră va fi procesată juridic. Forma produsa și în proprietatea de Revell GmbH & Co. KG. Orice reproducere a acestui produs fără autorizația noastră va fi procesată juridic.

Modeli, Revell GmbH & Co. KG. Kuvassa mallit ovat Revell GmbH & Co. KG:n omaisuus. Kaikki mallit ovat valmistettu Suomessa. Muokkaukset ja jäljennökset ilman Revell GmbH & Co. KG:n lupaa ovat kiellettyjä. Kaikki mallit ovat valmistettu Suomessa. Muokkaukset ja jäljennökset ilman Revell GmbH & Co. KG:n lupaa ovat kiellettyjä. Modeli, Revell GmbH & Co. KG. Kuvassa mallit ovat Revell GmbH & Co. KG:n omaisuus. Kaikki mallit ovat valmistettu Suomessa. Muokkaukset ja jäljennökset ilman Revell GmbH & Co. KG:n lupaa ovat kiellettyjä.

Model manufactured by and property of Revell GmbH & Co. KG. Illegal imitations are subject to prosecution.

Vsem verzadljivo door es eigenendom van Revell GmbH & Co. KG. Durechtmatige nabootingen worden gerechtelijk vervolgd. Formas producidas e de propriedade da Revell GmbH & Co. KG. Copias não autorizadas serão processadas judicialmente como infração da lei.

Modelle Urheberrecht von Revell GmbH & Co. KG. Alle Kopierungen dieses Modells sind ohne schriftliche Genehmigung von Revell GmbH & Co. KG. Nachahmungen dieses Modells sind ohne schriftliche Genehmigung von Revell GmbH & Co. KG. Orice reproducere a acestui produs fără autorizația noastră va fi procesată juridic.

Modeli, Revell GmbH & Co. KG. Kuvassa mallit ovat Revell GmbH & Co. KG:n omaisuus. Kaikki mallit ovat valmistettu Suomessa. Muokkaukset ja jäljennökset ilman Revell GmbH & Co. KG:n lupaa ovat kiellettyjä. Modeli, Revell GmbH & Co. KG. Kuvassa mallit ovat Revell GmbH & Co. KG:n omaisuus. Kaikki mallit ovat valmistettu Suomessa. Muokkaukset ja jäljennökset ilman Revell GmbH & Co. KG:n lupaa ovat kiellettyjä.





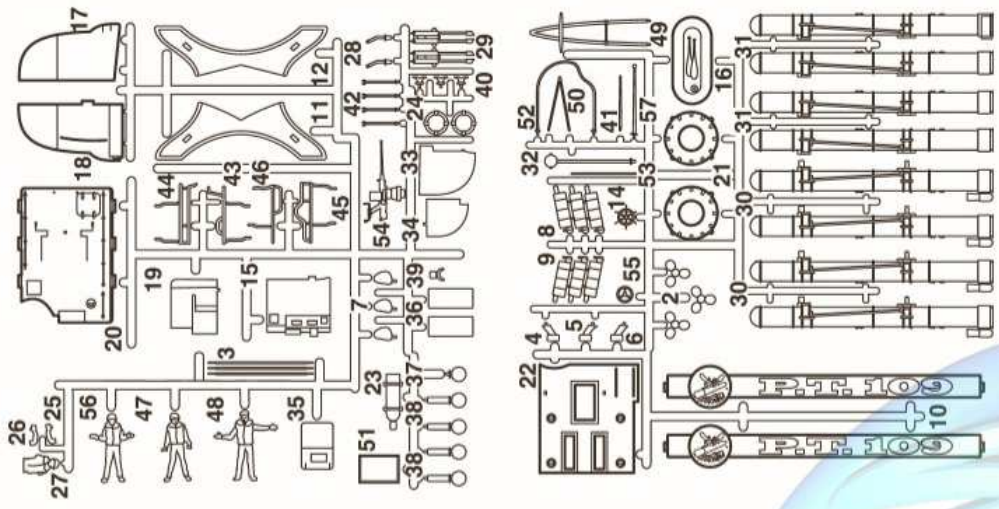
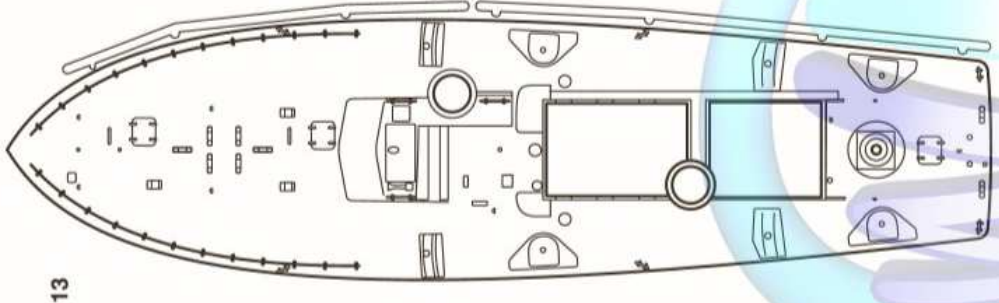
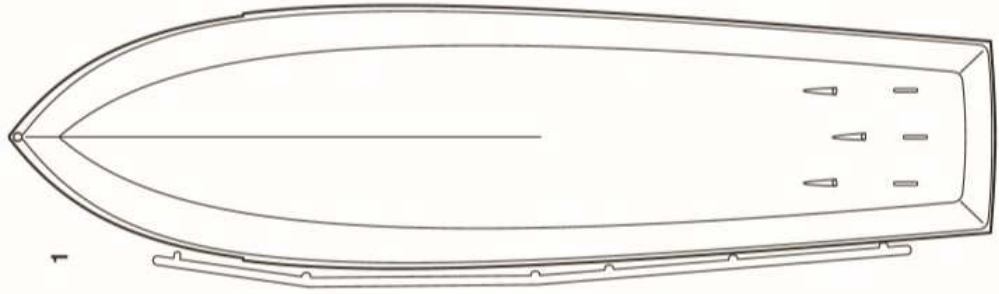

**1** **21** **22**

P.T. 167 P.T. 109



**2** **20** **21/22**

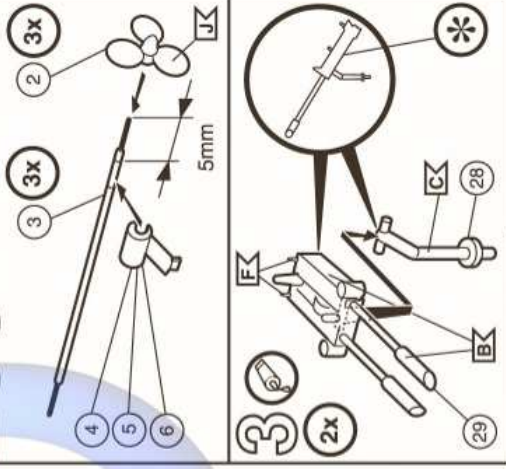
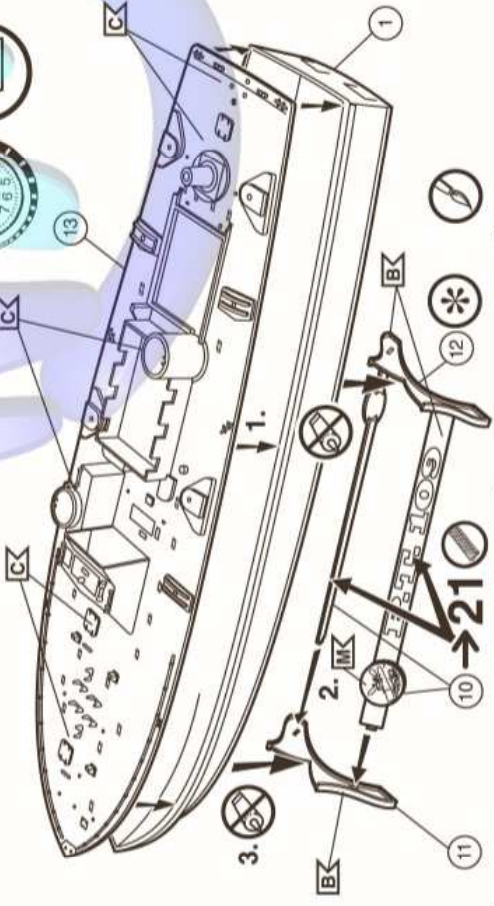

**4** **4x** **21/22**

**5** **21/22**

**6** **21/22**

**7** **21/22**

**8** **21/22**

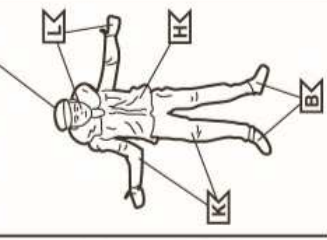
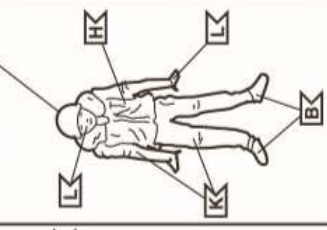
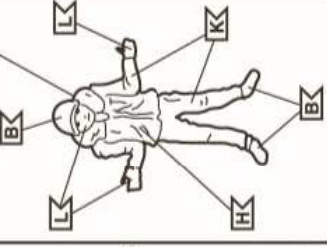
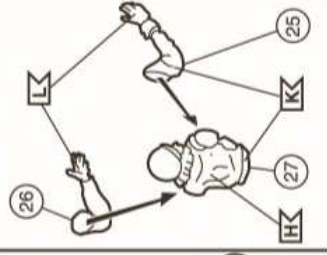
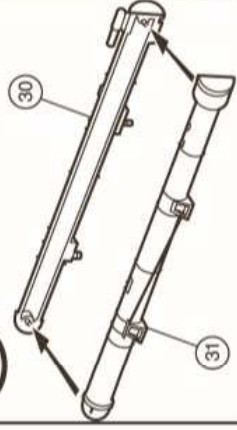

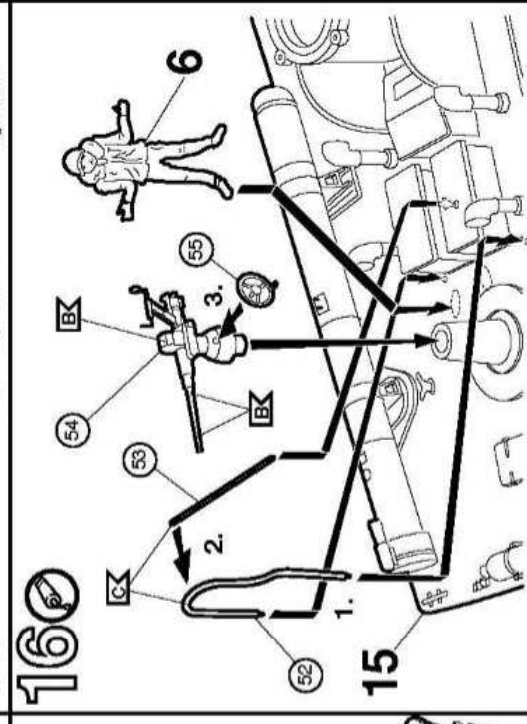
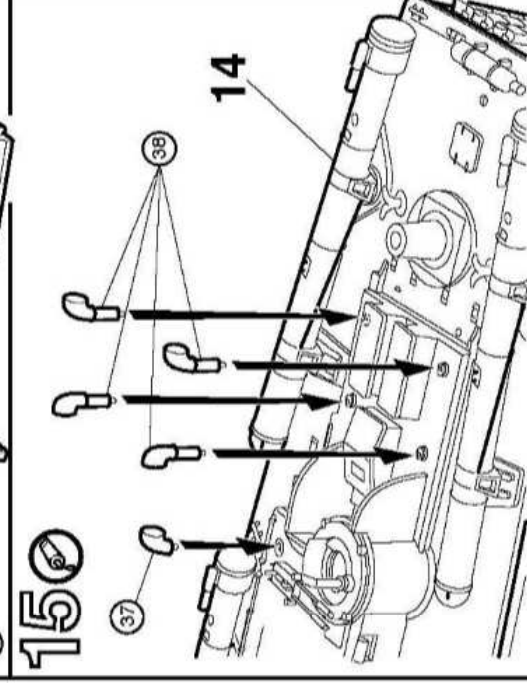
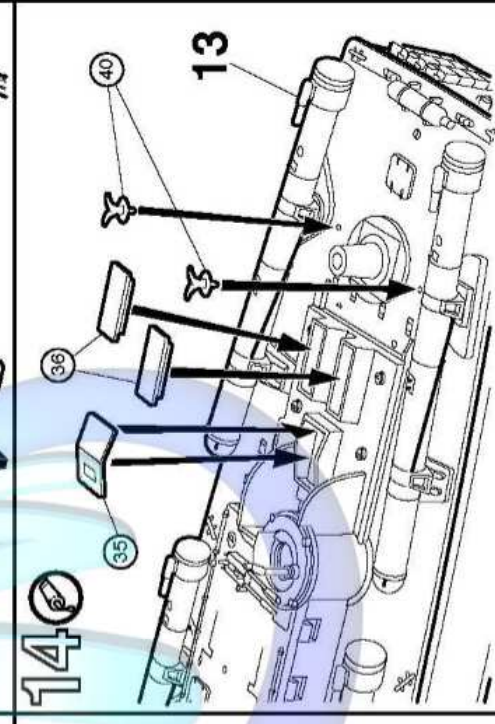
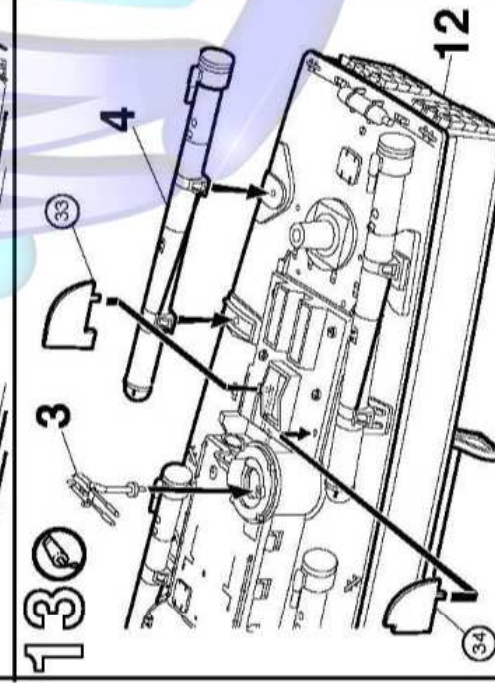
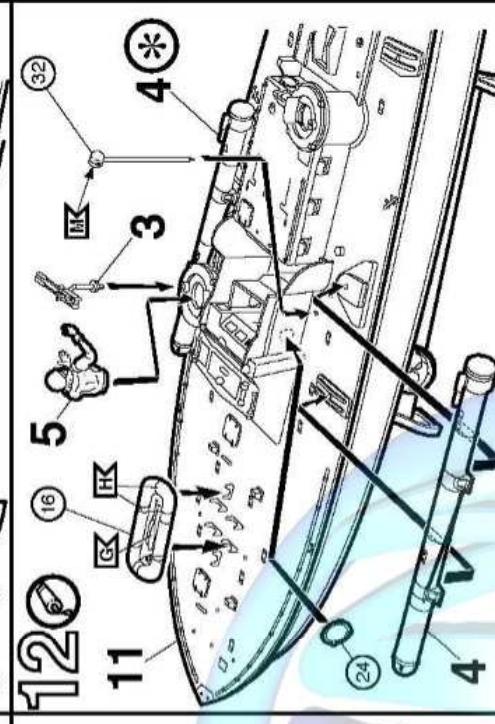
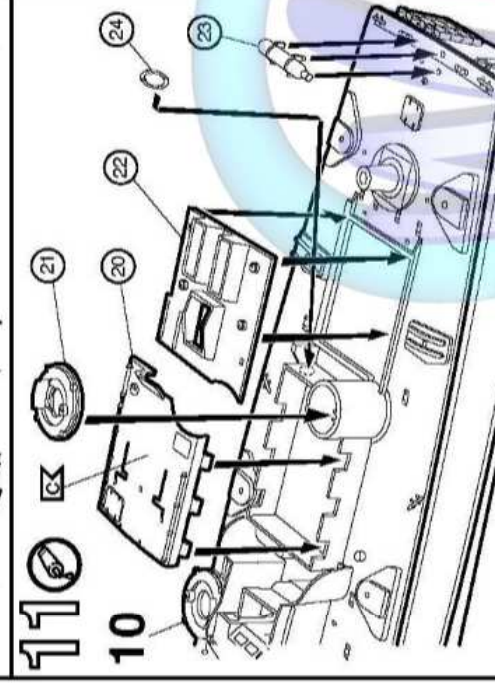
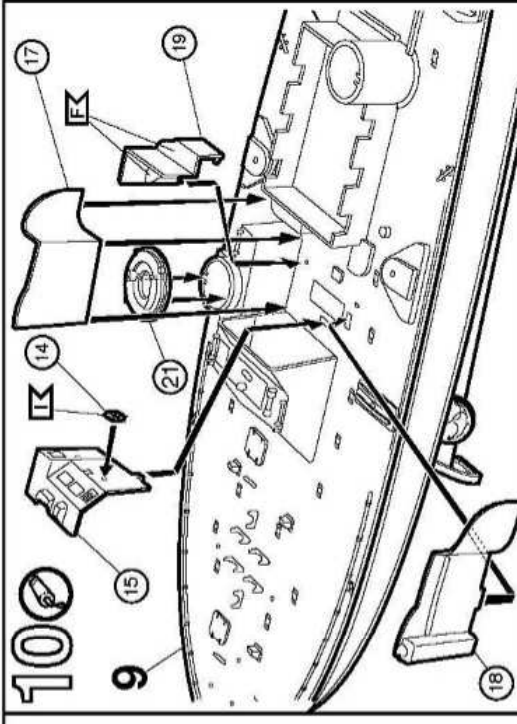
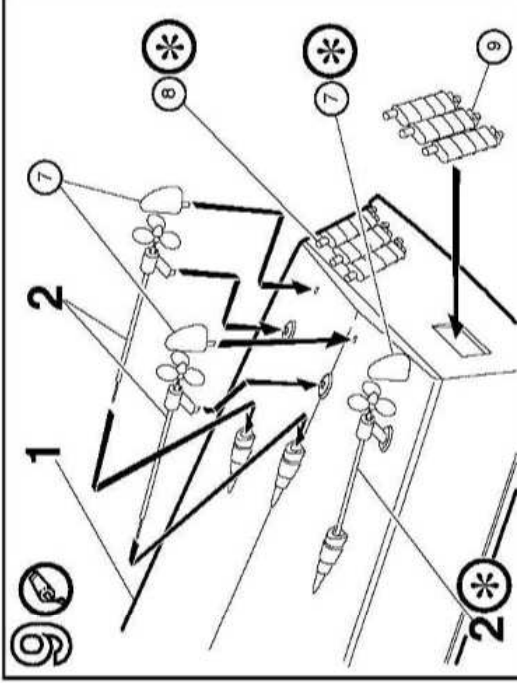

17

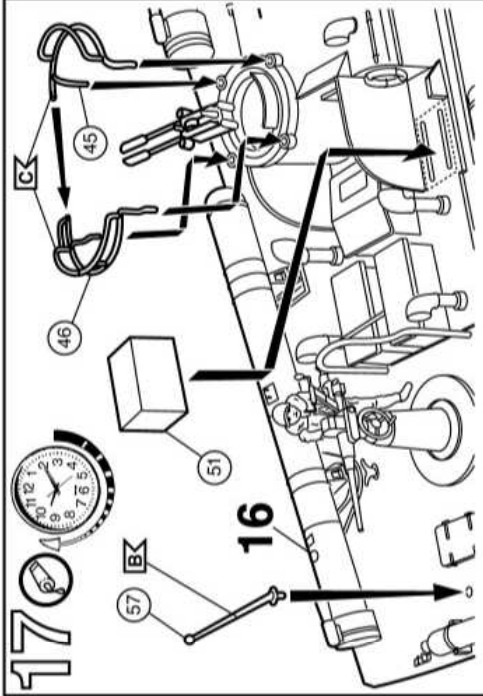

18

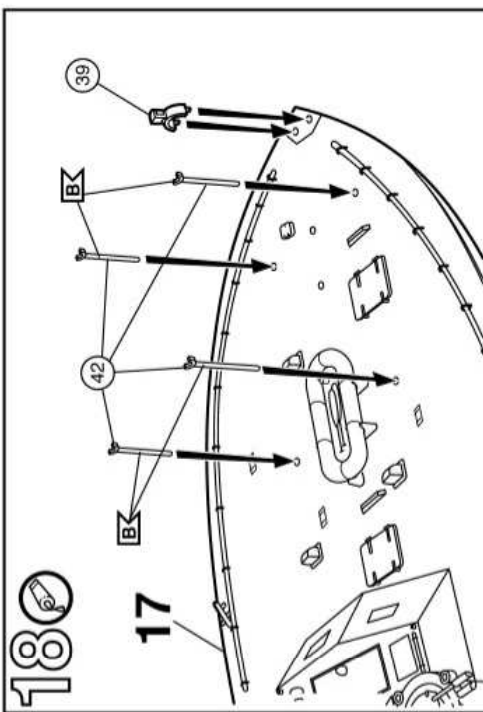

19

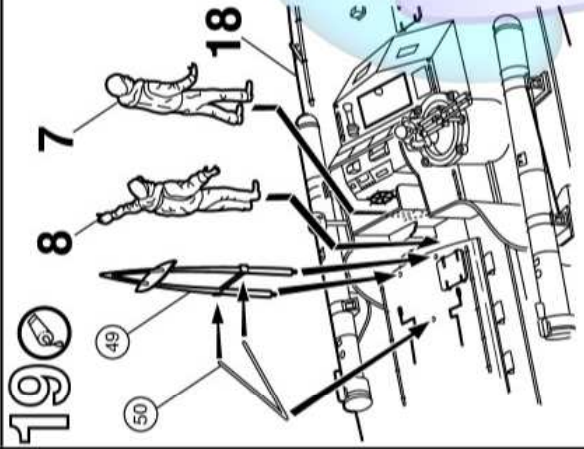

20

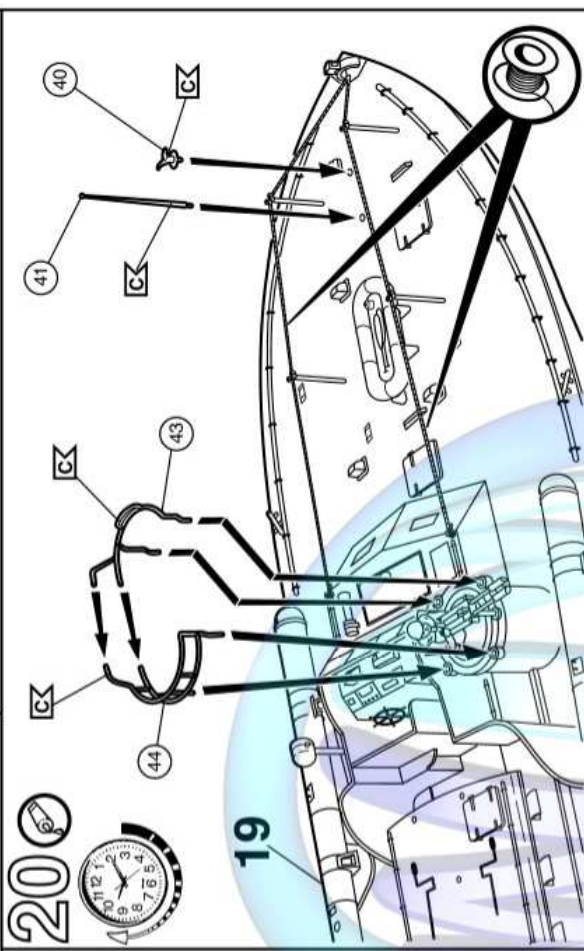



Photos of the assembled model PT 167

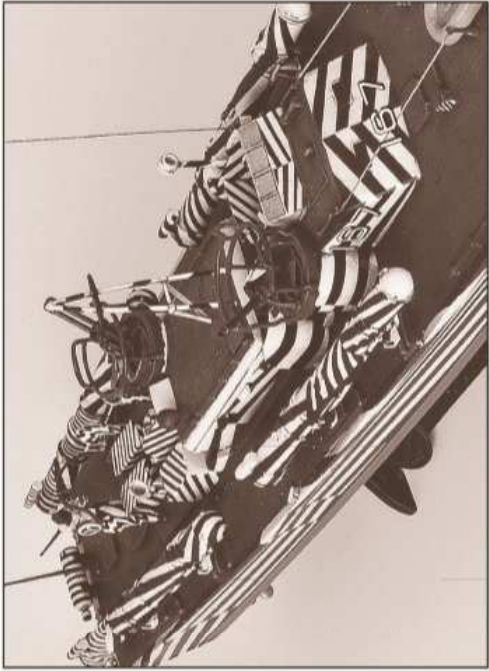

22



PT 109, commander  
Lt. John F. Kennedy, 1943

