

A classic kit from over 5 decades of modelling history



Supermarine SPITFIRE Mk. I

00021-0389

© 2010 BY REVELL GmbH & CO. KG

PRINTED IN GERMANY

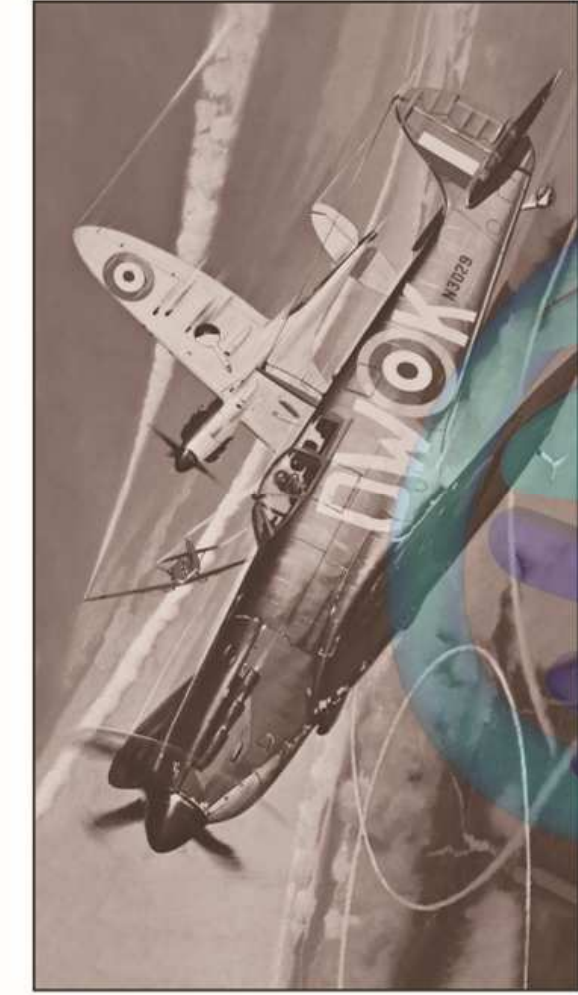

## Supermarine SPITFIRE Mk. I

Die Vickers Supermarine Spitfire verkörperte eine elegante Linie und exzellente Manövrierfähigkeit mit der Geschwindigkeit und Robustheit, die von einem hervorragenden Jagdflugzeug erwartet wurden. Die größten im Einsatz befindlichen Spitfire während der zweiten Weltkriegs-Phase in der Luftwaffe waren die Typen Mk. I bis Mk. IX, die im Jahr 1940 und insbesondere im Jahr 1941 in großer Zahl eingesetzt wurden. Die Spitfire wurde als einflügeliges, einmotoriges, einstrahliges Jagdflugzeug entwickelt, das von vorn nach hinten besetzt werden konnte. Die Spitfire wurde von der britischen Luftwaffe eingesetzt, um die Royal Air Force völlig zu besorgen, setzte die Deutschen die ganze Kampfkraft ihrer Luftwaffe ein, die aus etwa 1.000 Jagdflugzeugen und 1.000 Bombern bestand.

**DIE LUFTSCHLACHT UM ENGLAND**  
Den schmalen Strömen Wasser und ihrer Heimat verteidigten nur rund 700 Maschinen des Typs Spitfire und Hurricane, die von jungen, wenig ausgebildeten Piloten geflogen wurden. Gegen eine übermächtige Armee von fast 4000 der britischen Piloten und die Luft-, See- und Luftverteidigung der Luftwaffe, die von den Flugzeugen der Luftwaffe unterstützt wurde, waren die Spitfire-Maschinen im Jahr 1940 und insbesondere im Jahr 1941 in großer Zahl eingesetzt. Die Spitfire wurde von der britischen Luftwaffe eingesetzt, um die Royal Air Force völlig zu besorgen, setzte die Deutschen die ganze Kampfkraft ihrer Luftwaffe ein, die aus etwa 1.000 Jagdflugzeugen und 1.000 Bombern bestand.

### SPITFIRE STEHT FÜR SIEG

Die Spitfire steht für einen Symbol für den Widerstand, eine Legende an Unbesiegbarkeit. Sie stand bei Freund und Feind so hoch im Ansehen, dass das deutsche Flugzeug Adolf Galland auf die Frage von Göring, wie er denn bauen die beste Abflugflüge der Wk. Sie war so ausgereift konstruiert, dass ihr Design noch über den Weltkrieg hinaus Bestand hatte. Dabei zeichnete sich ein herausragendes Flugzeug dadurch aus, dass trotz vieler Abwandlungen die ursprüngliche Konzeption immer erkennbar bleibt. 22 unterschiedlichen Versionen wurden an der Spitfire vorgenommen, die Grundkonstruktion blieb jedoch im Wesentlichen gleich. Während des ständigen Verbesserungsprozesses stieg die Höchstgeschwindigkeit der Spitfire von 563 km/h (350 mph) im Jahr 1936 auf 731 km/h (454 mph) im Jahr 1945. Die Steigrate verdoppelte sich, und als die letzten Maschinen dieses Typs im Jahr 1947 die Fertigungshalle verließen, waren mehr als 20.000 Stück dieser Ausnahmemaschinen gebaut worden.

### EIN GENIALER KONSTRUKTEUR

Es ist dem Genie von Reginald Mitchell als Konstrukteur der Spitfire zu verdanken, dass sein Flugzeug fast zwei Jahrzehnte Bestand hatte. Noch Mitte der 1950er Jahre waren verschiedene Luftstreitkräfte die Spitfire ein. Ledere erlebte er selbst den größten Triumph seiner Leistung nicht mehr, da er schon im Jahr 1937 im Alter von 42 Jahren starb. Seine Konstruktion aber wurde zu einer Legende ihrer Zeit und wird unsterblich bleiben, so lange es Menschen gibt, die sich an dieses schnelle, elegante Flugzeug erinnern, das vor einem Viertel Jahrhundert über England schwebte. Das Revell-Modell, das Sie hier vorfinden, ist das wirkendste exakte Abbild einer Supermarine Spitfire Mk. I, die mit der No. 610 Squadron „Courty of Chester“ während der Luftschlacht um England eingesetzt war.

### Technische Daten:

Tragflächen-Spannweite 11,23 m (36ft 10 in.)  
Länge 9,12 m (29ft 10 in.)  
Höhe 3,48 m (11ft 5 in.)  
Leistung: 1030 PS (768 kW)  
Höchstgeschwindigkeit 583 km/h (362 mph)  
Dienstgeschwindigkeit 9,723 m (31.900 ft)  
Reichweite 636 km (395 Meilen)  
Bewehrung: 8 Browning-Maschinengewehre des Kalibers 7,7mm (0,303 in.) mit je 300 Schuss Munition  
Ein flüssig gekühlter 12-Zylinder V-Motor des Typs Rolls-Royce Merlin III mit 1030 PS Leistung

Armbild: Ein flüssig gekühlter 12-Zylinder V-Motor des Typs Rolls-Royce Merlin III mit 1030 PS Leistung

### Form hergestellt und im Eigentum von Revell GmbH & Co. KG. Widersetzliche Nachahmungen werden ausdrücklich verurteilt.

Co. Produkt ist Eigentum der Vickers Aircraft Ltd. & Co. KG. Ihre Abbildung oder Replikation ist ohne die Erlaubnis der Vickers Aircraft Ltd. & Co. KG. ist ausdrücklich untersagt. Die Abbildung oder Replikation ist ohne die Erlaubnis der Vickers Aircraft Ltd. & Co. KG. ist ausdrücklich untersagt.

Modell ist ein Produkt der Revell GmbH & Co. KG. Inhibitionen dieses Textes sind ausdrücklich per la Rev.

Forma prodotta dalla Revell GmbH & Co. KG. e di proprietà della stessa impresa. È quale prodotto è vietata ogni imitazione senza la licenza della Revell GmbH & Co. KG.

Modell ist ein Produkt der Revell GmbH & Co. KG. Inhibitionen dieses Textes sind ausdrücklich per la Rev.

Forma prodotta dalla Revell GmbH & Co. KG. e di proprietà della stessa impresa. È quale prodotto è vietata ogni imitazione senza la licenza della Revell GmbH & Co. KG.

Modell ist ein Produkt der Revell GmbH & Co. KG. Inhibitionen dieses Textes sind ausdrücklich per la Rev.

Forma prodotta dalla Revell GmbH & Co. KG. e di proprietà della stessa impresa. È quale prodotto è vietata ogni imitazione senza la licenza della Revell GmbH & Co. KG.

Modell ist ein Produkt der Revell GmbH & Co. KG. Inhibitionen dieses Textes sind ausdrücklich per la Rev.

Forma prodotta dalla Revell GmbH & Co. KG. e di proprietà della stessa impresa. È quale prodotto è vietata ogni imitazione senza la licenza della Revell GmbH & Co. KG.

## Supermarine SPITFIRE Mk. I

Die Vickers Supermarine Spitfire kombinierte graziale Linien, extreme Manövrierbarkeit und die Speed and ruggedness required of an outstanding fighter plane. The exploits of the Spitfire in the desperate defence of England during the long hours of the Battle of Britain in 1940, and the role of the Spitfire in the final months of the war, have made it one of the most famous aircraft in the history of the Royal Air Force. The Germans unleashed the full strength of the Luftwaffe, numbering about 1,000 fighters and 1,000 bombers.

### THE BATTLE OF BRITAIN

Defeating the narrow strip of water and their homeland were only 700 Spitfires and Hurricanes flown by young, hastily trained pilots. outnumbered three to one, the British pilots flew round the clock, gaining down tea and toast while their planes were refuelled, rearmed and hastily repaired. As wave after wave of German bombers flew in to attack British ports and airbases, the Spitfires would intercept them and force them back before they could reach their targets. From high above, the formidable German Messerschmitt Bf 109, flying escort, would dive down on the Spitfire squadrons and engage them in aerial duels. Faster at higher altitudes, but heavier and less manoeuvrable, the Bf 109 found in the Spitfire a valiant and nimbler antagonist. The 109 would scream in head-on in a direct pass, only to find the elusive Spitfire had turned hard and was no longer in front, but trailing his guns on the German from the rear. The Spitfire's wide wings had so much lift that heavily damaged planes could glide down without power to land on the friendly fields of England. Many British airmen coaxed to safety in this way, several times, they and their aircraft surviving to fight again.

### SPITFIRE = "V" FOR VICTORY

The Spitfire soon became a symbol of resistance, a legend of invincibility. So highly esteemed was the Spitfire among friends and foe that German ace Adolf Galland, when asked by Göring what he needed to assure victory, replied "Give me a Spitfire and I will win the war." The Spitfire was the world's finest aircraft of its time, and it was able to evolve and improve as the war progressed. The Spitfire's design and performance were modified many modifications without departing radically from its original conception. Twenty-two major modifications were made on the Spitfire without ever changing the basic configuration. During this continuous upgrading process, the Spitfire's top speed went from 350 mph in 1936 to 454 mph in 1945. Its rate of climb doubled and when the last production Spitfire left the factory in 1947, more than 20,000 of these superlative machines had been built.

### A GENIAL DESIGNER

It is a tribute to the genius of Reginald Mitchell, who designed the Spitfire, that his airplane was able to endure for nearly two decades. As late as the mid-fifties, various air forces were still flying Spitfires. Unfortunately, he did not live to see his handiwork's greatest triumph, as he died in 1937 at the age of 42. But his design became a legend in its own time and will remain immortal as long as there are men who remember that gallant, graceful airplane hovering over England a quarter century ago. Your Revell model is an exact replica in miniature of a Supermarine Spitfire Mk. I which flew with #610 "Courty of Chester" Squadron during the Battle of Britain.

### Specifications:

Wingspan 36 feet 10 inches  
Length 31 feet 11 inches  
Height 11 feet 11 inches  
Performance: HP 1030 (768 kW)  
Maximum speed 362 mph  
Service Ceiling 31,900 feet  
Range 395 miles  
Armament: Eight 0.303 in. Browning machine guns with 300 R.P.G.  
Powerplant: One 12-cylinder Vee liquid-cooled Rolls Royce Merlin III of 1,030 hp.

Modell manufactured by and property of Revell GmbH & Co. KG. Illegal imitations are subject to prosecution.

Vorm verfertigt door de eigenaar van Revell GmbH & Co. KG. Dorechtsloze nabootingen worden geredelijk verurteilt.

Forma prodotta da Revell GmbH & Co. KG. Copia non autorizzata senza permesso di licenziamento sono d'ittimato in la

Modell ist ein Produkt der Revell GmbH & Co. KG. Alle kopierungen dieses Textes sind ausdrücklich per la Revell.

Forma e prodotta da Revell GmbH & Co. KG. Ogni imitazione senza permesso di licenziamento sono d'ittimato in la

Forma e prodotta da Revell GmbH & Co. KG. Ogni imitazione senza permesso di licenziamento sono d'ittimato in la

Forma e prodotta da Revell GmbH & Co. KG. Ogni imitazione senza permesso di licenziamento sono d'ittimato in la

Forma e prodotta da Revell GmbH & Co. KG. Ogni imitazione senza permesso di licenziamento sono d'ittimato in la

Forma e prodotta da Revell GmbH & Co. KG. Ogni imitazione senza permesso di licenziamento sono d'ittimato in la

Forma e prodotta da Revell GmbH & Co. KG. Ogni imitazione senza permesso di licenziamento sono d'ittimato in la

Forma e prodotta da Revell GmbH & Co. KG. Ogni imitazione senza permesso di licenziamento sono d'ittimato in la

Forma e prodotta da Revell GmbH & Co. KG. Ogni imitazione senza permesso di licenziamento sono d'ittimato in la

Forma e prodotta da Revell GmbH & Co. KG. Ogni imitazione senza permesso di licenziamento sono d'ittimato in la

Forma e prodotta da Revell GmbH & Co. KG. Ogni imitazione senza permesso di licenziamento sono d'ittimato in la

Forma e prodotta da Revell GmbH & Co. KG. Ogni imitazione senza permesso di licenziamento sono d'ittimato in la

Forma e prodotta da Revell GmbH & Co. KG. Ogni imitazione senza permesso di licenziamento sono d'ittimato in la

Forma e prodotta da Revell GmbH & Co. KG. Ogni imitazione senza permesso di licenziamento sono d'ittimato in la

Forma e prodotta da Revell GmbH & Co. KG. Ogni imitazione senza permesso di licenziamento sono d'ittimato in la





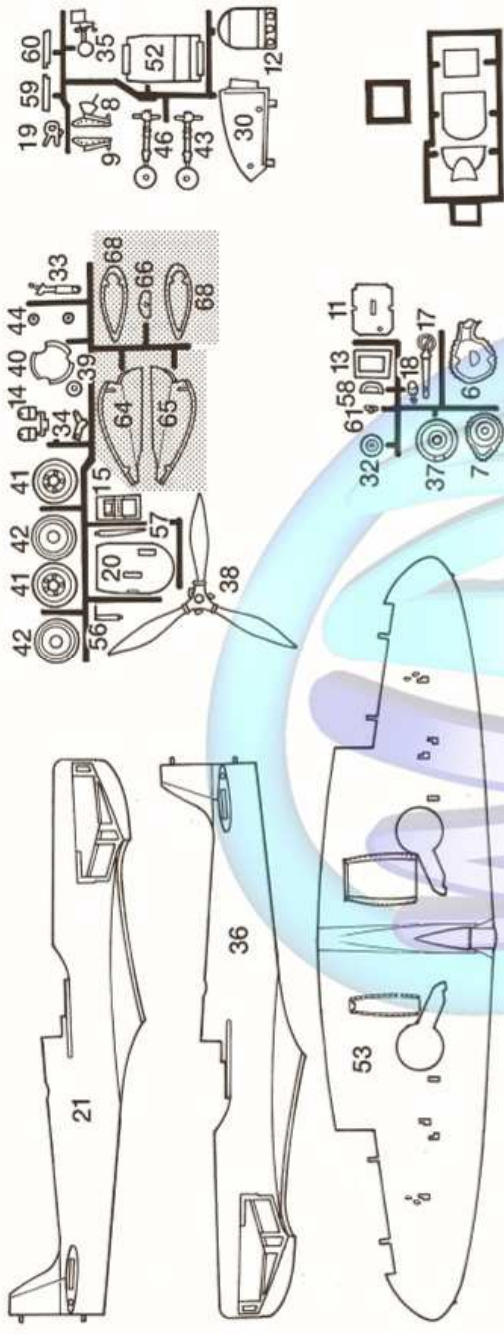
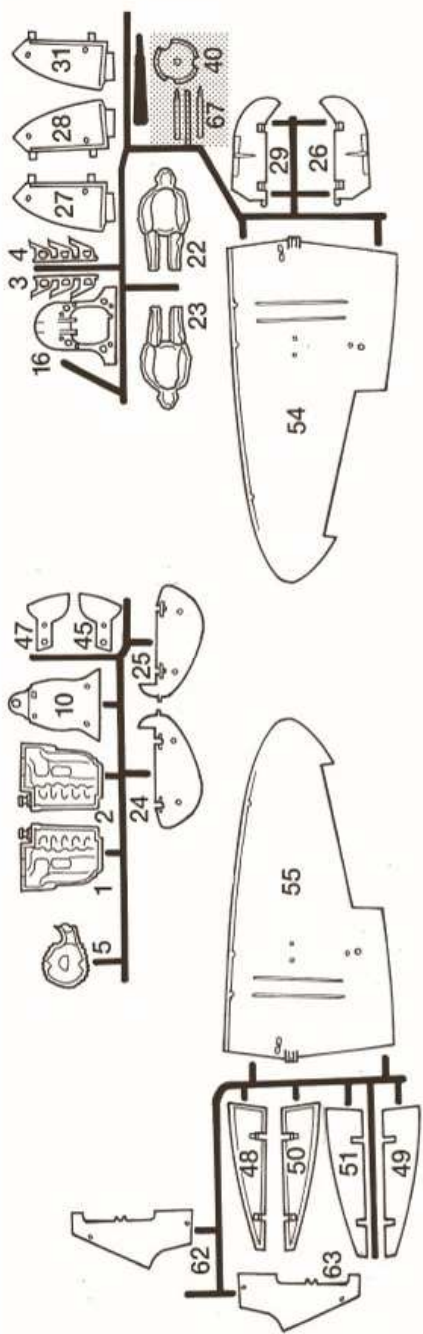

**1**

**2**

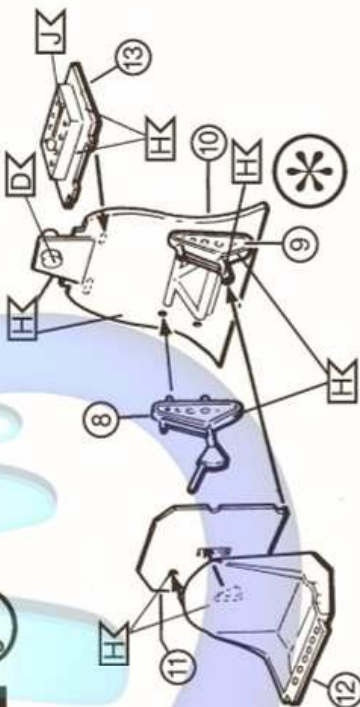
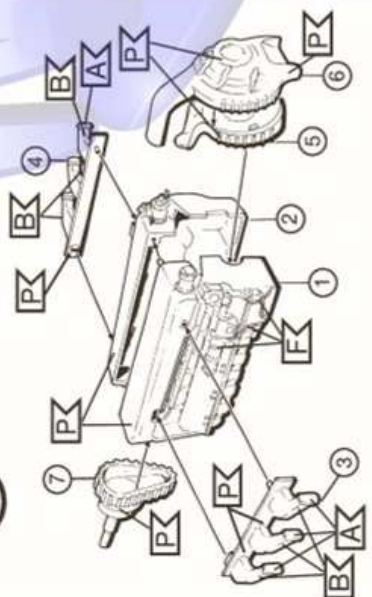

**3**

**4**

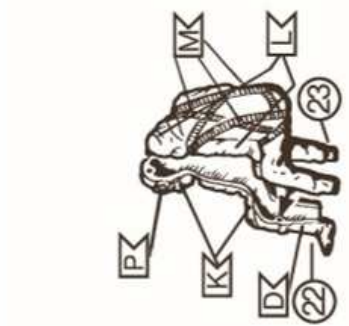
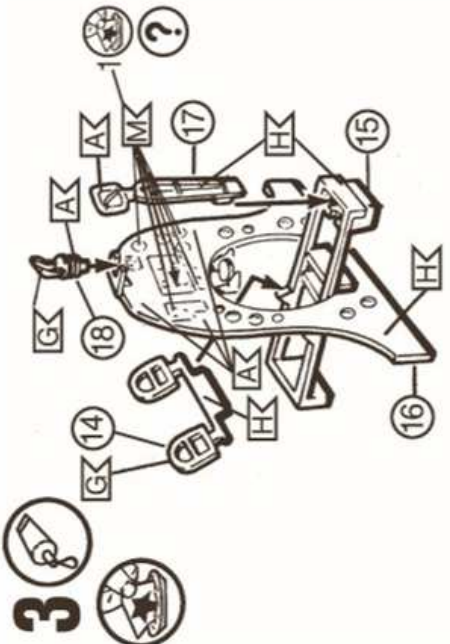



# 10

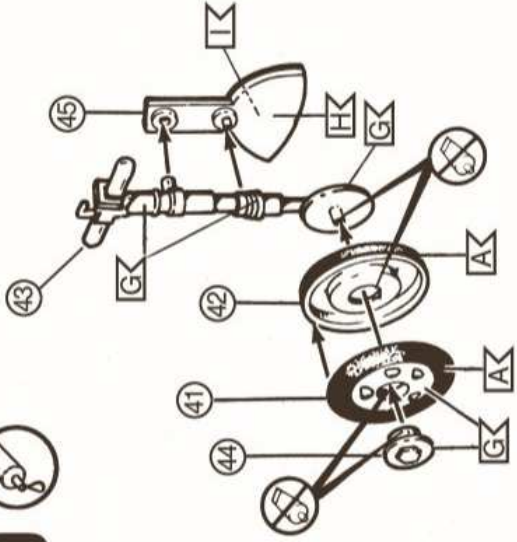

# 11

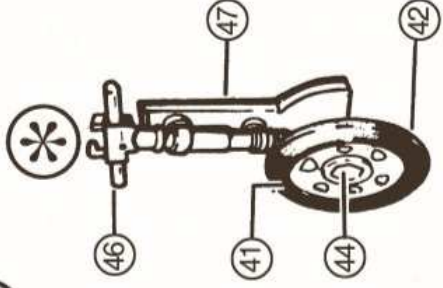

# 12



# 13

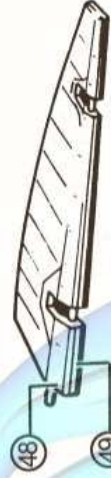

# 14

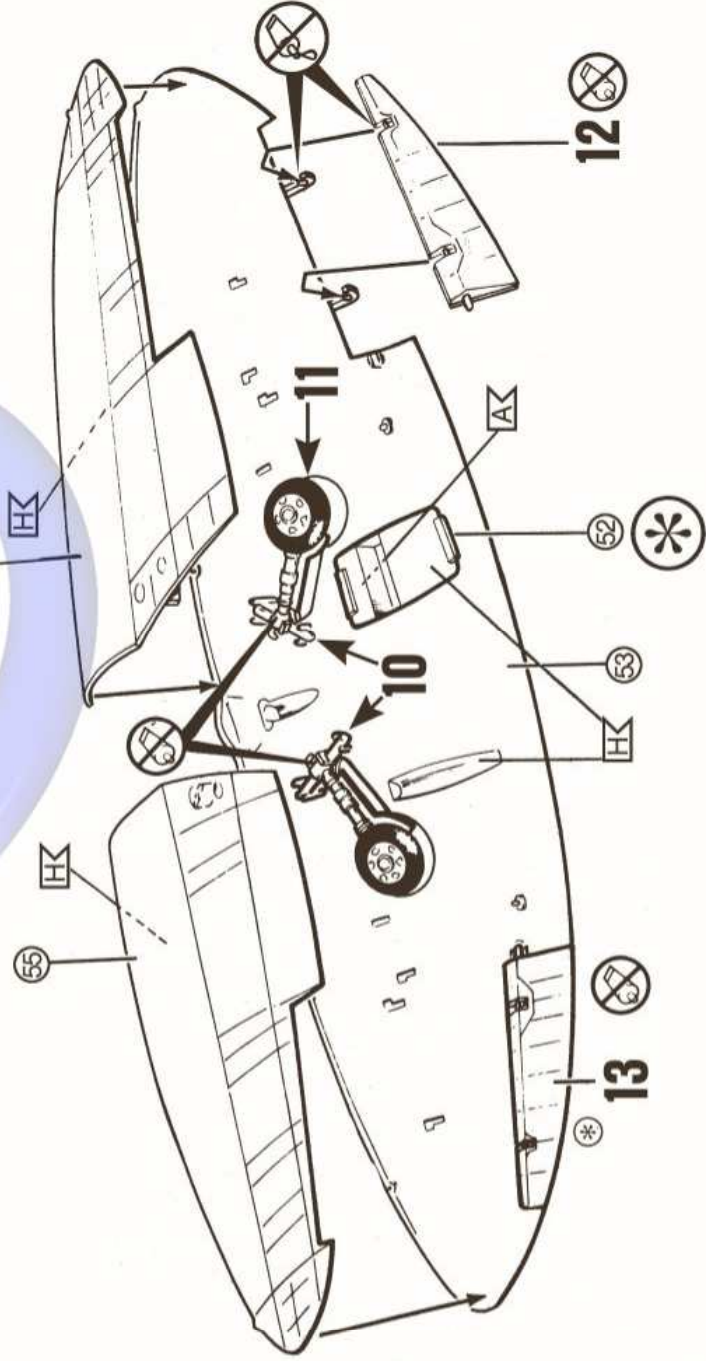

15

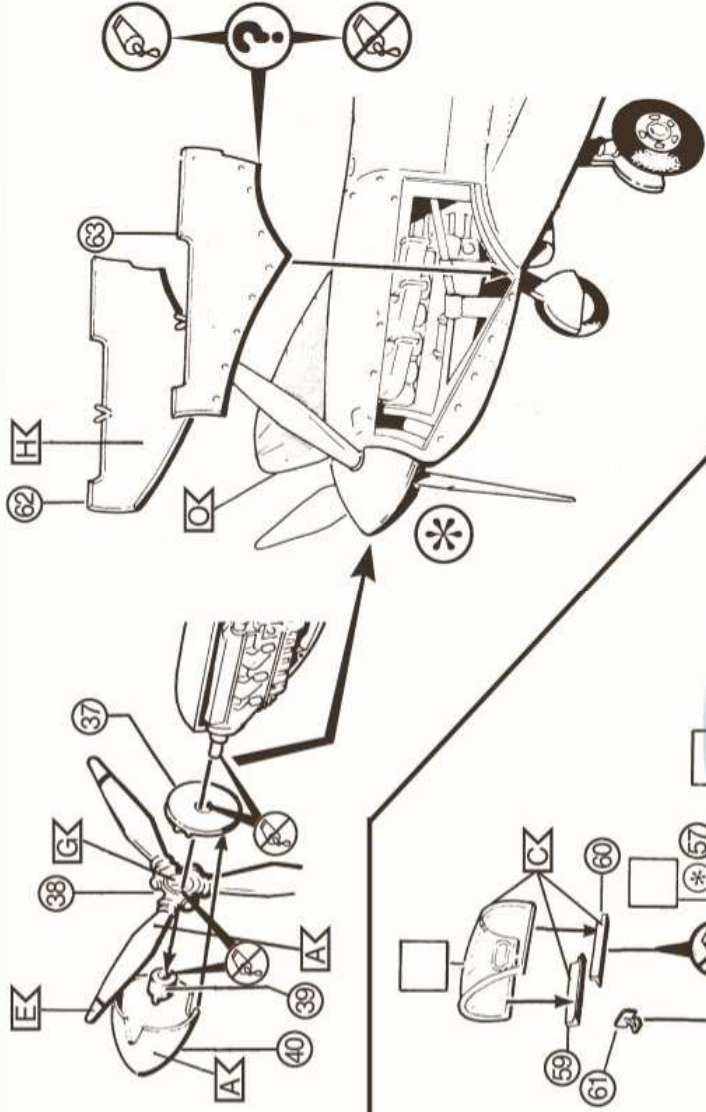

16

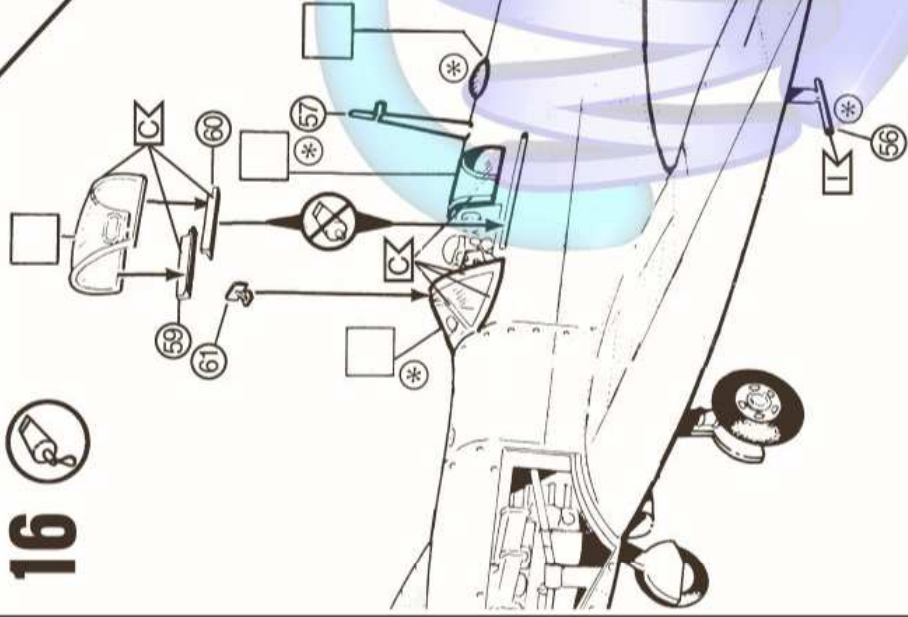

17

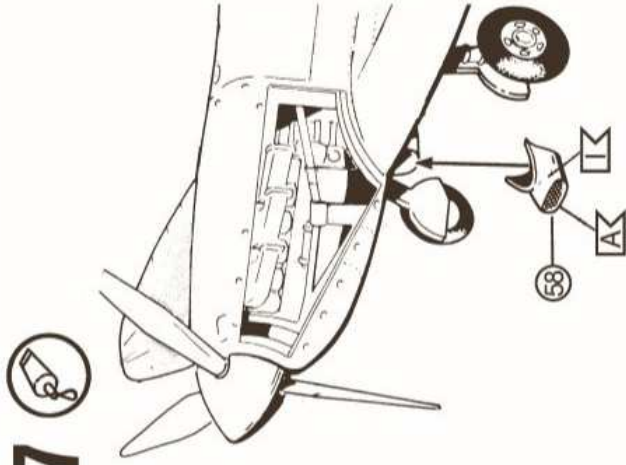

18

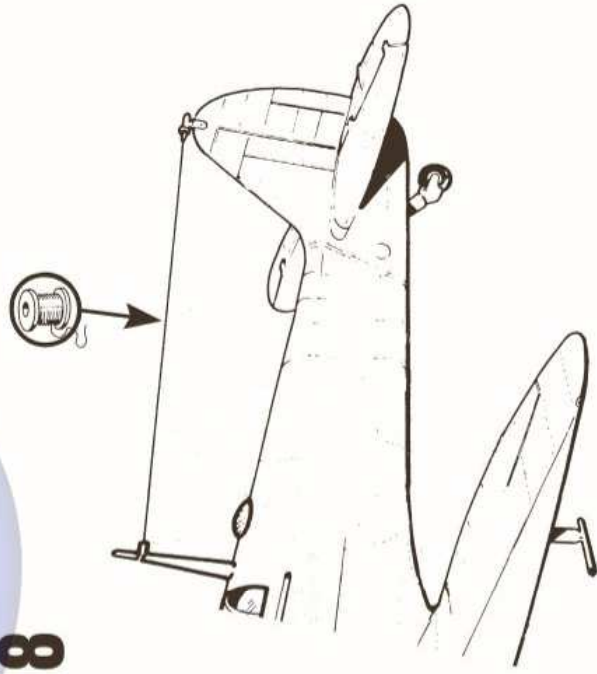



Supermarine Spitfire Mk. 1A, N3029, c/n 318, DW-K, No. 610 Squadron, Battle of Britain, summer 1940

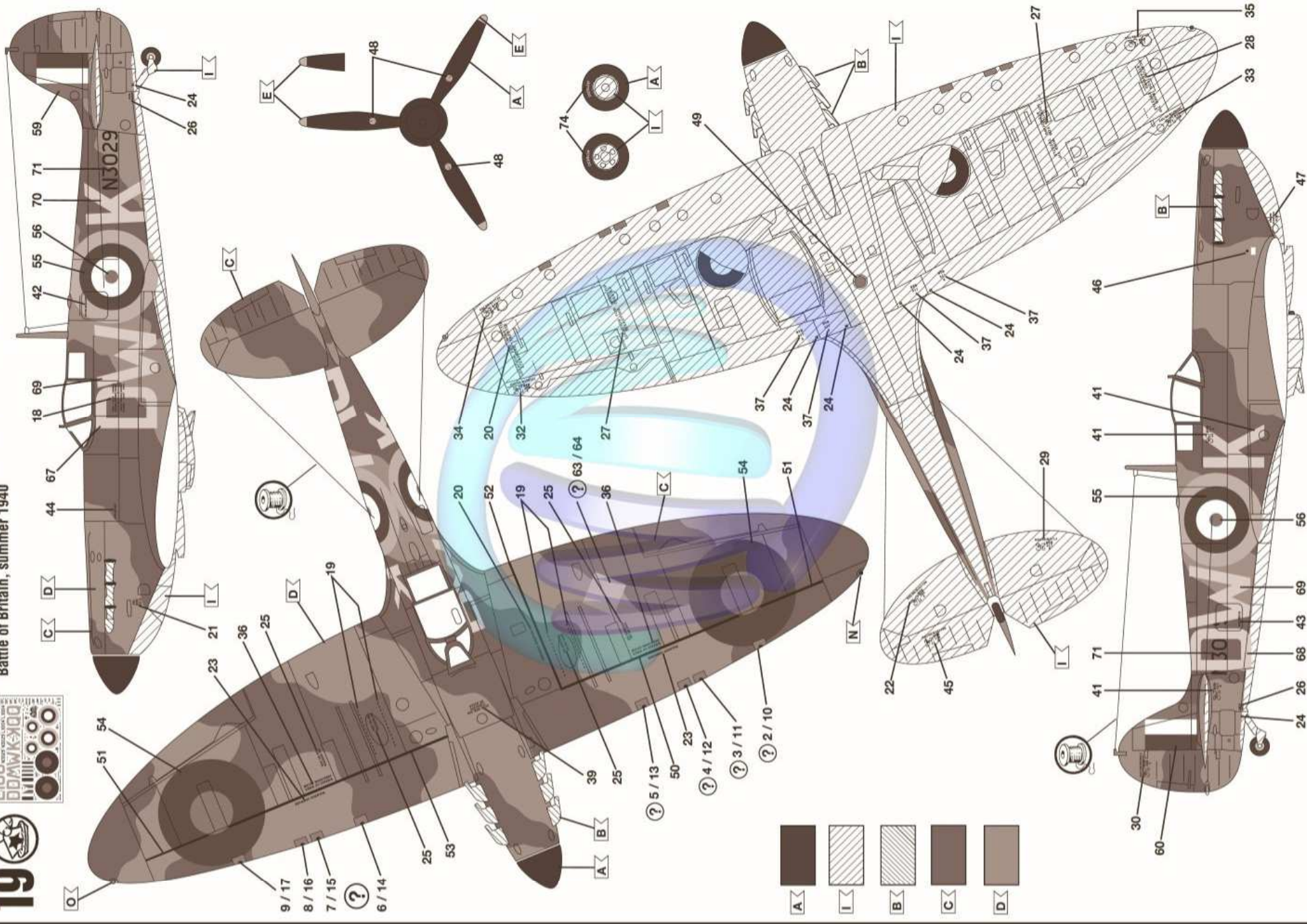



Supermarine Spitfire Mk. 1A, L1004, LO-Q, No. 602 (City of Glasgow) Sqn., Sqn.-Ldr A. "Sandy" Johnstone, Westhampnett Air Base, Battle of Britain, June 1940

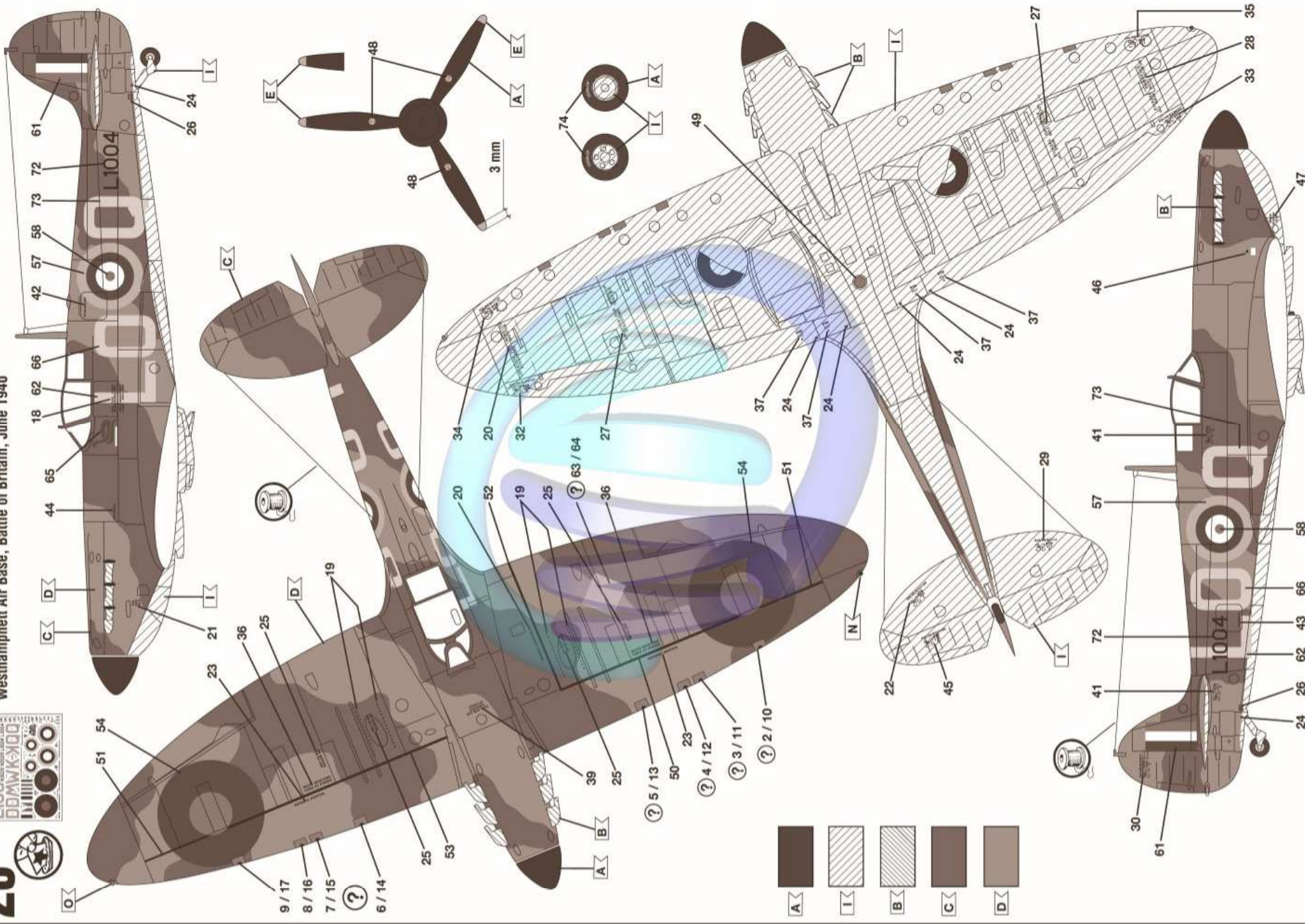

A	I	B	C	D