



Ferrari 458 Italia

Der ultimodeme Nachfolger des Ferrari F430 wurde auf der IAA (Internationale Automobil-Ausstellung in Frankfurt) im Herbst 2009 erstmalig öffentlich vorgestellt. Das Modell bietet, das Fiat's eines reissigen Rennwagens, ist aber für die Straße konzipiert. Die von den Rennern in Maranello gewonnenen Erfahrungen sind nicht nur in Form reiner Technologietransfers zu bemerken, sondern wegen der strengen Betonung der symbiotischen Beziehung zwischen Fahrer und Fahrzeug auch auf einer mehr emotionalen Ebene spürbar. Dieses Ergebnis fußt auf einem der Beiträge von Michael Schumacher, die schon bei der frühen Phase der Entwicklung von Fundamentaler Bedeutung waren. Das von Pininfarina stammende Design zeichnet sich durch kompakte, aerodynamische Linien aus, die das für das Projekt maßgebliche Konzept der leistungsorientierten Effizienz betonen. So dienen die große Öffnung in der Front und die seitlichen Lufteinlässe zur Kühlung des Grills und zur Leitung der Luft zum Unterboden. Zudem befinden sich vorne Winglets, die sich je nach Geschwindigkeit verformen, um den Luftwiderstand zu reduzieren und den Kühleinlass zu verkleinern. Ferner führt der Heckflügel dem Ökühler Luft zu, ehe von Ferrari schon bei dem FXX eingesetzte Technik. In dem flachen Unterboden sind die Lufteinlässe für die effiziente Kühlung des Motors integriert, wobei gleichzeitig ein höherer Hecktrieb erzeugt wird. Der hintere Bereich der Karosserie zwischen den Heckdiffusoren dient als Einfassung für die neuen Dreifachauspuffrohre, ein stilistischer Kniff, der an den legendären F40 erinnert und dem Heck des 458 Italia eine aggressiv-sportliche Note verleiht. Der komplett neu entwickelte V8-Mittelheckmotor mit Trocken-sumpfschmierung erreicht eine maximale Drehzahl von 8.000 U/min (!) - ein absolutes Novum für einen Straßenwagen - mit beachtlichen Kompressionsverhältnis von 12,5:1. Von 0 auf 100 km/h beschleunigt der Wagen in sensationellen 3,4 Sekunden, die maximale Geschwindigkeit liegt bei über 325 km/h. Der Hubraum des brachialen Triebwerks beläuft sich, wie der Name es schon andeutet, auf 4,5 Liter, der 8-Zylindermotor liefert satte 570 PS. Dank des 7-Gang-F1-Getriebes mit seiner Doppelscheibenkupplung erlaubt der 458 Italia unglaublich sanfte Gangwechsel, da es keine Unterbrechung der Übertragung des Drehmoments auf die Antriebsräder gibt.

Das Interieur spiegelt das äußere Design des Wagens mit seinen klaren, schnörkellosen Formen wider und zeigt ein neues, fahrerorientiertes Cockpit mit wichtigen Einflüssen aus dem Motorsport. Bei der Form der Lufteinlässe ließ man sich vom Design der Endauspuffrohre der Formel-1-Wagen inspirieren, wie man sie bis vor wenigen Jahren sehen konnte. Sämtliche Hauptkommandos befinden sich auf dem Lenkrad, vor allem in Form des Racing-Manettino, das dem Fahrer eine große Auswahl streckenbezogener Kontrollparameter bietet. Die Display-Anzeigen im Armaturenbrett liegen direkt im Blickfeld des Fahrers, die überschaubare F-1-Konsole ist in der schlanken Mittelkonsole untergebracht, die an der Lenksäule angebrachten Hebel wurden beseitigt.

Die herausragenden Fahreigenschaften machen allerdings den kraftvollen Zweisitzer aus. Somit setzt der Ferrari 458 Italia die Ferrari Tradition fort, vom Rennsport stammende technologische Innovationen auf Straßenfahrzeuge zu übertragen, um reines Fahrvergnügen zu bieten.

Ferrari 458 Italia

This ultramodern successor to the Ferrari F430 was shown to the public for the first time at the IAA Frankfurt Motor Show in autumn 2009. This model, although designed for the road, offers the flair of a thoroughbred racing car. Maranello's racing experience can be felt not only in terms of pure technological transfer but also on a more emotional level, because of the strong emphasis an almost symbiotic relationship between driver and car. This is one of the areas where Michael Schumacher's contribution, right from the early stages of the project, was of fundamental importance. The Pininfarina design features compact, aerodynamic lines, underscoring the concept of performance-orientated efficiency that inspired the project. Thus the large aperture at the front and the side air intakes serve to cool the radiator and to direct the air flow to the underfloor. In addition it has front winglets which alter their shape according to speed in order to reduce aerodynamic drag and the size of the radiator inlet. Furthermore the rear wing directs air to the oil cooler, a technology already used by Ferrari for the FXX. To provide efficient cooling for the engine, air intakes are incorporated into the underfloor which simultaneously generates a higher rear downforce. The rear bodywork between the rear diffusers acts as the surround to the novel triple exhaust tail pipes, a styling cue that recalls the legendary F40 and gives the 458 Italia's tail an aggressive sporty stance. The completely redeveloped V8 midrear engine with dry sump lubrication reaches a maximum of 8,000 rpm (!) - an absolute first for a road car - with a high 12.5:1 compression ratio. The car accelerates from 0 to 100 km/h in a sensational 3.4 seconds and the maximum speed is over 325 km/h. The muscular power unit, as the name implies, has a capacity of 4.5 litres and the 8-cylinder engine delivers a fantastic 570 bhp. Thanks to the 7-speed F1 gearbox with its double disc clutch, the 458 Italia provides an unbelievably gentle gear change, as there is no interruption in the transfer of torque to the driving wheels.

The interior reflects the design rigour of the exterior of the car, with clean, uncluttered forms that highlight the new driver-oriented cockpit inspired by the racing world. The original shape of the air vents was inspired by the design of Formula 1 exhaust chimneys in use until a few years ago.

All the main controls are located on the steering wheel, just like a racing car, which gives the driver a wide choice of control parameters depending on the track. The dials in the dashboard are within the direct view of the driver, the see-at-a-glance F1 control panel is located in the slender middle console, and the steering-column mounted stalks have been eliminated.

The sum total of these exciting driving features is a powerful two-seater. For these reasons the 458 Italia continues the Ferrari tradition of putting the thrill into driving as a result of track-derived technological innovations.

Form hergestellt und im Eigentum von Revell GmbH & Co. KG/Revell Magyarország Inc. Markenrechte vorbehalten. Weitere Details sind auf der Verpackung zu finden. Produktionsort: Ungarn. Revell GmbH & Co. KG/Revell Magyarország Inc. Tervezés és gyártás helye: Magyarország. A termék megjelenésének időpontja: 2009. év október. A termék megjelenésének időpontja: 2009. év október. A termék megjelenésének időpontja: 2009. év október.

Modell készült és a tulajdonosa Revell GmbH & Co. KG/Revell Magyarország Inc. Márkanév jogait fenntartjuk. További információkért forduljon a csomagolásra. Termék megjelenésének időpontja: 2009. év október. A termék megjelenésének időpontja: 2009. év október. A termék megjelenésének időpontja: 2009. év október.

Modell készült és a tulajdonosa Revell GmbH & Co. KG/Revell Magyarország Inc. Márkanév jogait fenntartjuk. További információkért forduljon a csomagolásra. Termék megjelenésének időpontja: 2009. év október. A termék megjelenésének időpontja: 2009. év október. A termék megjelenésének időpontja: 2009. év október.

Modell készült és a tulajdonosa Revell GmbH & Co. KG/Revell Magyarország Inc. Márkanév jogait fenntartjuk. További információkért forduljon a csomagolásra. Termék megjelenésének időpontja: 2009. év október. A termék megjelenésének időpontja: 2009. év október. A termék megjelenésének időpontja: 2009. év október.

Modell készült és a tulajdonosa Revell GmbH & Co. KG/Revell Magyarország Inc. Márkanév jogait fenntartjuk. További információkért forduljon a csomagolásra. Termék megjelenésének időpontja: 2009. év október. A termék megjelenésének időpontja: 2009. év október. A termék megjelenésének időpontja: 2009. év október.

Modell készült és a tulajdonosa Revell GmbH & Co. KG/Revell Magyarország Inc. Márkanév jogait fenntartjuk. További információkért forduljon a csomagolásra. Termék megjelenésének időpontja: 2009. év október. A termék megjelenésének időpontja: 2009. év október. A termék megjelenésének időpontja: 2009. év október.

Modell készült és a tulajdonosa Revell GmbH & Co. KG/Revell Magyarország Inc. Márkanév jogait fenntartjuk. További információkért forduljon a csomagolásra. Termék megjelenésének időpontja: 2009. év október. A termék megjelenésének időpontja: 2009. év október. A termék megjelenésének időpontja: 2009. év október.

Modell készült és a tulajdonosa Revell GmbH & Co. KG/Revell Magyarország Inc. Márkanév jogait fenntartjuk. További információkért forduljon a csomagolásra. Termék megjelenésének időpontja: 2009. év október. A termék megjelenésének időpontja: 2009. év október. A termék megjelenésének időpontja: 2009. év október.

Modell készült és a tulajdonosa Revell GmbH & Co. KG/Revell Magyarország Inc. Márkanév jogait fenntartjuk. További információkért forduljon a csomagolásra. Termék megjelenésének időpontja: 2009. év október. A termék megjelenésének időpontja: 2009. év október. A termék megjelenésének időpontja: 2009. év október.

Modell készült és a tulajdonosa Revell GmbH & Co. KG/Revell Magyarország Inc. Márkanév jogait fenntartjuk. További információkért forduljon a csomagolásra. Termék megjelenésének időpontja: 2009. év október. A termék megjelenésének időpontja: 2009. év október. A termék megjelenésének időpontja: 2009. év október.

Modell készült és a tulajdonosa Revell GmbH & Co. KG/Revell Magyarország Inc. Márkanév jogait fenntartjuk. További információkért forduljon a csomagolásra. Termék megjelenésének időpontja: 2009. év október. A termék megjelenésének időpontja: 2009. év október. A termék megjelenésének időpontja: 2009. év október.

Modell készült és a tulajdonosa Revell GmbH & Co. KG/Revell Magyarország Inc. Márkanév jogait fenntartjuk. További információkért forduljon a csomagolásra. Termék megjelenésének időpontja: 2009. év október. A termék megjelenésének időpontja: 2009. év október. A termék megjelenésének időpontja: 2009. év október.

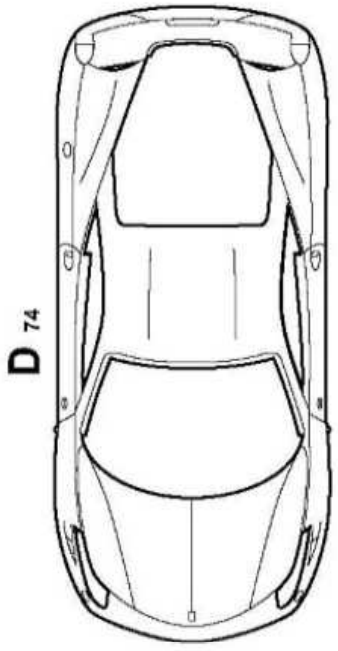
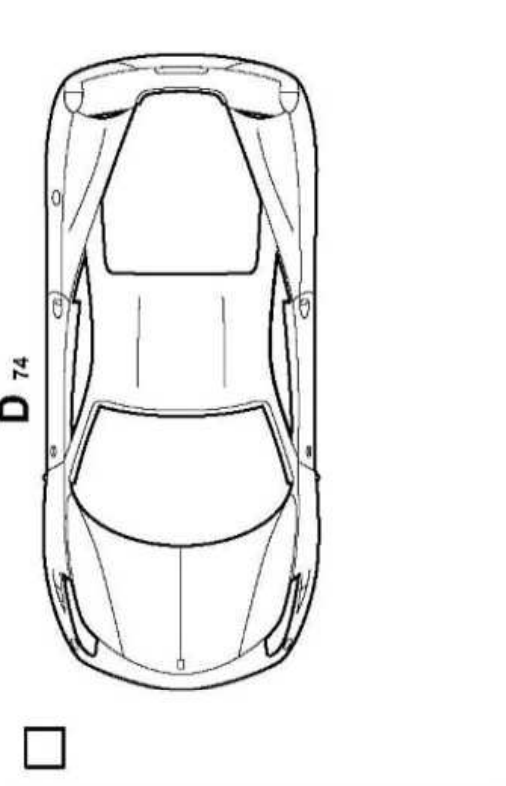
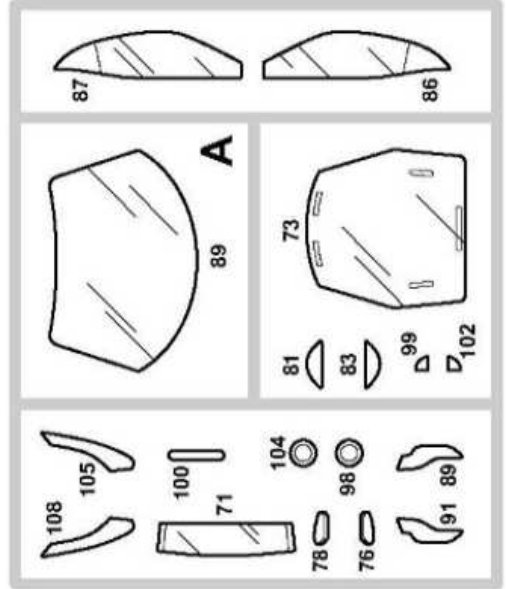
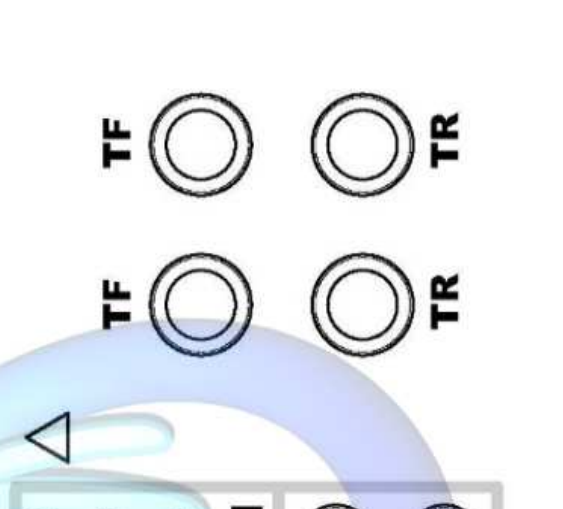
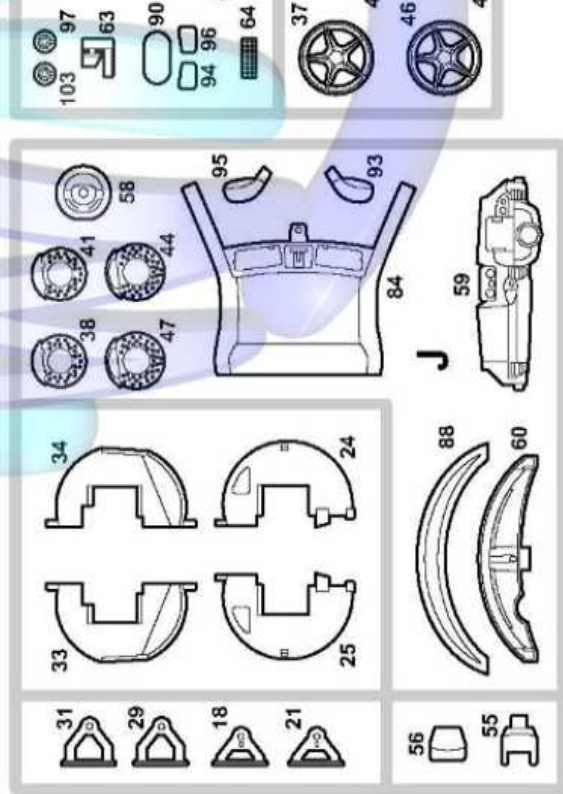
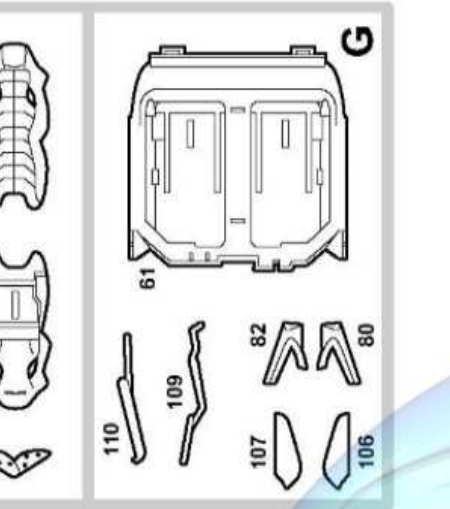
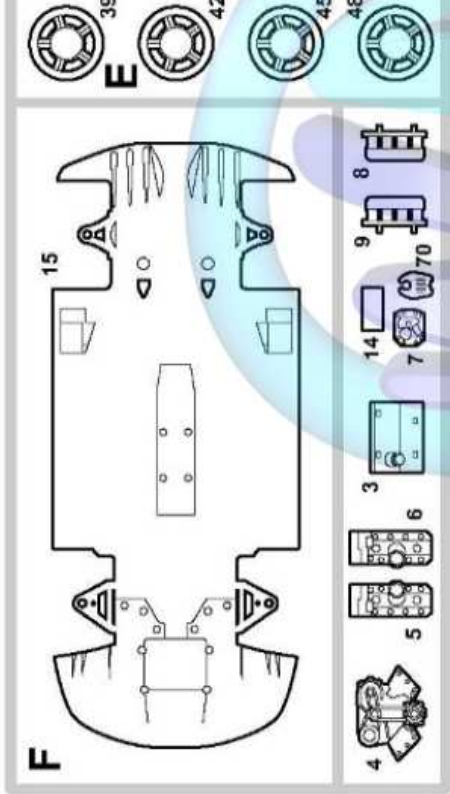
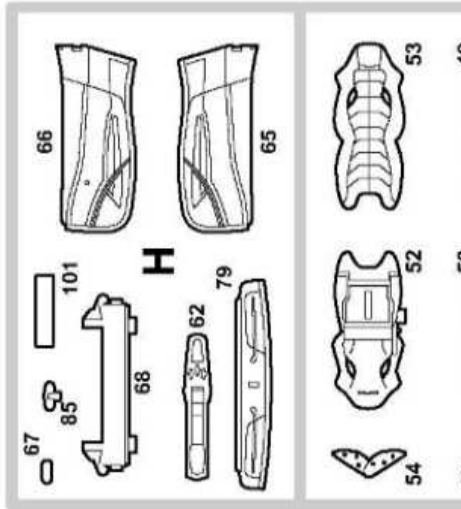
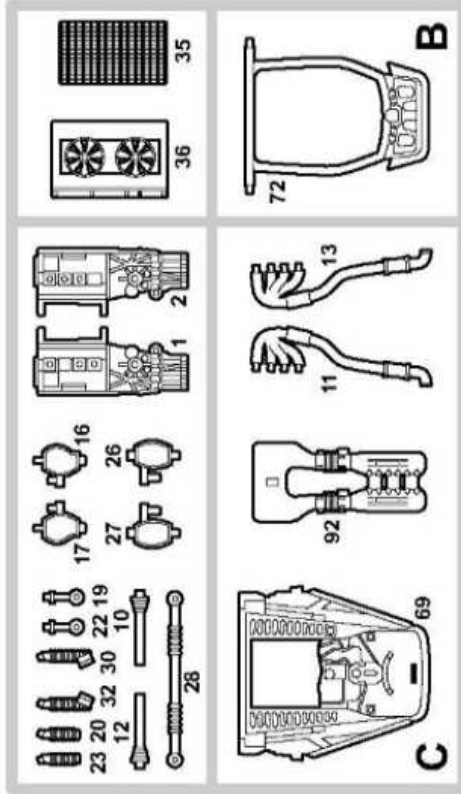

1

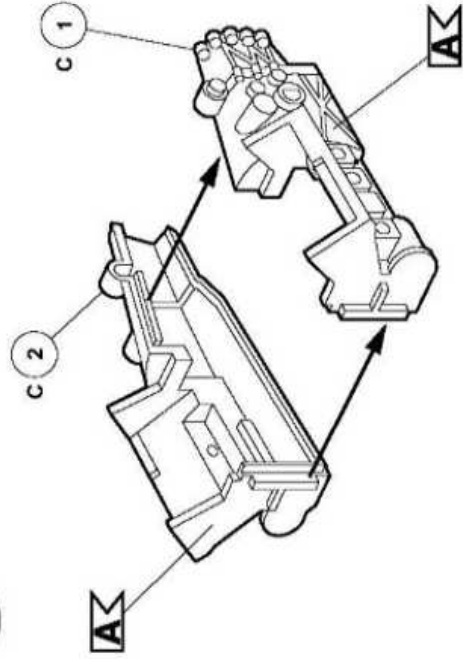

2

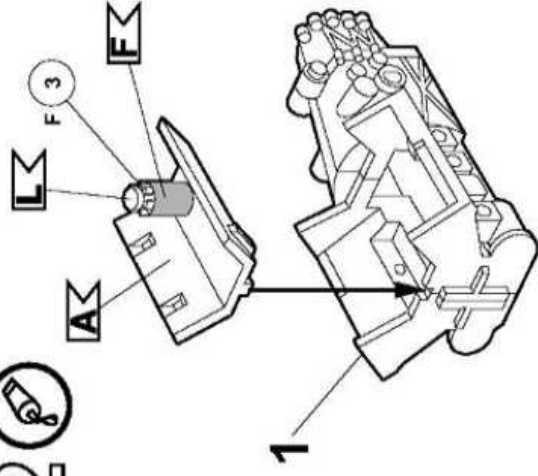

3

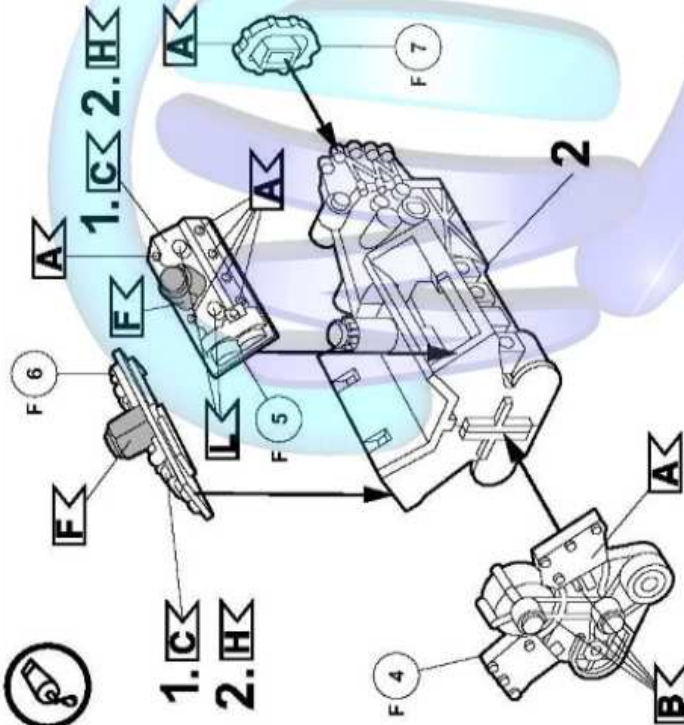

4

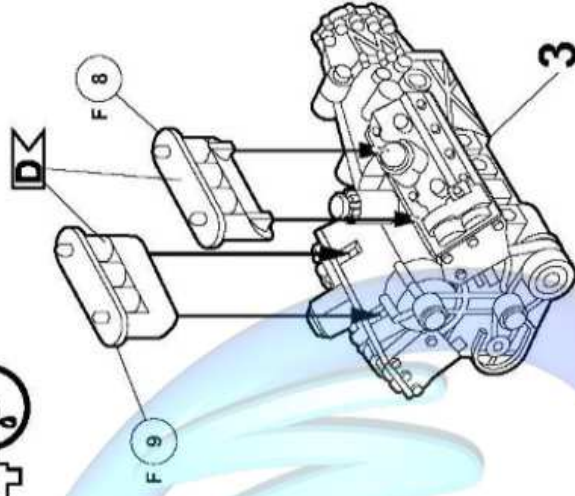

5

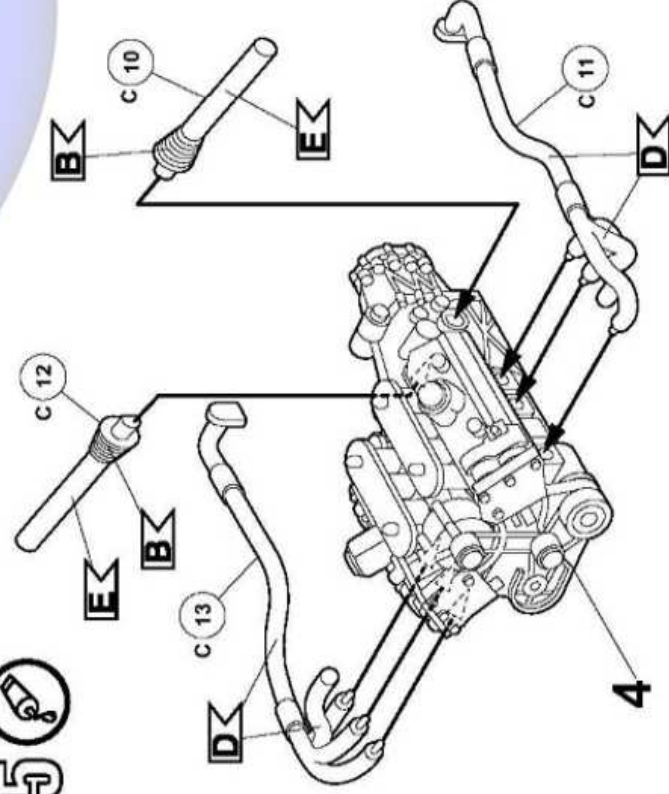

6

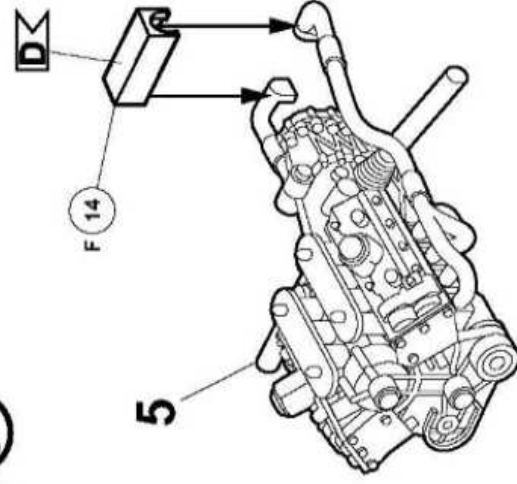

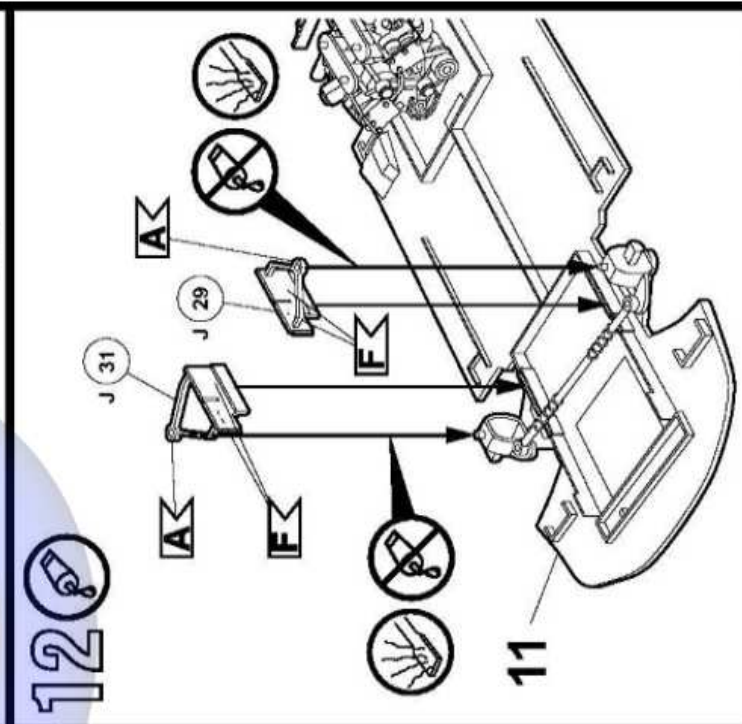
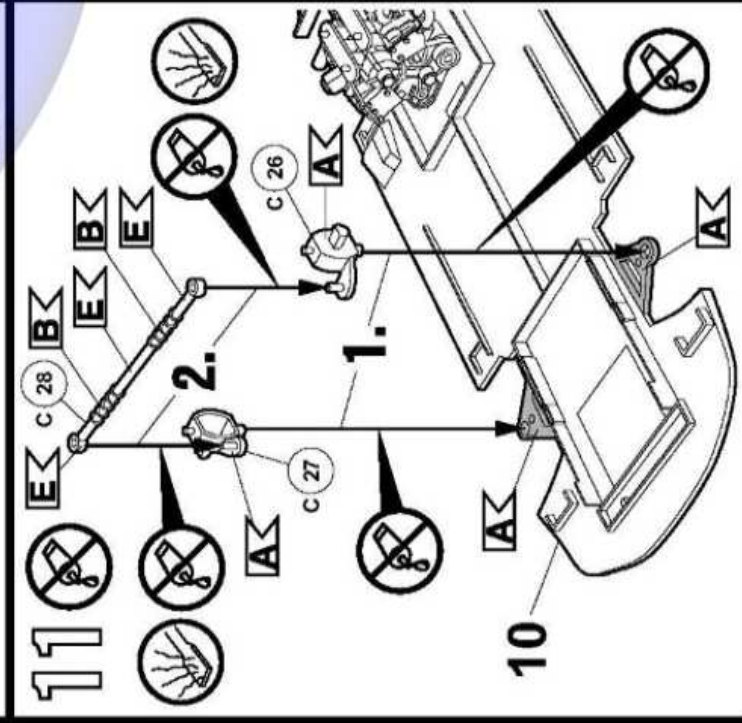
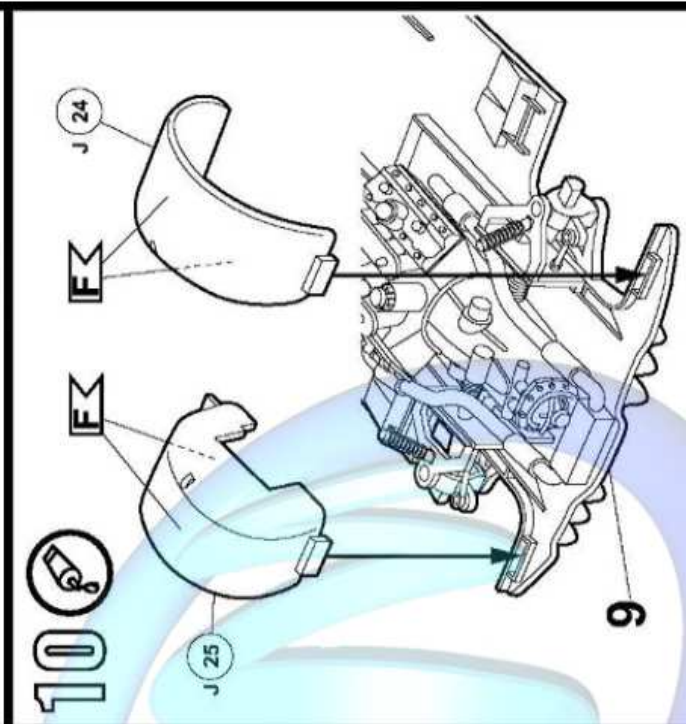
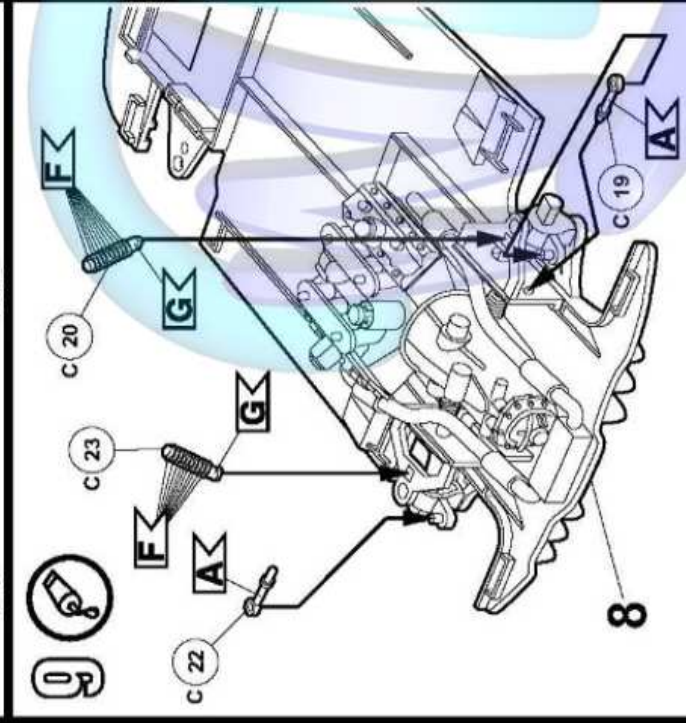
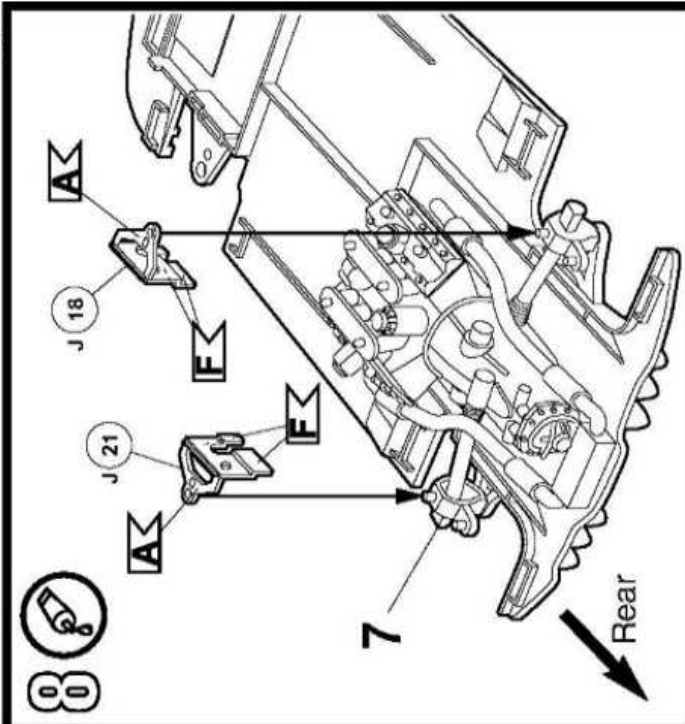
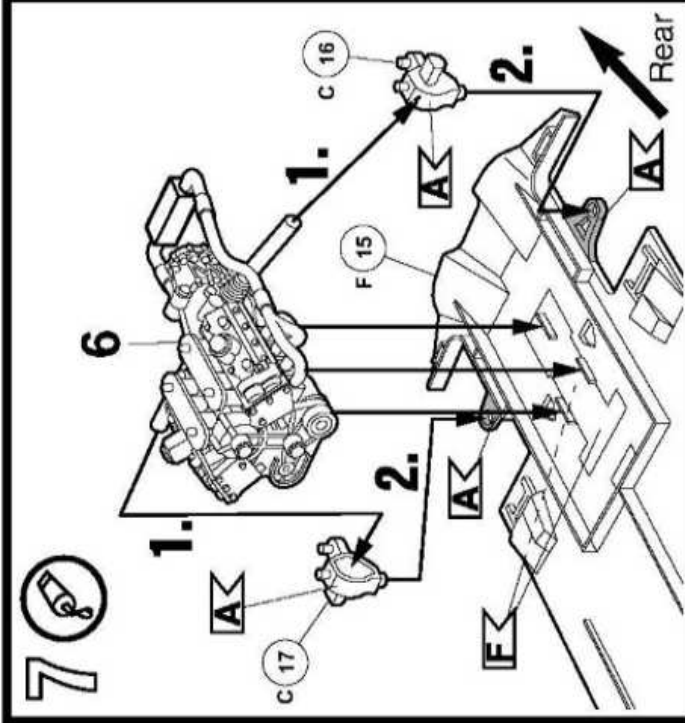

13

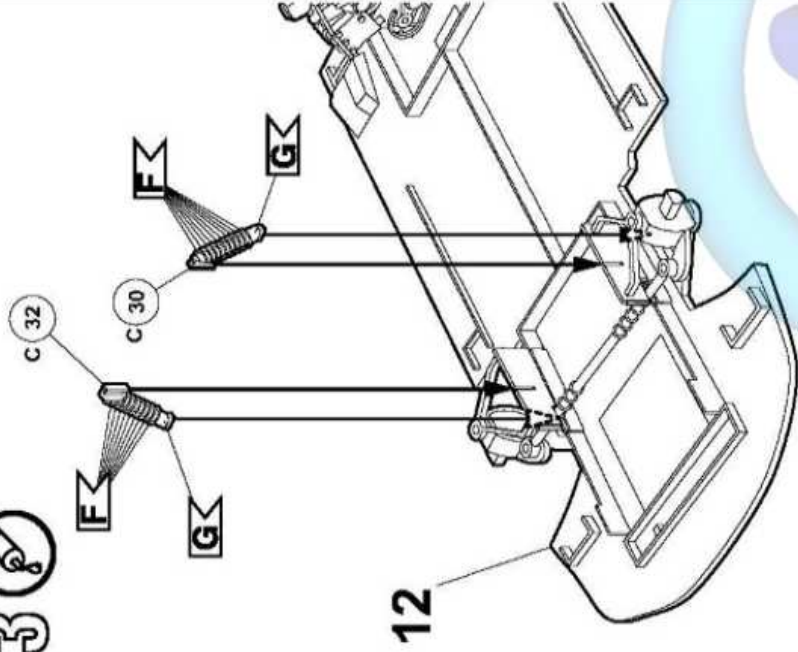

14

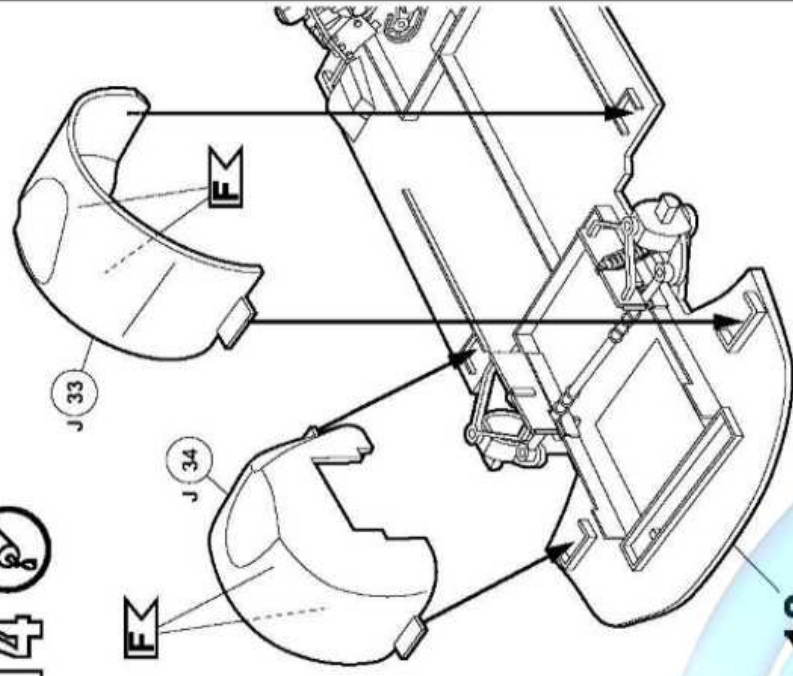

15

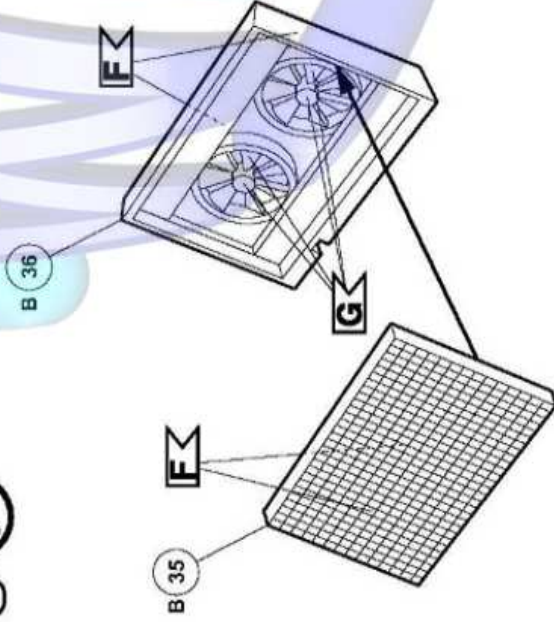

16

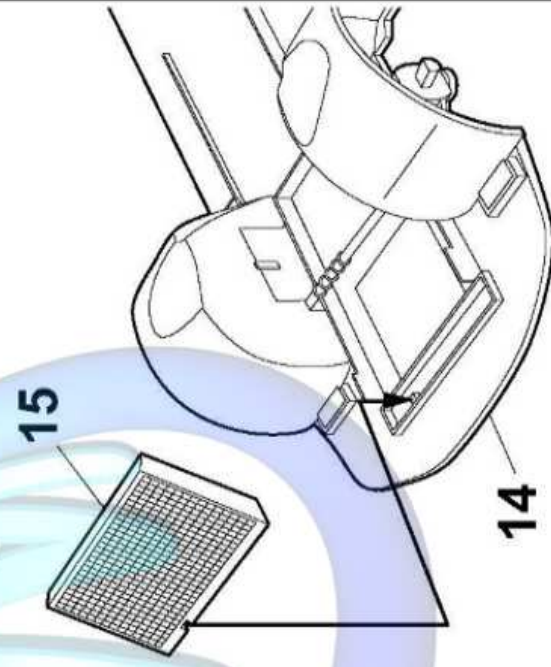

17

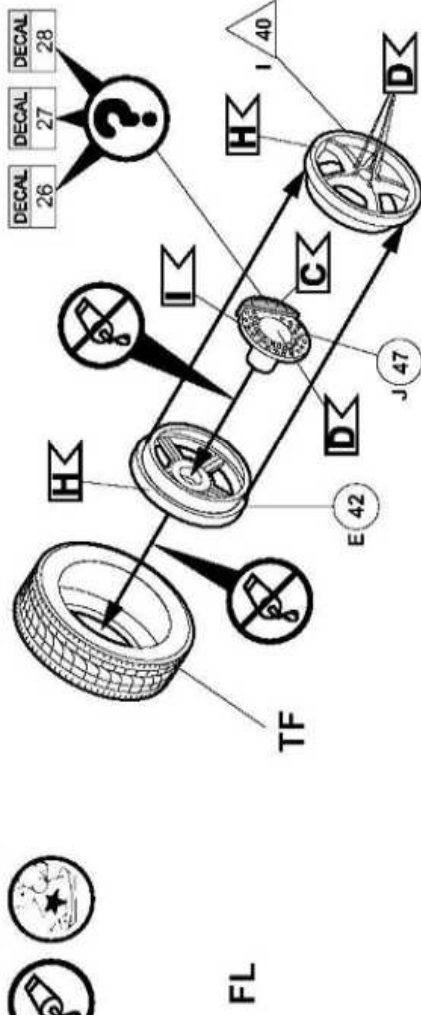

18

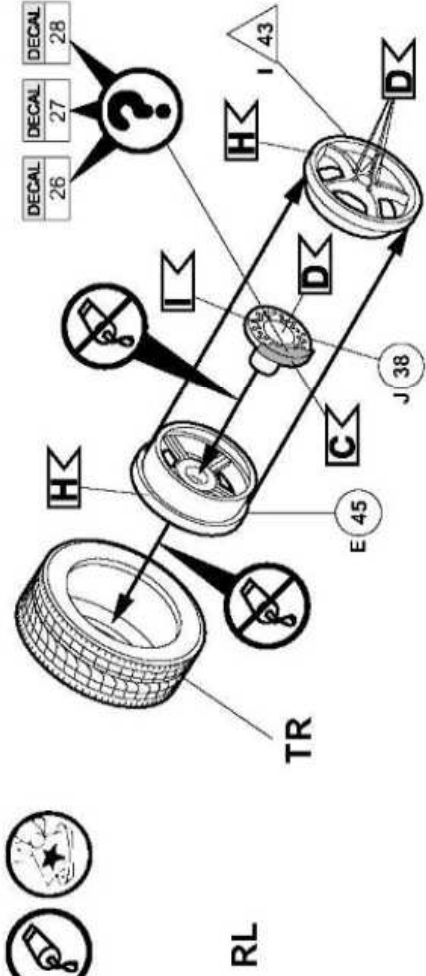

19

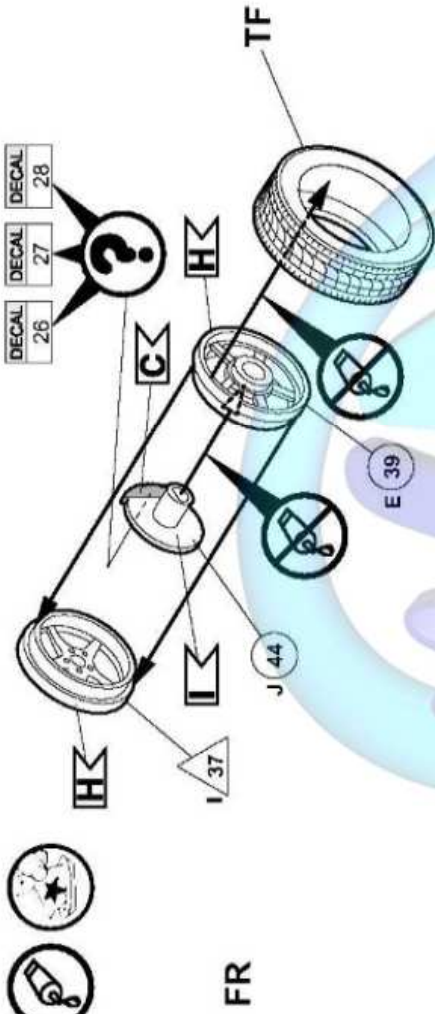

20

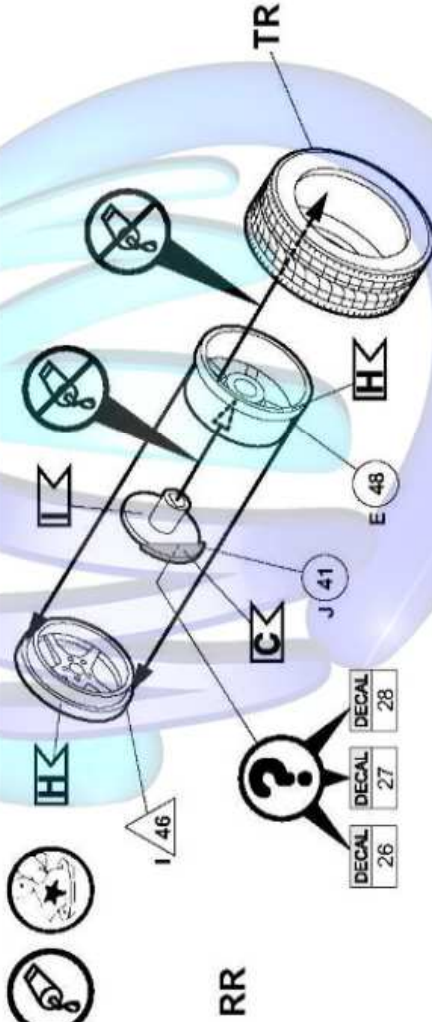

21

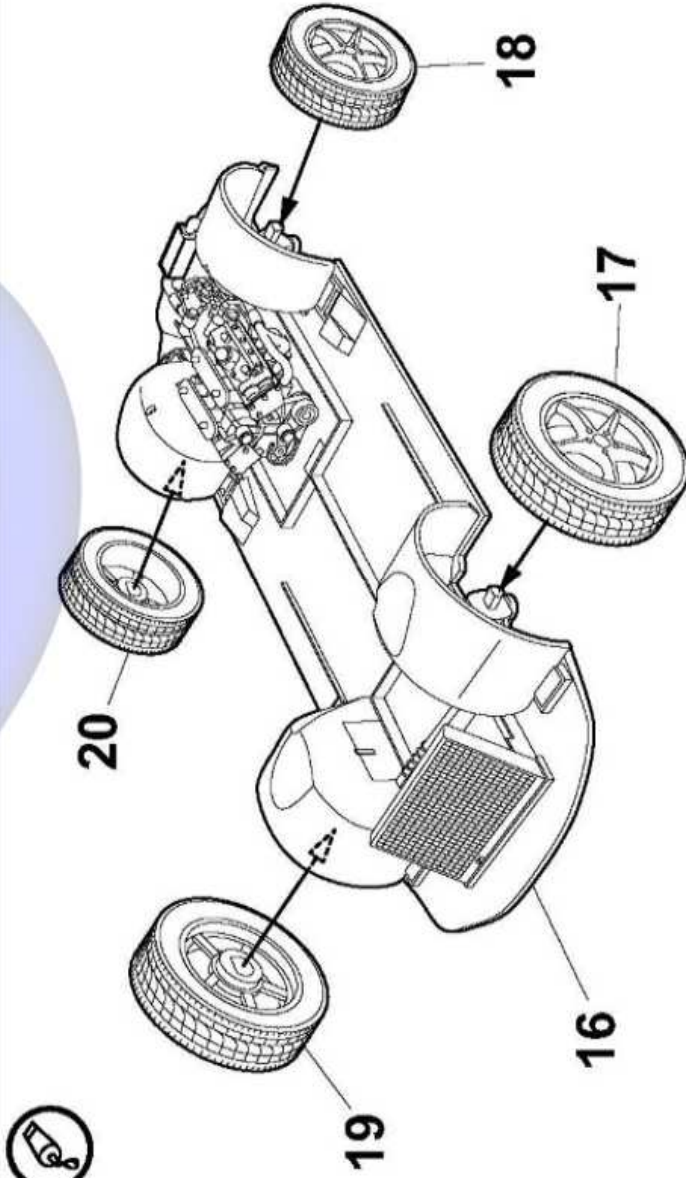

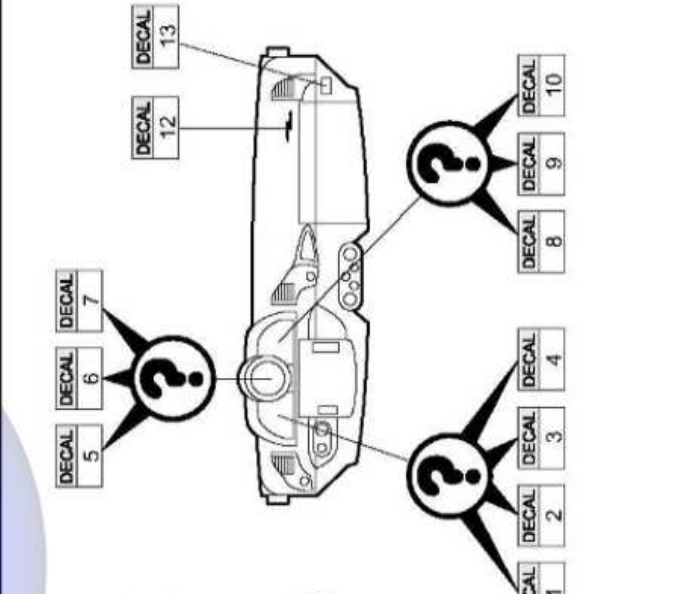
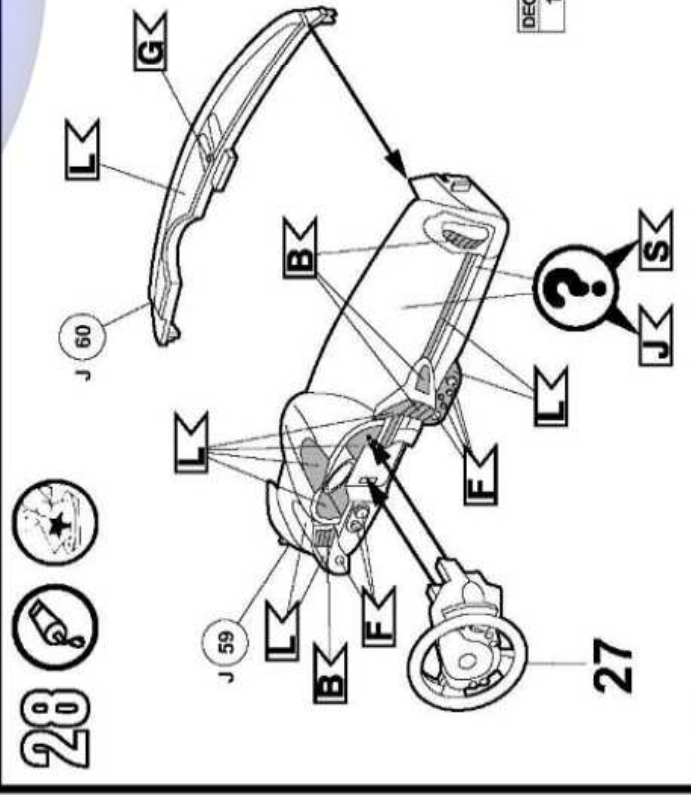
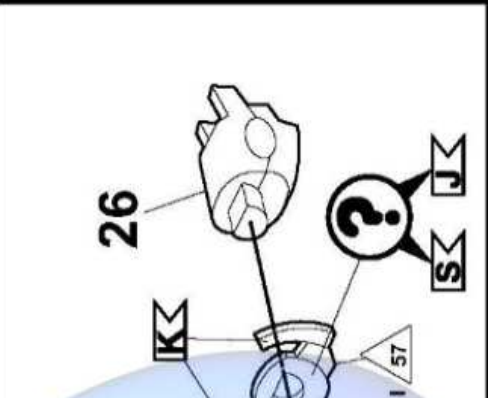
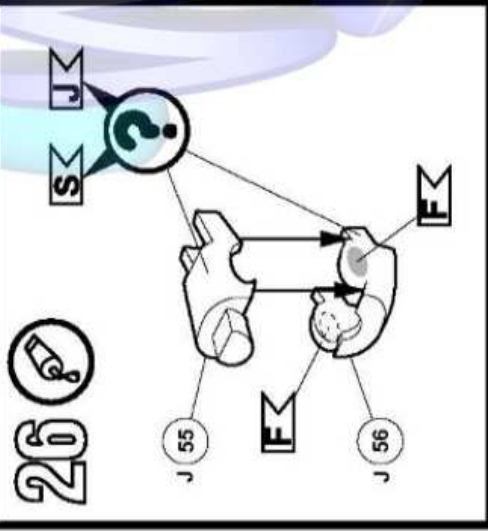
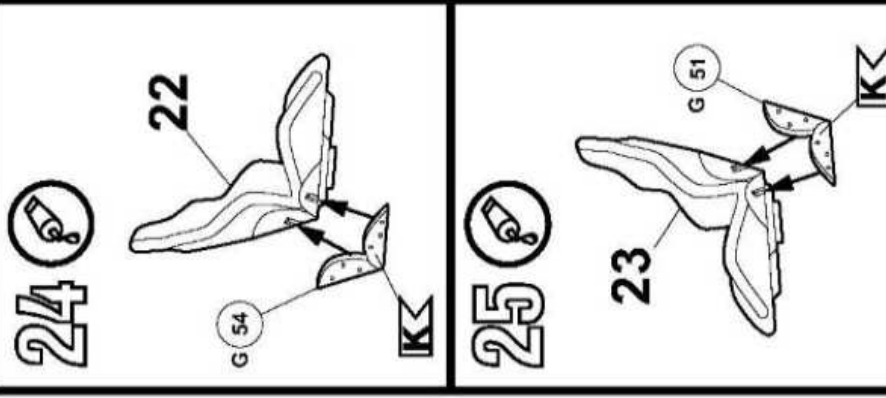
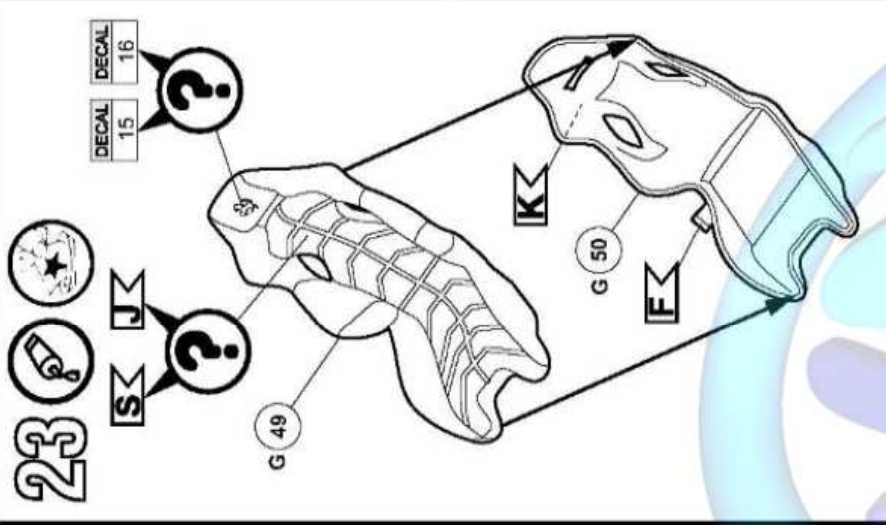
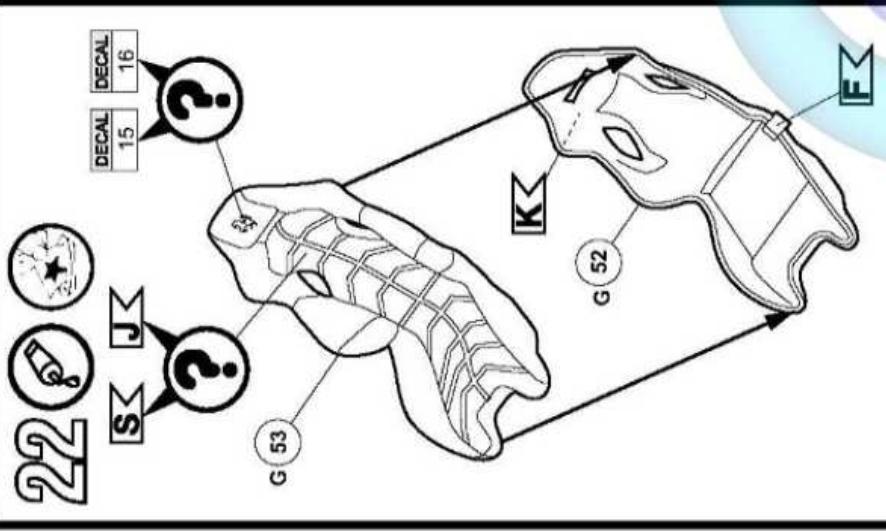

29

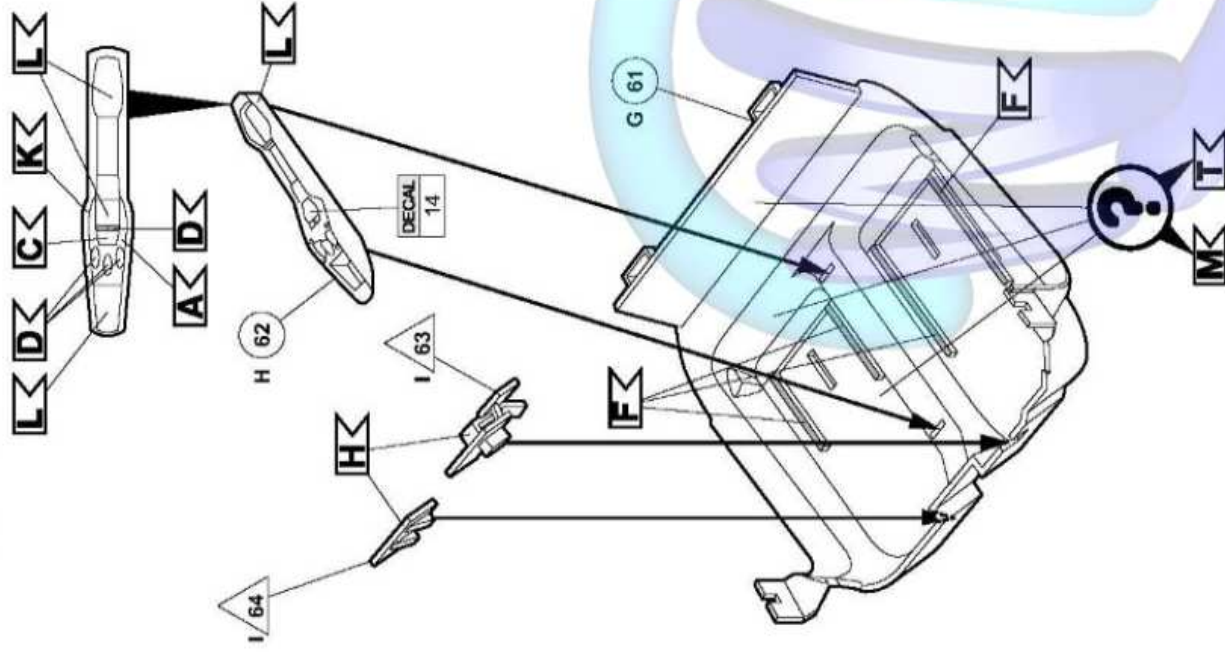

30



J < S < ?

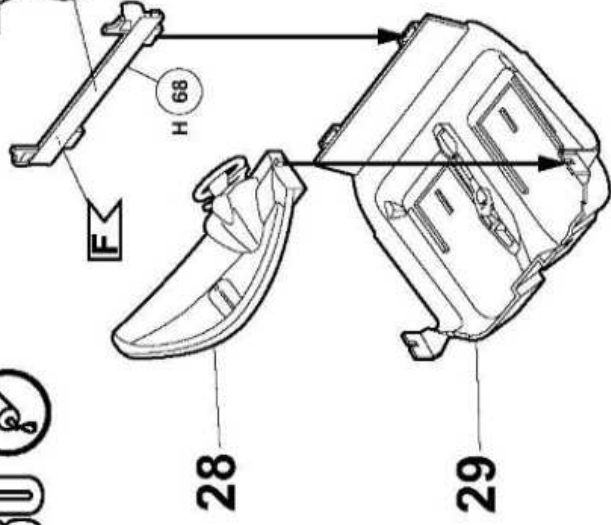

31

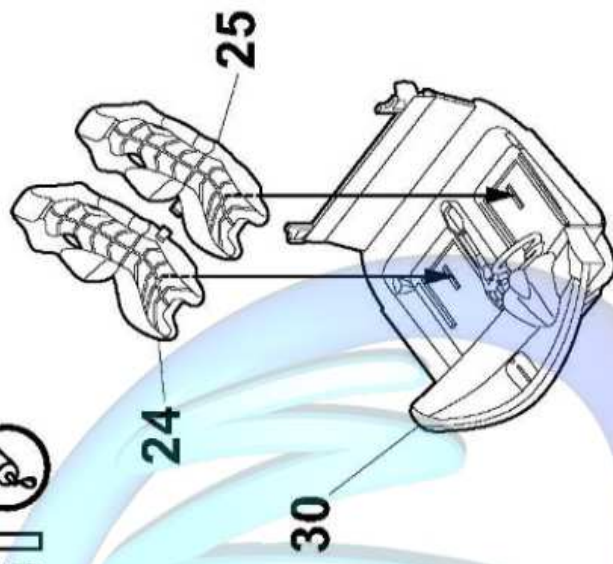

32

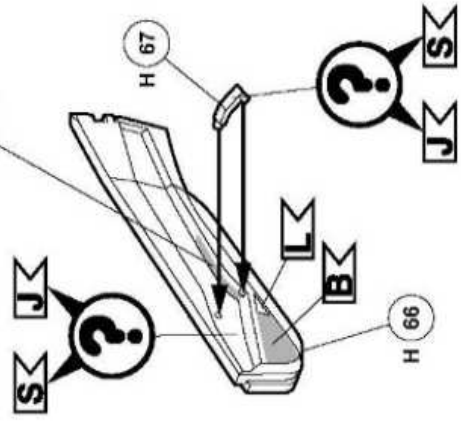

33

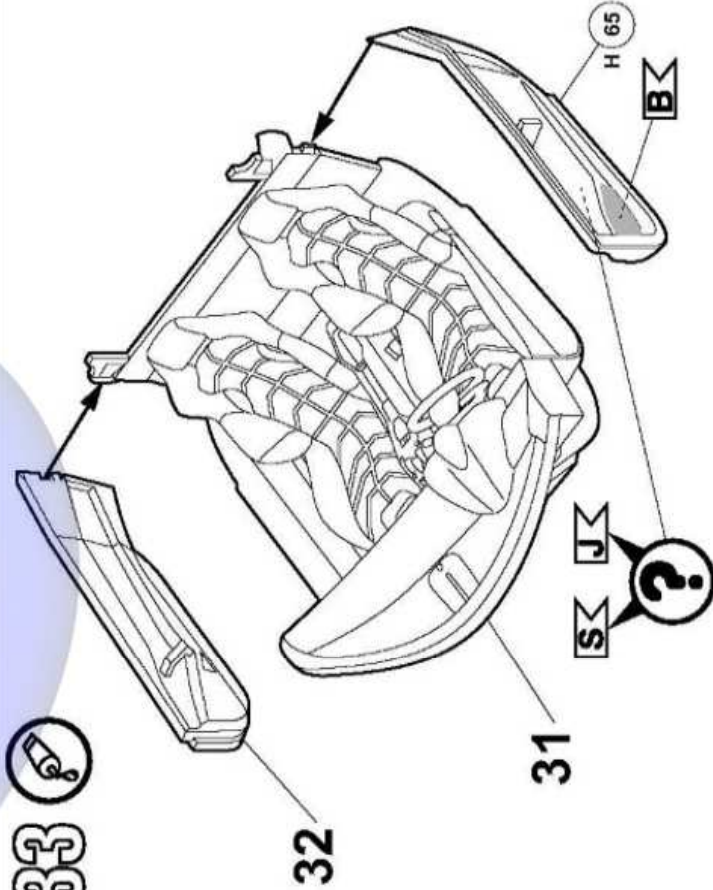



34

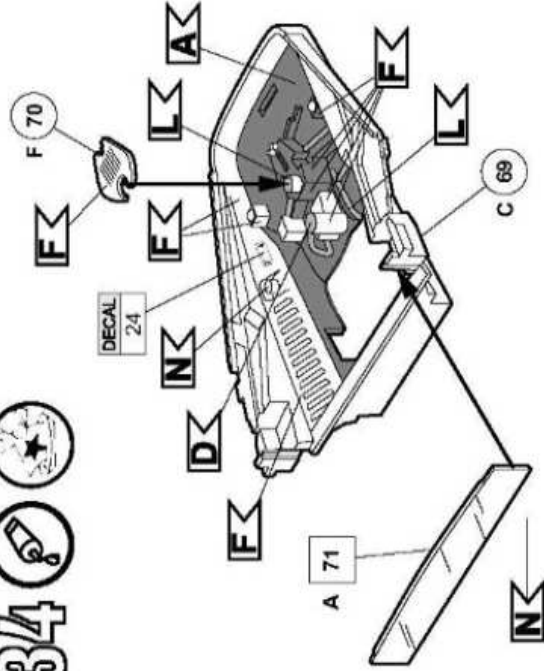

35

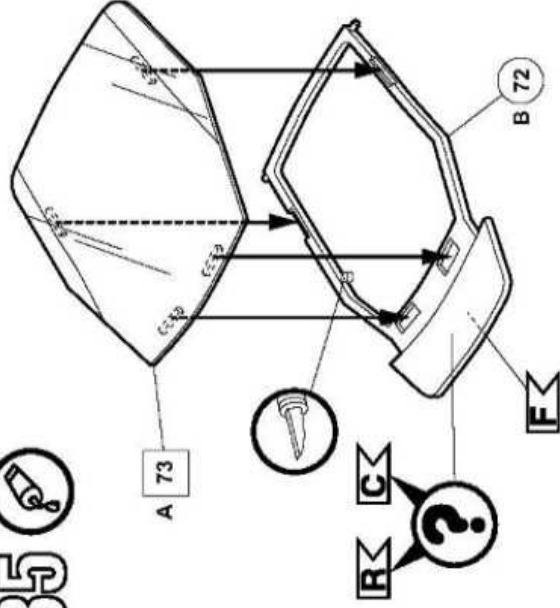

36

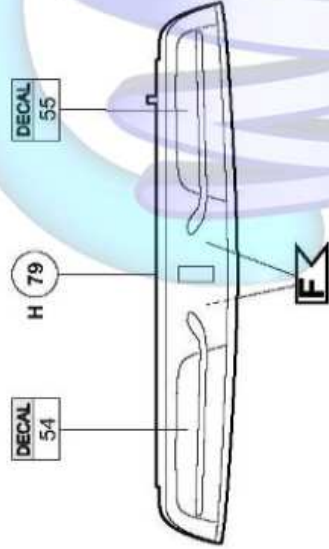

37

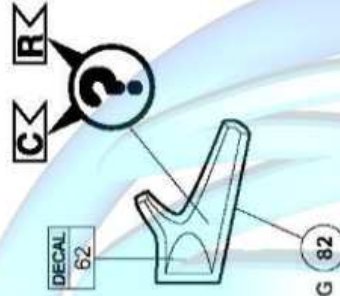

38

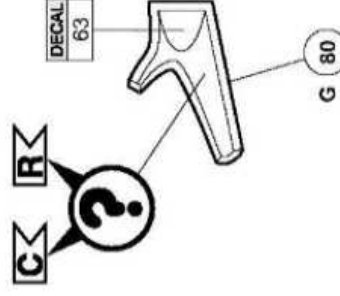

39

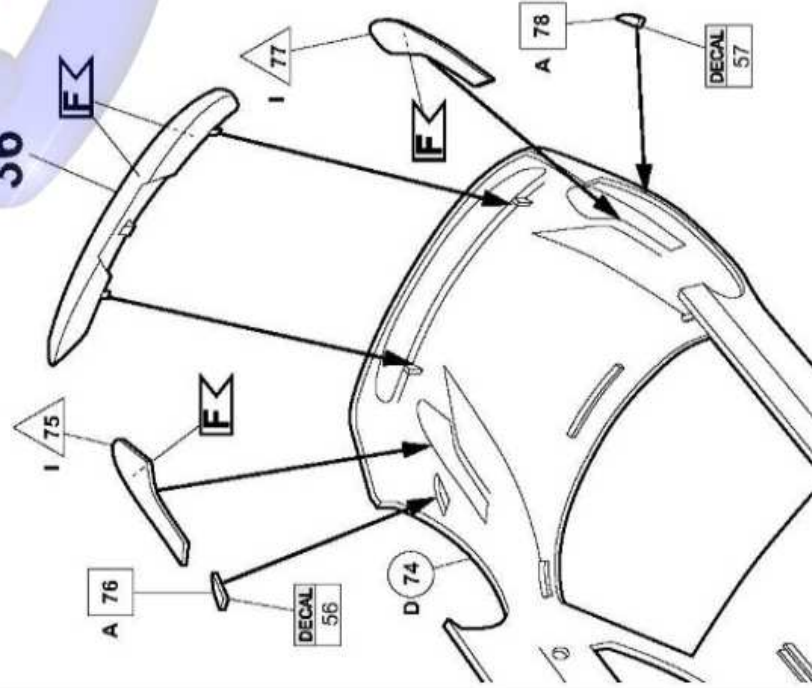

40

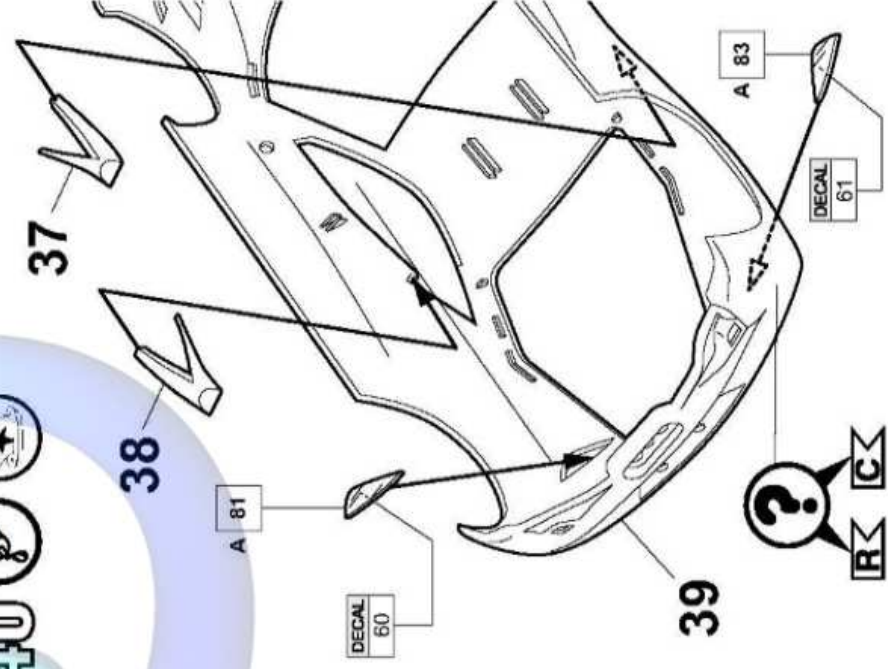

41

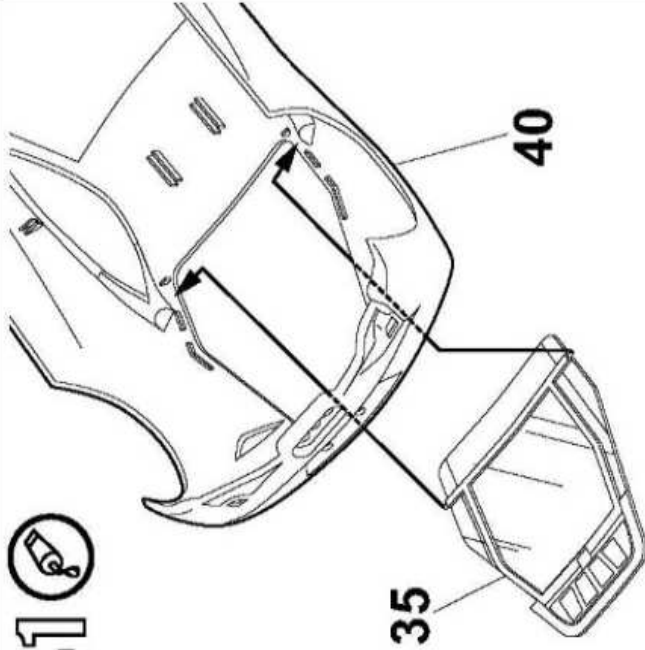

42

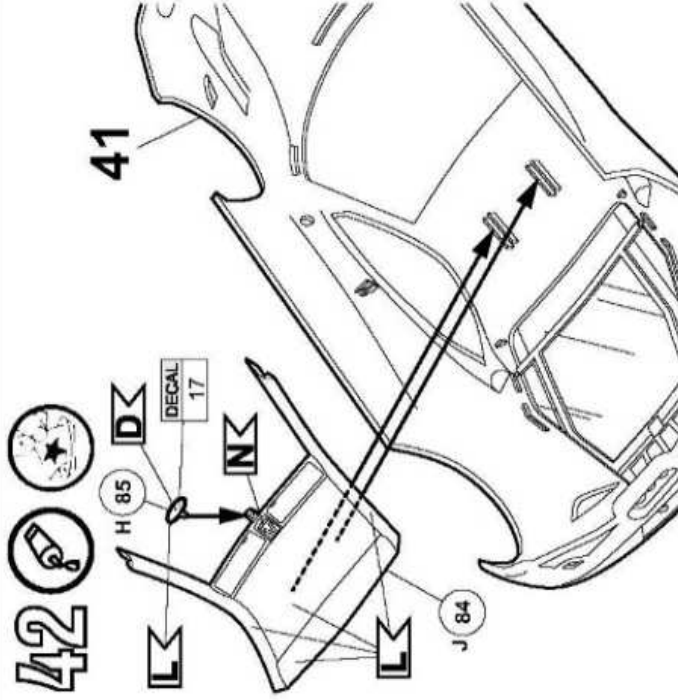

43

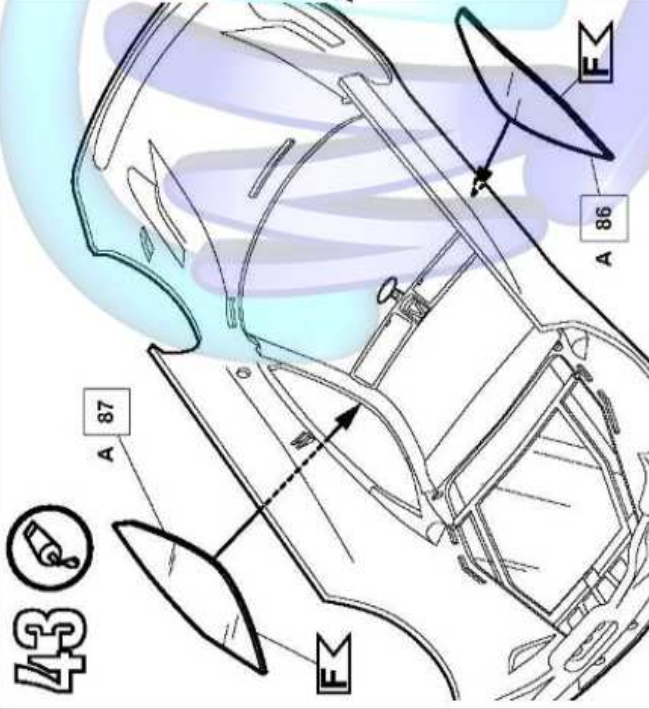

44

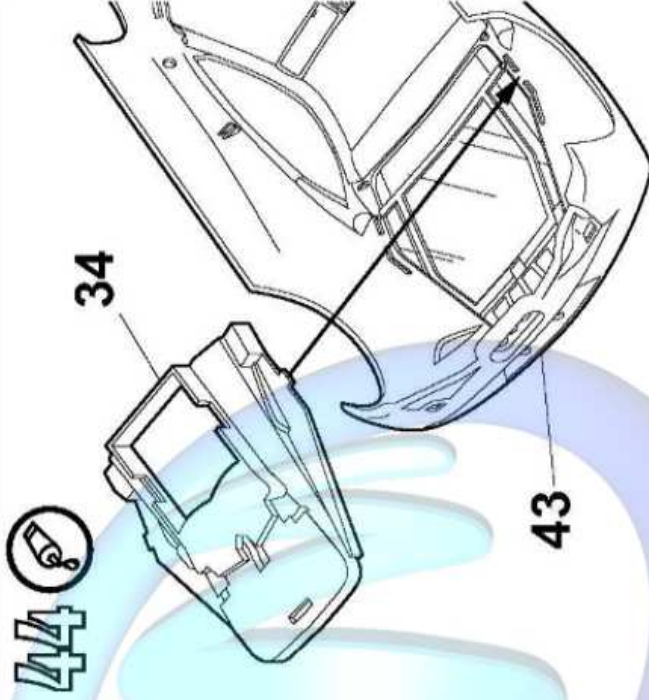

45

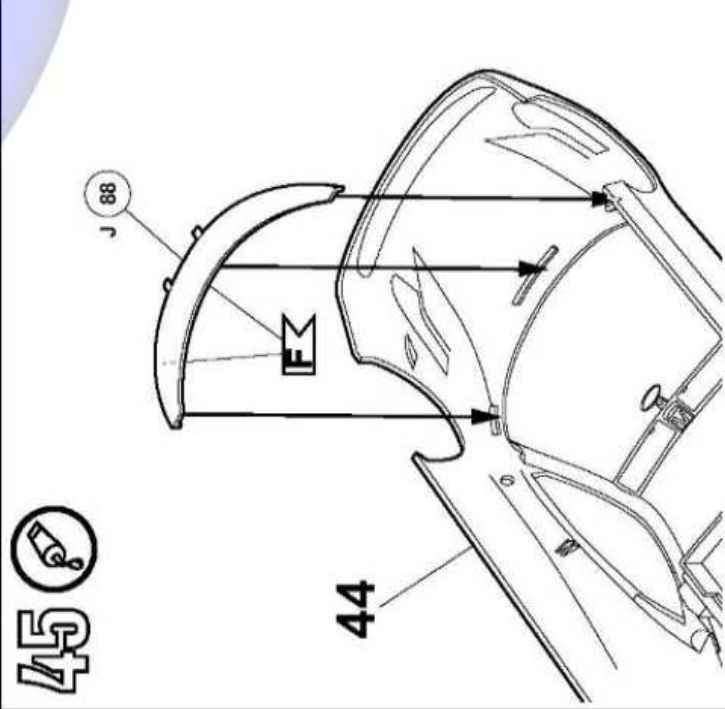

46

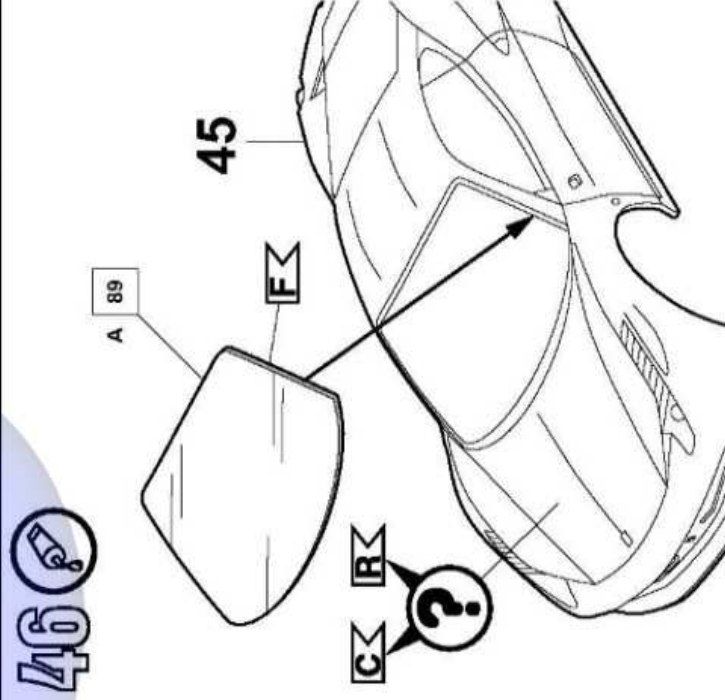

47

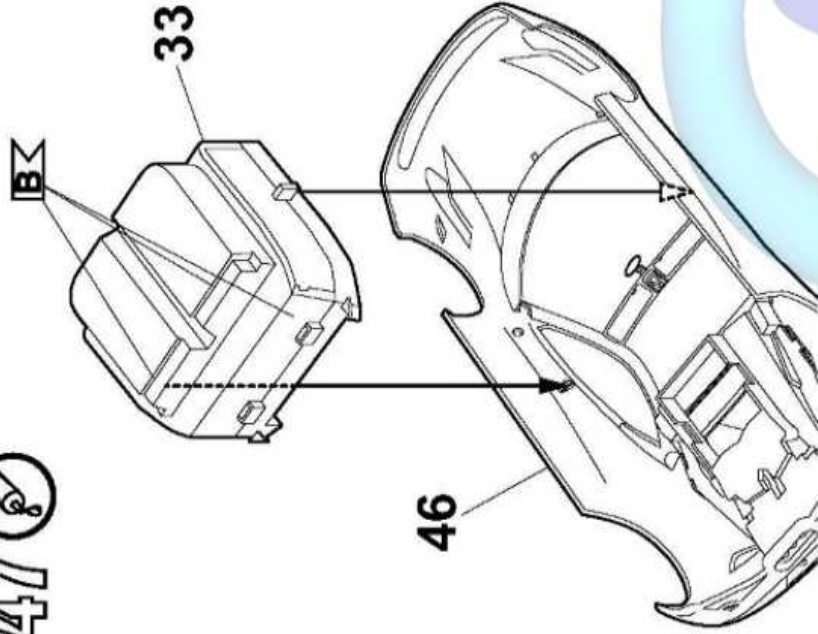

48

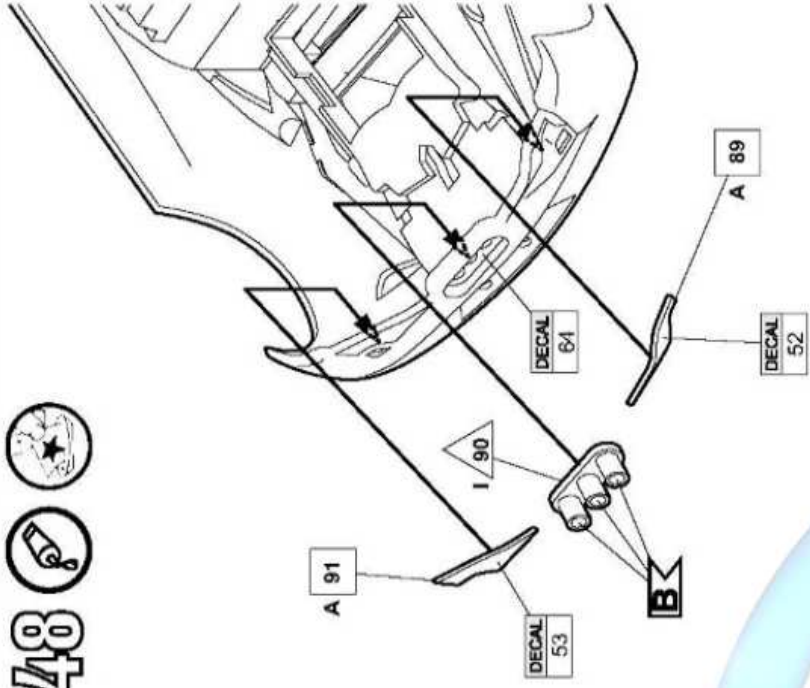

49

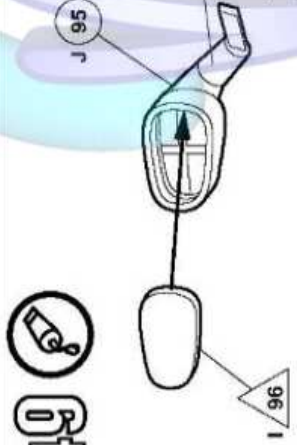

50

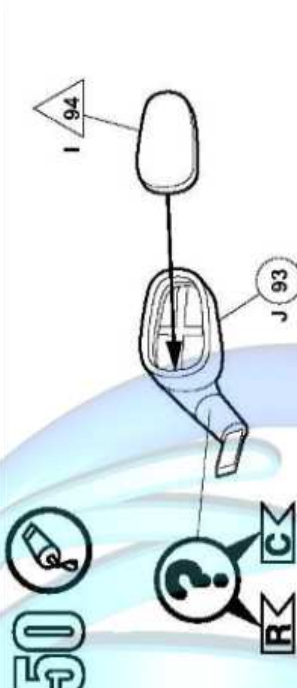

51

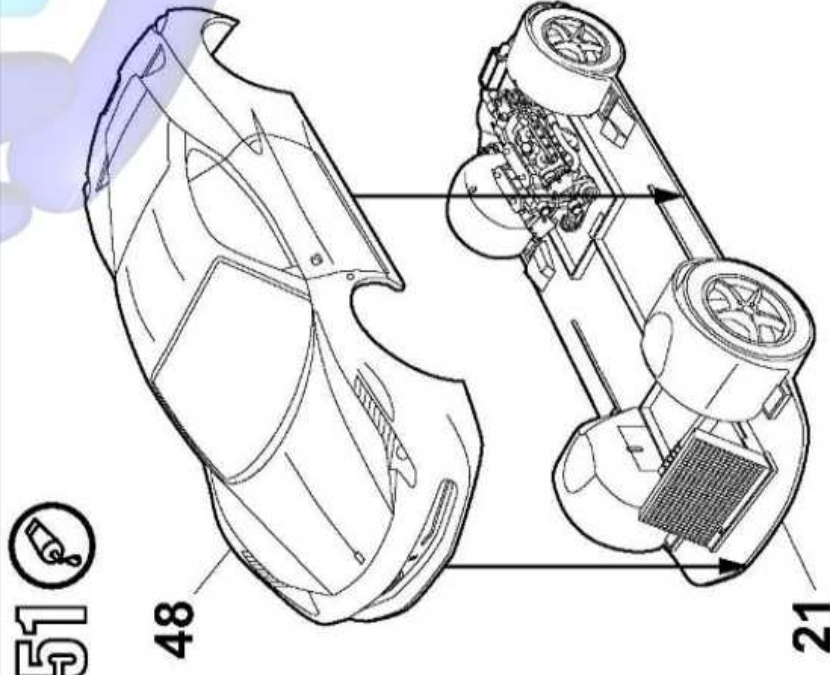

52

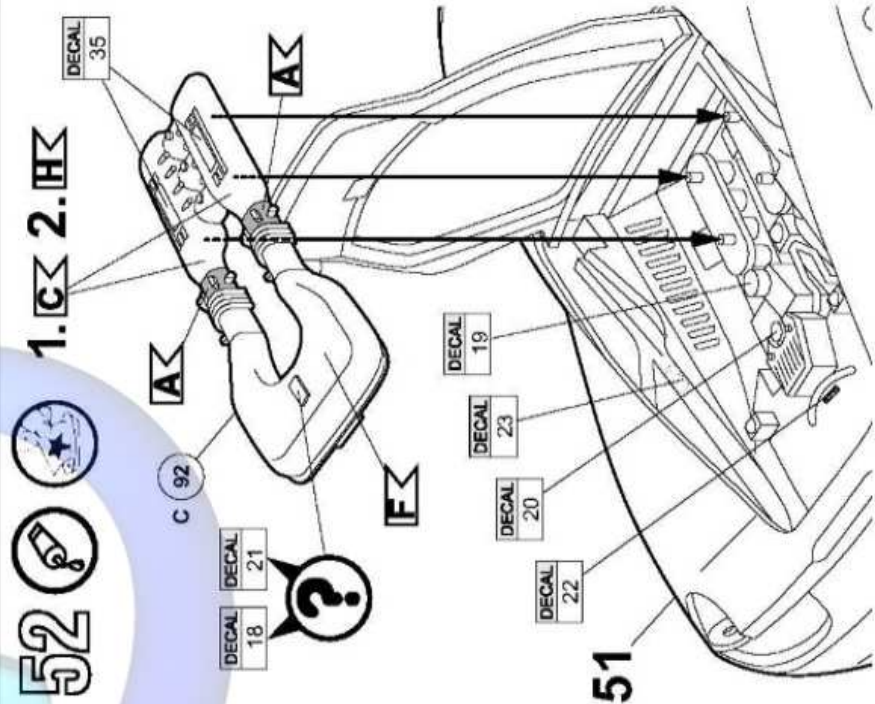

53

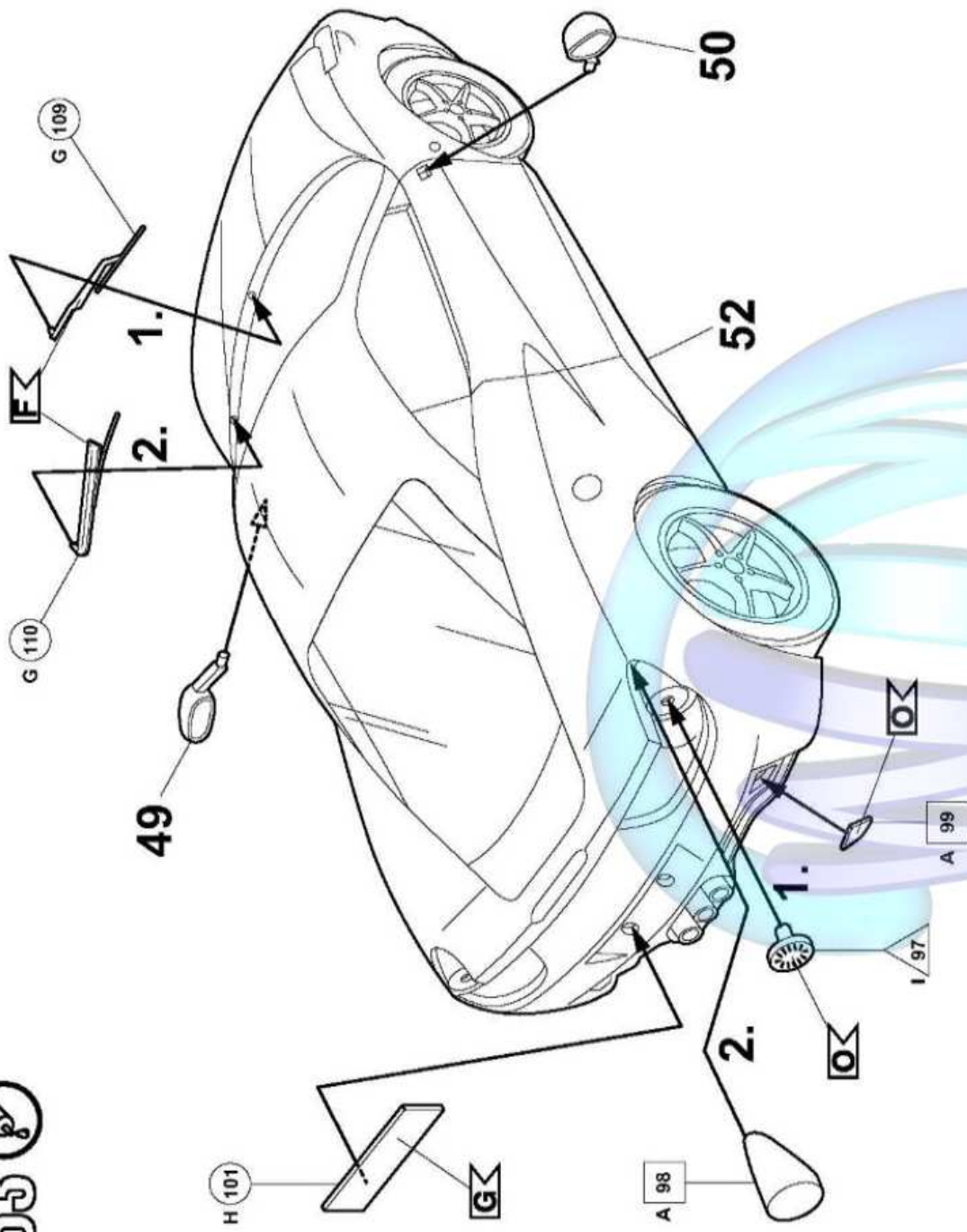

54

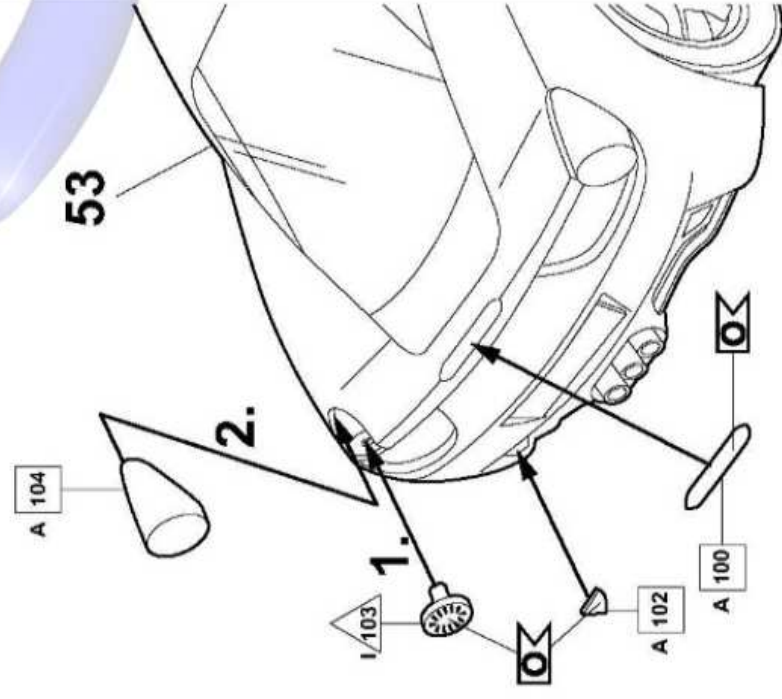

55

